

INDINVEST LT

ALUMINIUM  EVOLUTION

Catalogo Generale
Manuale Lavorazioni



INDICE

Introduzione Tecnica	
Elenco Accessori	
Elenco Guarnizioni	
Elenco Attrezzature	
Profilati ed Inerzie	
Profilati Scala 1:1	
Nodi Scala 1:1	
Lavorazioni	
Informazioni Tecniche	

**FINO A NUOVA STAMPA CARTACEA GLI AGGIORNAMENTI
SONO DISPONIBILI SUL SITO WWW.INDINVESTLT.IT**

Introduzione Tecnica 

CATALOGO TECNICO - INDICAZIONI GENERALI

MANUALE D'USO

Le informazioni, contenute all'interno di questo catalogo, trattano il sistema di facciata continua per la costruzione e realizzazione di facciate piane e angolari a montanti e traversi, efficienti, sicure e di lunga durata.

Alcune parti di questa documentazione, come ad esempio le distinte di taglio dei profilati, sono il risultato di calcoli teorici che possono risentire di fattori esterni: si raccomanda un accurato sopralluogo in cantiere e delle attrezzature per assicurare la qualità e l'affidabilità degli interventi di assemblaggio dei componenti. Si consiglia sempre, prima di procedere alla realizzazione delle commesse, di eseguire una campionatura preventiva di prova in dimensioni reali (mockup), allo scopo di verificare lavorazioni, assemblaggi e procedure di posa.

RISERVE GIURIDICHE

I disegni e le informative contenute in questo catalogo sono fornite a solo titolo indicativo e non possono costituire titolo di rivalsa nei confronti della INDIVEST LT s.r.l. la quale declina ogni responsabilità su eventuali errori di stampa o sull'uso improprio del presente catalogo e si riserva la facoltà di modificarne il contenuto senza alcun obbligo di preavviso.

Il presente catalogo è di proprietà della INDIVEST LT s.r.l. così come i suoi contenuti ed immagini che non potranno essere copiati e riprodotti, anche solo parzialmente, o modificati in alcun modo senza la Sua autorizzazione scritta.

DIMENSIONE E PESO DEI PROFILATI

Le dimensioni dei profilati riportate sul presente catalogo sono teoriche, e quindi variabili in funzione delle tolleranze dimensionali di estrusione (in conformità alla norma UNI EN 12020-2:2017), oltreché in conseguenza di trattamenti di finitura superficiale e di accoppiamento dei profili a taglio termico. Dette variazioni possono influenzare sensibilmente gli accoppiamenti dei profili e/o la facilità di inserimento di accessori o guarnizioni nelle sedi apposite.

POSA IN OPERA

Una corretta progettazione della facciata che tenga conto delle variabili costruttive e di cantiere, può anticipare le problematiche esecutive e di posa in opera. Si raccomanda quindi, di definire le tolleranze dimensionali del reticolo di facciata in funzione: delle tolleranze della struttura portante e/o delle opere murarie, delle caratteristiche meccaniche e della deformazione della facciata stessa, dei supporti e degli elementi di ancoraggio. Per la posa in opera delle facciate continue, è necessario valutare preventivamente e con attenzione, l'organizzazione, la spedizione e la distribuzione sul cantiere dei vari componenti, tenendo conto dello stato del cantiere e dell'avanzamento dei lavori. Gli schemi, le lavorazioni, le sezioni e gli attacchi a muro riportati sul presente catalogo hanno valore esemplificativo e non limitativo; essi riguardano, infatti, solo una parte delle casistiche riscontrabili all'atto pratico, che sarebbero altrimenti troppo numerose da citare nella loro interezza.

INDIVEST LT ritiene correttamente installate le opere che utilizzino metodologie e tecniche illustrate nella pubblicazione UNCSAAL UX60 "Guida alla Posa in Opera delle Facciate Continue".

GUARNIZIONI ED ACCESSORI

Dovranno essere utilizzate esclusivamente le guarnizioni e gli accessori originali studiati e prodotti a garanzia delle prestazioni del sistema. L'impiego di guarnizioni o accessori diversi da quelli indicati comporteranno l'inutilizzabilità dei certificati di prova.

SIGILLANTI

Dovranno essere utilizzati esclusivamente sigillanti con caratteristiche conformi a quanto prescritto dalle norme di riferimento UNI EN ISO 11600:2011, UNI EN 15651:2017, UNI 11673-1:2017 e 13501:2019.

LAVORAZIONI

Le lavorazioni per l'assemblaggio dei profili dovranno essere praticate seguendo gli schemi, le distinte e le istruzioni impartite dal produttore del sistema. La realizzazione di facciate continue costruite in difformità dalle indicazioni di montaggio fornite dal produttore di sistema comporteranno l'inutilizzabilità dei certificati di prova.

Allo scopo di limitare il processo di corrosione filiforme dell'alluminio si dovrà avere cura di utilizzare soltanto viterie in acciaio inox ed accessori supplementari in acciaio inox o alluminio in lega EN AW6060, oltre che sigillare le parti tagliate ed evitare ristagni di condensa interni.



<http://www.uncsaal.it>

TRATTAMENTO SUPERFICIALE

I profilati dovranno subire trattamenti superficiali conformi agli standard QUALICOAT e QUALANOD ed in caso di verniciatura dei profilati a taglio termico si dovranno supportare gli stessi con mezzi opportuni affinché non subiscano deformazioni durante il trattamento di cottura del rivestimento a 180° mantenendo l'originale rettilineità.

CARATTERISTICHE DEI TAMPONAMENTI

La scelta dei tamponamenti da installare sulle facciate, realizzate con il sistema oggetto del presente catalogo, dovrà essere effettuata secondo criteri prestazionali per rispondere ai requisiti di sicurezza, di risparmio energetico, di controllo della radiazione solare e di isolamento acustico fissati dalle leggi vigenti.

Riferimenti normativi : UNI EN 10140-2_2021 ; UNI EN 12488:2016; UNI EN 572:2016; UNI EN 12758:2019; EN ISO 12543-1/6 2011; UNI EN 12150-1:2019.

ISOLAMENTO TERMICO

La scelta delle prestazioni di isolamento termico della facciata dovrà essere effettuata in conformità alla vigente normativa italiana in materia di risparmio energetico: ex legge 10 del 09.01.1991, D.L. 192/05 e D.L. 311/06 e loro successive modifiche ed integrazioni. La trasmittanza termica di una facciata può essere calcolata in riferimento a quanto contenuto nella norma UNI EN 13830:2020; UNI EN ISO 12631: 2018 e per il calcolo secondo le modalità di calcolo riportate nella UNI EN 10077-1-2:2018

ISOLAMENTO ACUSTICO

La scelta della classe di isolamento acustico di una facciata sarà legata alla destinazione d'uso dell'edificio oggetto dell'intervento oltreché dei singoli locali, e adeguato al livello ed alla natura del rumore esterno. Le prestazioni acustiche della facciata in opera sono influenzate da fattori noti (classe di permeabilità all'aria, potere fono isolante del vetro) e da fattori non definibili a priori (altezza dal suolo, presenza di parapetti, orientamento delle sorgenti, sporgenze, spettro sonoro, modalità d'installazione). I valori da rispettare sono quelli indicati dalla vigente normativa italiana (D.P.C.M. 05/12/1997) misurabili secondo e le relative norme : UNI EN 572-1:2016 UNI EN 717-1:2021 e UNI EN 12758:2019.

SICUREZZA

Le procedure di realizzazione e posa in opera in sicurezza dei serramenti e facciate, sono a cura dei serramentisti nel rispetto della normativa italiana in tema di salute e sicurezza D.Lgs. 81/08 e s.m.

Le facciate, come involucro edilizio devono essere concepite per soddisfare i requisiti prescritti nella normativa vigente UNI EN 13830:2020 e, UNI 7697:2015 italiana in materia di sicurezza delle applicazioni vetrarie e della UNI EN in materia di marchio CE. UNI EN 572:2016 Vetro per edilizia - Prodotti di base di vetro di silicato sodio-calcico - Parte 1: Definizioni e proprietà generali fisiche e meccaniche UNI 7697:2015 Criteri di sicurezza nelle applicazioni vetrarie UNI EN 14351-1:2016 Finestre e porte - Norma di prodotto, caratteristiche prestazionali - Parte 1: Finestre e porte esterne pedonali senza caratteristiche di resistenza al fuoco e/o di tenuta al fumo.

LIMITI D'IMPIEGO

In fase di progetto, è obbligo da parte del costruttore serramentista verificare la statica, per valutare l'opportuno dimensionamento dei montanti, traversi e accessori, in funzione delle dimensioni massime, del peso delle aperture e dei tamponamenti. La statica della facciata continua infatti dipende dalle condizioni d'installazione, dalle condizioni di applicazione (altezza dal suolo, esposizione, ecc..) e, dalle condizioni climatiche della zona dove insiste il fabbricato (velocità di riferimento dei venti, esposizione alla pioggia, ecc.). Le inerzie per la scelta dei profili sono riportate in questo catalogo e variano in funzione della geometria dei profilati e della massa. Al costruttore di serramenti si consiglia di fare riferimento alle "Raccomandazioni UNCSAAL" elaborate sulle base delle vigenti normative europee ed italiane.

CONSIGLI COSTRUTTIVI PER LIMITARE L'INSORGENZA DI CORROSIONE:

La corrosione filiforme è uno dei problemi più insidiosi che possano manifestarsi nei profilati in Alluminio.

Al fine di contrastarne l'insorgenza, occorre prestare particolare attenzione ad alcuni aspetti in fase di costruzione e della posa.

In particolare:

Nei limiti del possibile utilizzare l'ampia gamma di staffe di ancoraggio previste a catalogo, laddove fosse necessario realizzare ancoraggi dedicati, le staffe dovranno essere opportunamente dimensionate e realizzate in acciaio zincato a caldo e successivamente verniciate. Le viti e le bullonerie di fissaggio devono essere in acciaio inox.

Evitare ristagni di acqua (spesso dovuti a fenomeni naturali di condensa), all'interno dei profilati.

SITO INTERNET ED AGGIORNAMENTI

Per aggiornamenti del catalogo e per ogni ulteriore informazione è possibile visitare il nostro sito internet all'indirizzo: WWW.INDINVESTLT.IT

DESCRIZIONE TECNICA SISTEMA LAFACCIATA

Il sistema LAFACCIATA è composto da profilati in lega d'alluminio EN AW-6060 estrusi nel rispetto delle norme EN573-3 ed EN755-2 nello stato di forma EN515, adatti all'ossidazione anodica ed alla verniciatura superficiale, in barre di lunghezza commerciale di 7 e 4,5 metri per i montanti, 6 metri per i traversi con le tolleranze dimensionali e spessori previste secondo le norme UNI EN755-9 ed EN1202-2.

La struttura della facciata è costituita da un reticolo a montanti e traversi tubolari, con sezione in vista interna ed esterna di 50mm.

La conformazione dei montanti, dei traversi ed il relativo accoppiamento sono studiati in modo tale che l'eventuale acqua d'infiltrazione venga incanalata, raccolta e scaricata grazie ad appositi accessori adibiti al drenaggio.

I traversi, che concorrono al contenimento degli elementi di tamponamento sia opachi sia trasparenti, si collegano in senso orizzontale ai montanti mediante fissaggio per mezzo di accessori specifici (cavallotti con pulsante e viti in acciaio inox).

L'inserimento negli appositi alloggiamenti di vetri, pannelli ed elementi apribili avviene dall'esterno con successivo bloccaggio tramite pressore fissato al montante e ai traversi con viti autofilettanti in acciaio inox.

Le guarnizioni di tenuta dei tamponamenti saranno in EPDM.

DIMENSIONAMENTO DI MONTANTI E TRAVERSI

Le dimensioni dei montanti e dei traversi deve essere scelta in base ai calcoli statici eseguiti per soddisfare le prescrizioni previste dalla normativa in vigore e pertinente al sito di installazione della facciata.

ATTACCHI ALLA STRUTTURA

Gli attacchi alla struttura sono realizzati mediante staffe di ancoraggio, predisposte per la regolazione tridimensionale al fine di compensare le imprecisioni costruttive sia della struttura dell'edificio sia della facciata.

GIUNTI DI DILATAZIONE

Sono previsti giunti di dilatazione nella zona di ancoraggio tra montante e montante, con cannotti in lega di alluminio 6060 EN515.

Per consentire il movimento tra i montanti in rapporto all'escursione termica occorre determinare la distanza D (espressa in mm.) da lasciare tra di loro calcolandola tenendo in considerazione la lunghezza del montante, la differenza di temperatura e il coefficiente di dilatazione lineare dell'alluminio.

GIUNTI DI TENUTA

Sono previsti giunti di tenuta per garantire la continuità dei canali di drenaggio e scarico acqua tra i montanti consecutivi ed eventuali infiltrazioni d'acqua sono raccolte, incanalate e poi scaricate da appositi accessori posizionati sui montanti. Per un corretto funzionamento del sistema di drenaggio è fondamentale curare la giunzione delle guarnizioni.

FINITURA SUPERFICIALE

La finitura superficiale dei profilati deve essere eseguita osservando i criteri previsti dalle direttive per l'ottenimento dei Marchi Qualanod (per l'ossidazione anodica) e Qualicoat (per la verniciatura).

Nel trattamento dei profilati a taglio termico le barre devono essere opportunamente sostenute per evitare di subire deformazioni al fine di mantenere le caratteristiche meccaniche e dimensionali dei profilati stessi.

VETRAZIONE E PANNELLATURA

Nei moduli di facciata è possibile inserire vetri o pannelli con spessore compreso tra 6mm e 65mm in funzione alle richieste del committente o DL. Occorre attenersi alle disposizioni del produttore riguardo all'impiego di guarnizioni, spessoramento e sigillatura.

NOTE TECNICHE

La normativa di riferimento per dimensioni e tolleranze dei profilati estrusi è la UNI EN 1202-2.

Gli schemi, le sezioni e gli attacchi alla struttura riportati sul catalogo sono indicativi, la posa va eseguita rispettando le raccomandazioni vigenti.

Tutti i dati riportati nel presente catalogo hanno valore indicativo e non impegnano INDINVEST LT s.r.l. che si riserva di apportare in qualsiasi momento modifiche al fine di migliorare i prodotti.

Quanto illustrato nel presente catalogo è di esclusiva proprietà di INDINVEST LT s.r.l. e ne viene vietata la riproduzione, anche parziale, senza un'autorizzazione.

COMPONENTI SEZIONE TIPO

- 1 Montanti e traversi opportunamente dimensionati per le sollecitazioni statiche
- 2 Cavalotto a bottone per una giunzione montanti-traversi rapida e solida
- 3 Cartelline esterne di finitura con sagomature estetiche differenti
- 4 Profilato telaio specifico per inserimento aperture esterne
- 5 Anta per aperture esterne con soluzione semistrutturale
- 6 Listelli isolanti in PVC coestruso con lunghezze diverse
- 7 Barrette isolanti in NORYL per telaio ed ante con lunghezza 20mm.
- 8 Guarnizioni interne cingivetro in EPDM compatibile con silicone, di varie lunghezze
- 9 Guarnizione di battuta antipolvere in EPDM
- 10 Guarnizione giunto aperto di tenuta in EPDM compatibile con silicone
- 11 Guarnizioni cingivetro interne per anta in EPDM compatibile con silicone di lunghezze diverse secondo spessore vetri
- 12 Guarnizione distanziatrice in EPDM compatibile con silicone
- 13 Guarnizione cingivetro esterne in EPDM
- 14 Guarnizione centrale anta a sporgere in EPDM

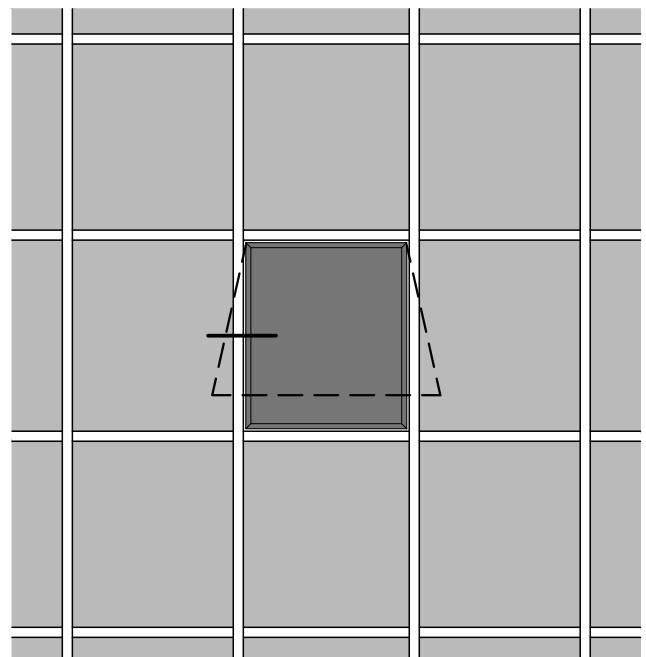
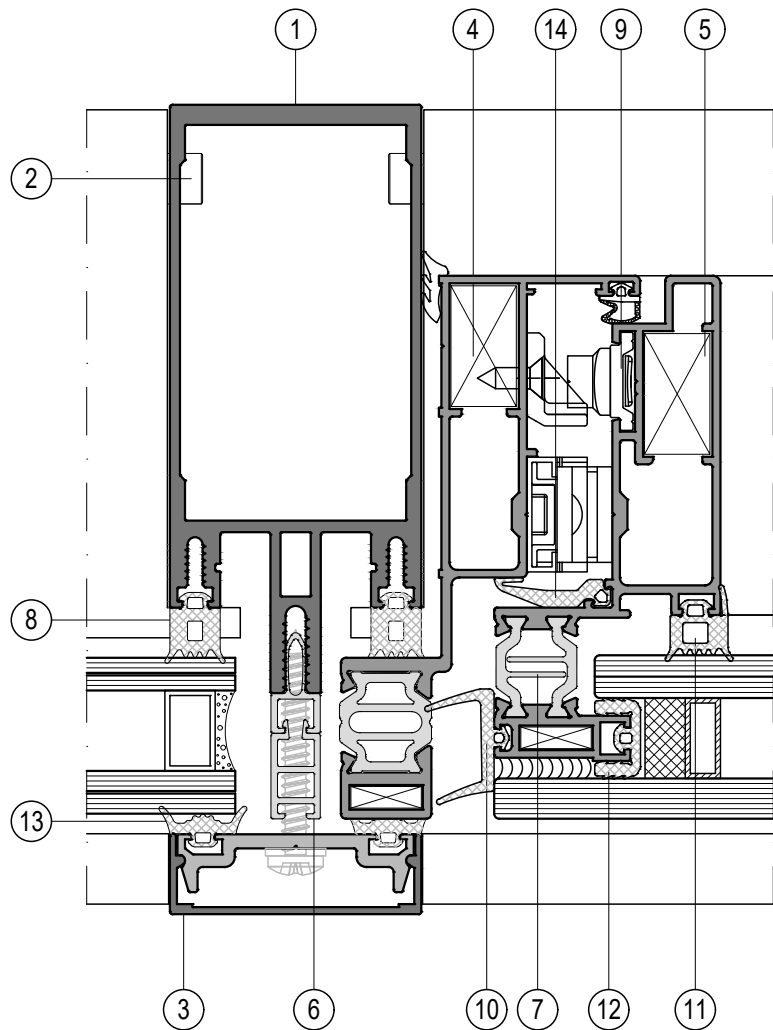

VERIFICA STATICA DEL MONTANTE

MONTANTE APPOGGIATO IN 2 PUNTI, CARICO UNIFORMEMENTE DISTRIBUITO

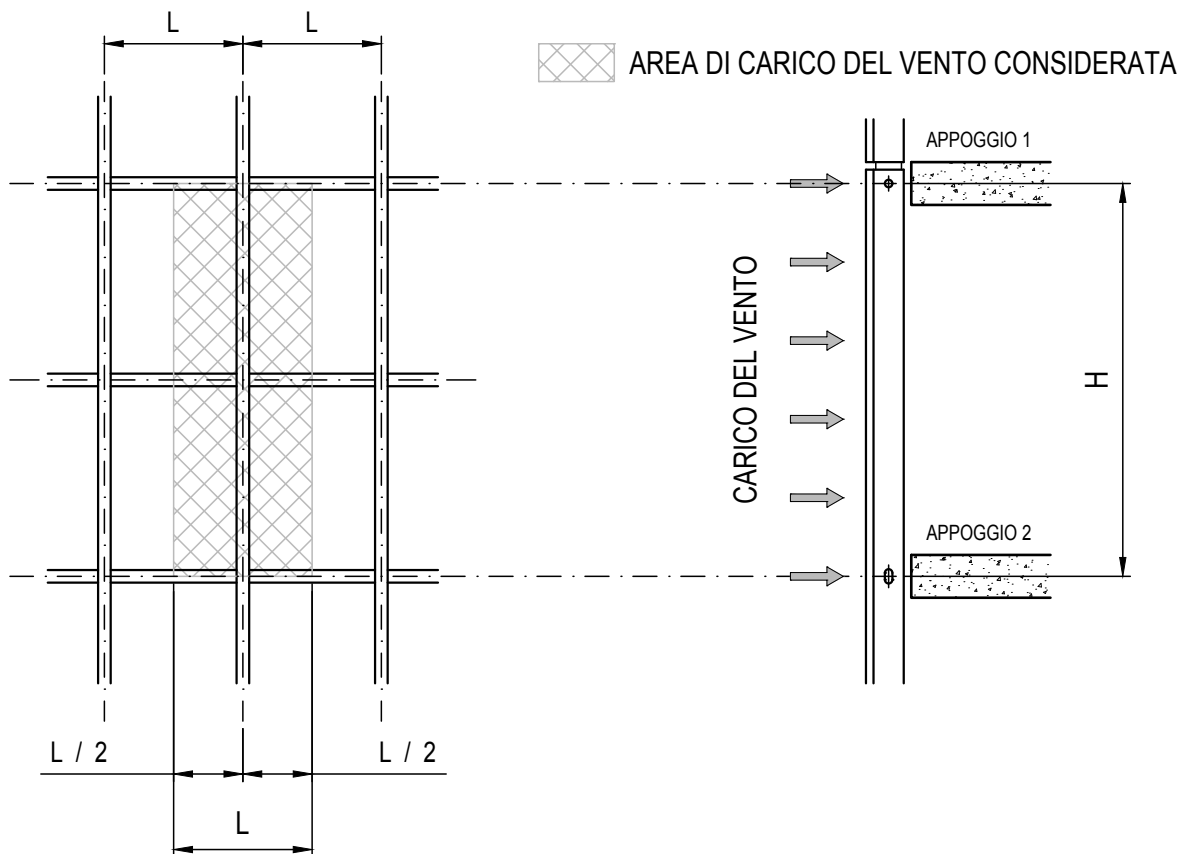

E' NECESSARIO VERIFICARE CHE IL MONTANTE, SOTTOPOSTO AL CARICO GENERATO DALLA PRESSIONE DEL VENTO, NON SUBISCA UNA DEFORMAZIONE ELASTICA (FRECCIA DI INFLESSIONE) SUPERIORE AL MASSIMO AMMISSIBILE.

QUESTA DEFORMAZIONE NORMALMENTE NON DEVE SUPERARE 1 / 250 - 1 / 300 DI H

OCCORRE VERIFICARE CHE L'INERZIA DEL MONTANTE RIESCA A SODDISFARE TALE CONDIZIONE

LA PRESSIONE DEL VENTO DIPENDE DALLA ZONA DOVE LA FACCIATA CONTINUA VIENE POSATA, FARE RIFERIMENTO ALLE NORMATIVE COGENTI PER INDIVIDUARNE IL CORRETTO VALORE.

ESEMPIO DI CALCOLO DELL'INERZIA NECESSARIA

ELEMENTI PER IL CALCOLO

- L (cm) = Interasse orizzontale tra i montanti
- H (cm) = Altezza di calcolo (distanza appoggi)
- f (cm) = Freccia di inflessione (da progetto)
- q (kg / cmq) = Carico del vento (secondo zona)
- E (kg / cmq) = Modulo elastico dell'Alluminio
- Jx (cm⁴) = Momento di inerzia del profilato (da determinare)

FACCIATA CONTINUA

- L = 120 cm
- H = 300 cm
- f = 1,2 cm (H / 250)
- q = 0,008 kg / cmq
- E = 700.000 kg / cmq

ESECUZIONE CALCOLO

$$J_x = 0.013 \times \frac{q \times H^4 \times L}{E \times f} \quad J_x = 0.013 \times \frac{0.008 \times 300^4 \times 120}{700000 \times 1,2}$$

$$J_x = 120.3 \text{ cm}^4$$

← Valore di inerzia che il montante deve possedere

VERIFICA STATICA DEL TRAVERSO

TRAVERSO APOGGIATO IN 2 PUNTI, 2 CARICHI CONCENTRATI

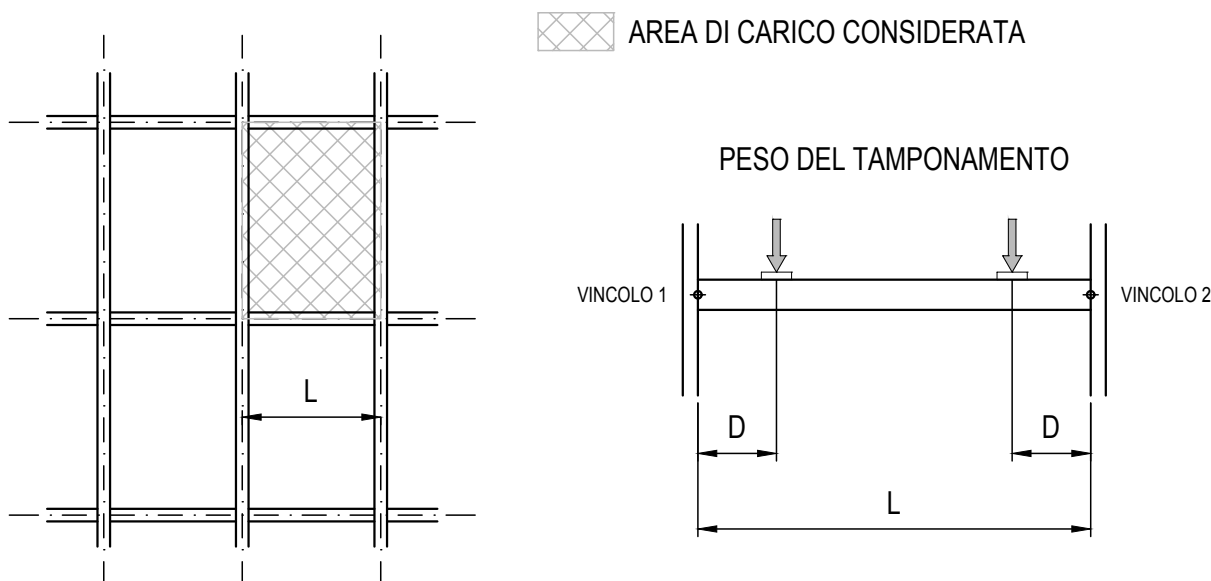

ANCHE PER IL TRAVERSO OCCORRE VERIFICARE LA TENUTA ALLE SOLLECITAZIONI CUI E' SOTTOPOSTO. QUESTE SONO LA PRESSIONE DEL VENTO, COME PER IL MONTANTE, MA ANCHE IL PESO PROPRIO DEL TAMPONAMENTO CHE VI APOGGIA, SIA ESSO VETRO O ALTRO MATERIALE.

IL PESO SI CONSIDERA TRASMESSO AL TRAVERSO ATTRAVERSO I TASSELLI SU CUI IL TAMPONAMENTO STESSO E' APOGGIATO. LA DISTANZA DEI TASSELLI DALLE ESTREMITA' E' ASSUNTA PARI A 15 cm, IN MODO SIMMETRICO DA ENTRAMBI I LATI.

LA SOLLECITAZIONE DOVUTA AL PESO PROPRIO DEL TAMPONAMENTO E' ORTOGONALE A QUELLA DOVUTA AL VENTO, QUINDI NEI CALCOLI PRESTARE ATTENZIONE AI PARAMETRI DI INERZIA UTILIZZATI.

ANCHE PER IL TRAVERSO E' NECESSARIO CHE LA FRECCIA DI INFLESSIONE NON SUPERI IL VALORE MASSIMO CONSENTITO, CIOE' 1 / 250 - 1/300 DI L.

ESEMPIO DI CALCOLO DELL'INERZIA NECESSARIA

ELEMENTI PER IL CALCOLO

L (cm) =	Lunghezza traverso
P (kg) =	1/2 Peso del tamponamento
f (cm) =	Freccia di inflessione
D (cm) =	Distanza dei tasselli (circa 15cm)
E (kg/cmq) =	Modulo elastico dell'Alluminio
Jy (cm ⁴) =	Momento di inerzia del profilato

FACCIATA CONTINUA

L = 110 cm
P = 40 kg (1 / 2 di 80 kg)
f = 0,37 cm (L / 300)
E = 700.000 kg/cmq

Valore di inerzia che il traverso deve possedere





$$J_y = 0.0417 \times \frac{P \times D}{E \times f} \times (3L^2 - 4D^2) \quad J_y = 0.0417 \times \frac{40 \times 15}{700000 \times 0.37} \times (330^2 - 60^2)$$



Jy = 20.5 cm⁴

PRESTAZIONI





DIMENSIONI CAMPIONE:
L : 5000 mm
H : 5400 mm

	Attività		Norma di prova	Norma di classificazione	Classe
	Permeabilità all'aria delle parti fisse	Riferita alla superficie totale	UNI EN 12153	UNI EN 12152	A4
		Riferita alla lunghezza dei giunti fissi			A4
	Permeabilità all'aria delle parti apribili in pressione	Riferita alla superficie apribile	UNI EN 1026	UNI EN 12207	4
		Riferita alla lunghezza dei giunti apr. finale			4
					4
	Permeabilità all'aria delle parti apribili in depressione	Riferita alla superficie apribile	UNI EN 1026	UNI EN 12207	4
		Riferita alla lunghezza dei giunti apr. finale			4
					4
		Tenuta all'acqua		UNI EN 12155	UNI EN 12154
	Resistenza al carico del vento per carico di progetto +1200 Pa e -1200 Pa		UNI EN 12155	UNI EN 12154	passa
	Resistenza all'urto interno		UNI EN 14019	UNI EN 14019	I5
	Resistenza all'urto esterno		UNI EN 14019	UNI EN 14019	E5

- Elenco Accessori 
- Elenco Guarnizioni 
- Elenco Attrezzature 

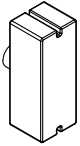
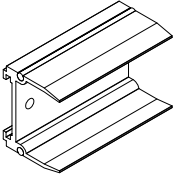
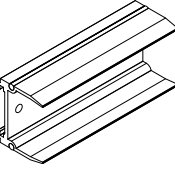
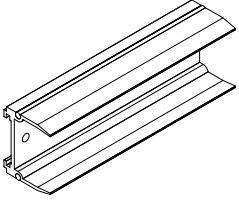
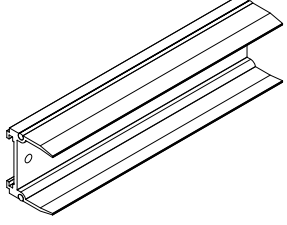
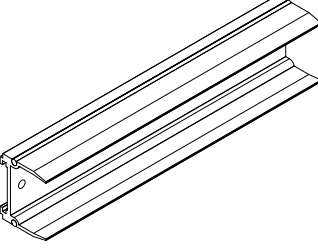
LE IMMAGINI SONO INDICATIVE E NON IMPEGNATIVE

SAGOMA	ARTICOLO	MATERIALE / COLORE	DESCRIZIONE
	FA200	ALLUMINIO	CAVALLOTTO A PULSANTE SCATOLA DA : 250 Pz.
		GREZZO	
	FA201	ALLUMINIO	CAVALLOTTO STANDARD PER TRAVERSO 500501 SCATOLA DA : 20 Pz.
		GREZZO	
	FA202	ALLUMINIO	CAVALLOTTO STANDARD PER TRAVERSO 500503 SCATOLA DA : 20 Pz.
		GREZZO	
	FA203	ALLUMINIO	CAVALLOTTO STANDARD PER TRAVERSO 500505 SCATOLA DA : 20 Pz.
		GREZZO	
	FA204	ALLUMINIO	CAVALLOTTO STANDARD PER TRAVERSO 500507 SCATOLA DA : 20 Pz.
		GREZZO	
	FA205	ALLUMINIO	CAVALLOTTO STANDARD PER TRAVERSO 500509 SCATOLA DA : 20 Pz.
		GREZZO	

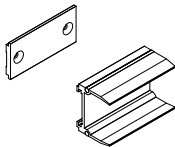
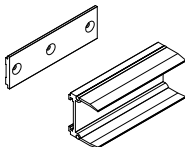
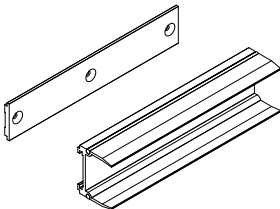
SAGOMA	ARTICOLO	MATERIALE / COLORE	DESCRIZIONE
	FA210	ALLUMINIO	TAPPO TRAVERSO PER LAVORAZIONE CAVALLOTTO A SLITTA SCATOLA DA : 100 Pz.
		GREZZO	
	FA211	ALLUMINIO	CAVALLOTTO A SLITTA PER TRAVERSO 500501 SCATOLA DA : 20 Pz.
		GREZZO	
	FA212	ALLUMINIO	CAVALLOTTO A SLITTA PER TRAVERSO 500503 SCATOLA DA : 20 Pz.
		GREZZO	
	FA213	ALLUMINIO	CAVALLOTTO A SLITTA PER TRAVERSO 500505 SCATOLA DA : 20 Pz.
		GREZZO	
	FA214	ALLUMINIO	CAVALLOTTO A SLITTA PER TRAVERSO 500507 SCATOLA DA : 20 Pz.
		GREZZO	
	FA215	ALLUMINIO	CAVALLOTTO A SLITTA PER TRAVERSO 500509 SCATOLA DA : 20 Pz.
		GREZZO	

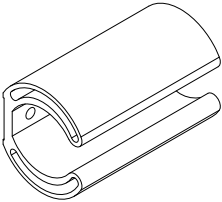
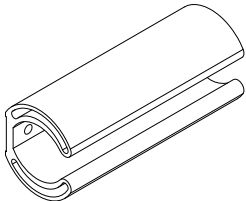
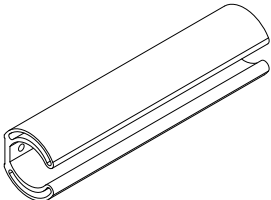
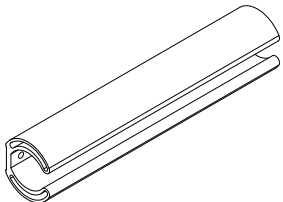
SAGOMA	ARTICOLO	MATERIALE / COLORE	DESCRIZIONE
	FA221	ALLUMINIO	CAVALLOTTO ROTATIVO PER TRAVERSO 500501 SCATOLA DA : 20 Pz.
		GREZZO	
	FA222	ALLUMINIO	CAVALLOTTO ROTATIVO PER TRAVERSO 500503 SCATOLA DA : 20 Pz.
		GREZZO	
	FA223	ALLUMINIO	CAVALLOTTO ROTATIVO PER TRAVERSO 500505 SCATOLA DA : 20 Pz.
		GREZZO	
	FA224	ALLUMINIO	CAVALLOTTO ROTATIVO PER TRAVERSO 500507 SCATOLA DA : 20 Pz.
		GREZZO	
	FA225	ALLUMINIO	CAVALLOTTO ROTATIVO PER TRAVERSO 500509 SCATOLA DA : 20 Pz.
		GREZZO	

SAGOMA	ARTICOLO	MATERIALE / COLORE	DESCRIZIONE
	FA300	ALLUMINIO	SOSTEGNO VETRO SCATOLA DA : 20 Pz.
		GREZZO	
	FA302	GOMMA TERMOPLASTICA	ACCESSORIO DI GIUNZIONE TRAVERSO/MONTANTE SCATOLA DA : 50 Pz.
		NERO	
	FA303	NYLON	GIUNTO DI DILATAZIONE PER MONTANTE SCATOLA DA : 50 Pz.
		NERO	
	FA305	ALLUMINIO	SOSTEGNO VETRO INTERNO PER ANTA SEMI-STRUTTURALE SCATOLA DA : 20 Pz.
		GREZZO	
	FA306	ALLUMINIO	SOSTEGNO VETRO PER ANTA VETRO A INFILO SCATOLA DA : 20 Pz.
		GREZZO	
	FA308	ALLUMINIO	SOSTEGNO VETRO PESANTE SCATOLA DA : 20 Pz.
		GREZZO	

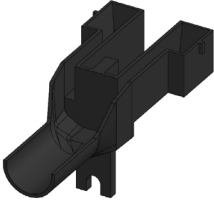

SAGOMA	ARTICOLO	MATERIALE / COLORE	DESCRIZIONE
	FA309	ALLUMINIO	SOSTEGNO VETRO ESTERNO PER ANTA SEMI-STRUTTURALE SCATOLA DA : 20 Pz.
		NERO	
	FA310	ACCIAIO	MOLLETTA DI FISSAGGIO LAMIERE PER TAMPONAMENTI SCATOLA DA : 200 Pz.
		INOX	
	FA315	ALLUMINIO	SOSTEGNO VETRO CENTRALE COMPRESO DI VITI SCATOLA DA : 20 Pz.
		GREZZO	
	FA316	ALLUMINIO	SOSTEGNO VETRO LATERALE SX COMPRESO DI VITI SCATOLA DA : 20 Pz.
		GREZZO	
	FA317	ALLUMINIO	SOSTEGNO VETRO LATERALE DX COMPRESO DI VITI SCATOLA DA : 20 Pz.
		GREZZO	
	FA318	ALLUMINIO	SOSTEGNO VETRO INTERNO PER ANTA SEMI-STRUTTURALE SCATOLA DA : 20 Pz.
		GREZZO	

SAGOMA	ARTICOLO	MATERIALE / COLORE	DESCRIZIONE
	<p>FA314</p>	<p>NYLON</p>	<p>PIPETTA DI DRENAGGIO</p> <p>SCATOLA DA : 10 Pz.</p>
		<p>NERO</p>	



SAGOMA	ARTICOLO	MATERIALE / COLORE	DESCRIZIONE
	FA320	MISCELLANEA	CREMONESE EURO REVERSIBILE
		VARI	SCATOLA DA : 5 Pz.
	FA321	MISCELLANEA	CREMONESE EURO REVERSIBILE CON CHIAVE
		VARI	SCATOLA DA : 5 Pz.
	FA322	ZAMA	BLOCCHETTI DI COLLEGAMENTO
		GREZZO	SCATOLA DA : 50 Pz.
	FA323	ZAMA	NOTTOLINO FISSO
		GREZZO	SCATOLA DA : 200 Pz.
	FA324	ZAMA	INCONTRO REGOLABILE
		GREZZO	SCATOLA DA : 100 Pz.
	FA325	ZAMA	KIT NOTTOLINO E INCONTRO ANTIEFFRAZIONE
		GREZZO	SCATOLA DA : 20 Pz.

SAGOMA	ARTICOLO	MATERIALE / COLORE	DESCRIZIONE
	FA326	ZAMA	ROSTRO DI CHIUSURA
		GREZZO	SCATOLA DA : 5 Pz.
	FA327	ZAMA	RINVIO D'ANGOLO
		GREZZO	SCATOLA DA : 50 Pz.
	FA350	ACCIAIO	BRACCIO A SPORGERE L : 261 mm H.MAX : 700 L.MAX : 1200 P.MAX : 50Kg
		INOX	SCATOLA DA : 6 Pz.
	FA351	ACCIAIO	BRACCIO A SPORGERE L : 317 mm H.MAX : 800 L.MAX : 1200 P.MAX : 60Kg
		INOX	SCATOLA DA : 6 Pz.
	FA352	ACCIAIO	BRACCIO A SPORGERE L : 535 mm H.MAX : 1000 L.MAX : 1300 P.MAX : 69Kg
		INOX	SCATOLA DA : 6 Pz.
	FA353	ACCIAIO	BRACCIO A SPORGERE L : 414mm H.MAX : 1200 L.MAX : 1400 P.MAX : 88Kg
		INOX	SCATOLA DA : 6 Pz.

SAGOMA	ARTICOLO	MATERIALE / COLORE	DESCRIZIONE
	FA354	ACCIAIO	BRACCIO A SPORGERE L : 458mm H.MAX : 1400 L.MAX : 1400 P.MAX : 102Kg
		INOX	SCATOLA DA : 6 Pz.
	FA355	ACCIAIO	BRACCIO A SPORGERE L : 511mm H.MAX : 1600 L.MAX : 1500 P.MAX : 135Kg
		INOX	SCATOLA DA : 6 Pz.
	FA356	ACCIAIO	BRACCIO A SPORGERE L : 556mm H.MAX : 1700 L.MAX : 1500 P.MAX : 137Kg
		INOX	SCATOLA DA : 6 Pz.
	FA357	ACCIAIO	BRACCIO A SPORGERE L : 602mm H.MAX : 1800 L.MAX : 1500 P.MAX : 139Kg
		INOX	SCATOLA DA : 6 Pz.
	FA358	ACCIAIO	BRACCIO A SPORGERE L : 707mm H.MAX : 2000 L.MAX : 1500 P.MAX : 155Kg
		INOX	SCATOLA DA : 6 Pz.
	FA359	ACCIAIO	BRACCIO A SPORGERE L : 690mm H.MAX : 2500 L.MAX : 1700 P.MAX : 180Kg APERTURA LIMITATA 7°
		INOX	SCATOLA DA : 6 Pz.

SAGOMA	ARTICOLO	MATERIALE / COLORE	DESCRIZIONE
	FA360	ACCIAIO	BRACCIO A SPORGERE PARALLELO L : 470mm H.MAX : 1000 L.MAX : 1000 P.MAX : 100Kg SCATOLA DA : 10 Pz.
		INOX	
	FA361	ACCIAIO	BRACCIO A SPORGERE PARALLELO L : 940mm H.MAX : 2000 L.MAX : 2000 P.MAX : 200Kg SCATOLA DA : 5 Pz.
		INOX	
	FA362	ZAMA	REGOLATORE ALTEZZA BRACCI SCATOLA DA : 12 Pz.
		GREZZO	

SAGOMA	ARTICOLO	MATERIALE / COLORE	DESCRIZIONE
	TS001	ALLUMINIO	SQUADRETTA PER TELAIO INSERIMENTO PORTONCINO DOGMA DOOR SCATOLA DA : 150 Pz.
		GREZZO	
	TS002	ALLUMINIO	SQUADRETTA PER TELAIO E ANTA A SPORGERE SCATOLA DA : 150 Pz.
		GREZZO	
	TS078	ALLUMINIO	SQUADRETTA AD ESPANSIONE PER TELAIIO E ANTA SEMI-STRUTTURALE APERTURA INTERNA SCATOLA DA : 200 Pz.
		GREZZO	
	TS079	ALLUMINIO	SQUADRETTA PER ANTA A SPORGERE SCATOLA DA : 200 Pz.
		GREZZO	
	TS204	ALLUMINIO	SQUADRETTA PER TELAIIO INSERIMENTO APRIBILI DOGMA DOGMA PRO SCATOLA DA : 300 Pz.
		GREZZO	
	TS206	ALLUMINIO	SQUADRETTA PER TELAIIO INSERIMENTO APRIBILI DOGMA DOGMA PRO SCATOLA DA : 300 Pz.
		GREZZO	

SAGOMA	ARTICOLO	MATERIALE / COLORE	DESCRIZIONE
	G2001	ALLUMINIO	VITE PER SQUADRETTA TS001 - TS002 - TS078
		GREZZO	SCATOLA DA : 300 Pz.
	G2002	ALLUMINIO	SPINA PER SQUADRETTA TS001 - TS002 - TS078
		GREZZO	SCATOLA DA : 300 Pz.
	S3001	ACCIAIO	SPINA PER SQUADRETTA TS079 - TS206
		GREZZO	SCATOLA DA : 400 Pz.
	S810	ACCIAIO	SPINA PER SQUADRETTA TS204
		INOX	SCATOLA DA : 400 Pz.

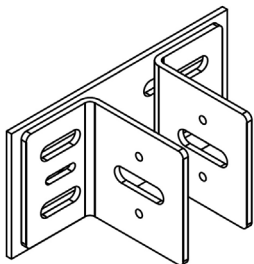
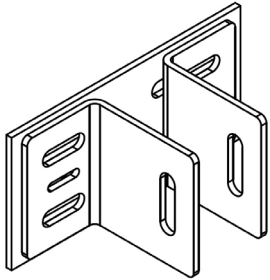
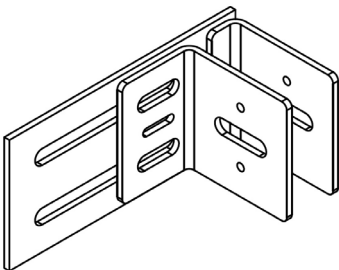
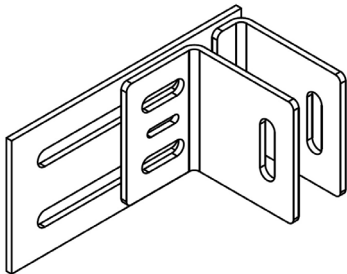
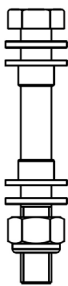
SAGOMA	ARTICOLO	MATERIALE / COLORE	DESCRIZIONE
	FS01	ACCIAIO	STAFFA CENTRALE CON ASOLA ORIZZONTALE
			SCATOLA DA : NO STOCK
	FS02	ACCIAIO	STAFFA CENTRALE CON ASOLA VERTICALE
			SCATOLA DA : NO STOCK
	FS03	ACCIAIO	STAFFA LATERALE CON ASOLA ORIZZONTALE
			SCATOLA DA : NO STOCK
	FS04	ACCIAIO	STAFFA LATERALE CON ASOLA VERTICALE
			SCATOLA DA : NO STOCK
	FS05	ACCIAIO	BULLONE PER STAFFE
			SCATOLA DA : NO STOCK

SAGOMA	ARTICOLO	MATERIALE / COLORE	DESCRIZIONE
	FV4213	ACCIAIO	VITE FISSAGGIO TRAVERSI Ø : 4.2mm L : 13mm
		INOX A4	SCATOLA DA : NO STOCK
	FV5519	ACCIAIO	VITE FISSAGGIO PRESSORE DIN 7981 Ø : 5.5mm L : 19mm
		INOX A4	SCATOLA DA : NO STOCK
	FV5525	ACCIAIO	VITE FISSAGGIO PRESSORE DIN 7981 Ø : 5.5mm L : 25mm
		INOX A4	SCATOLA DA : NO STOCK
	FV5532	ACCIAIO	VITE FISSAGGIO PRESSORE DIN 7981 Ø : 5.5mm L : 32mm
		INOX A4	SCATOLA DA : NO STOCK
	FV5538	ACCIAIO	VITE FISSAGGIO PRESSORE DIN 7981 Ø : 5.5mm L : 38mm
		INOX A4	SCATOLA DA : NO STOCK
	FV5542	ACCIAIO	VITE FISSAGGIO PRESSORE DIN 7981 Ø : 5.5mm L : 42mm
		INOX A4	SCATOLA DA : NO STOCK

SAGOMA	ARTICOLO	MATERIALE / COLORE	DESCRIZIONE
	FV5545	ACCIAIO	VITE FISSAGGIO PRESSORE DIN 7981 Ø : 5.5mm L : 45mm
		INOX A4	SCATOLA DA : NO STOCK
	FV5550	ACCIAIO	VITE FISSAGGIO PRESSORE DIN 7981 Ø : 5.5mm L : 50mm
		INOX A4	SCATOLA DA : NO STOCK
	FV5555	ACCIAIO	VITE FISSAGGIO PRESSORE DIN 7981 Ø : 5.5mm L : 55mm
		INOX A4	SCATOLA DA : NO STOCK
	FV5560	ACCIAIO	VITE FISSAGGIO PRESSORE DIN 7981 Ø : 5.5mm L : 60mm
		INOX A4	SCATOLA DA : NO STOCK
	FV5565	ACCIAIO	VITE FISSAGGIO PRESSORE DIN 7981 Ø : 5.5mm L : 65mm
		INOX A4	SCATOLA DA : NO STOCK
	FV5570	ACCIAIO	VITE FISSAGGIO PRESSORE DIN 7981 Ø : 5.5mm L : 70mm
		INOX A4	SCATOLA DA : NO STOCK

SAGOMA	ARTICOLO	MATERIALE / COLORE	DESCRIZIONE
	FV5580	ACCIAIO	VITE FISSAGGIO PRESSORE DIN 7981 Ø : 5.5mm L : 80mm
		INOX A4	SCATOLA DA : NO STOCK
	RP01	ACCIAIO	RONDELLA PIANA M6 PER VITE PRESSORE
		INOX A4	SCATOLA DA : NO STOCK
	RE01	ACCIAIO	RONDELLA ELASTICA GROVER M6 PER VITE PRESSORE
		INOX A4	SCATOLA DA : NO STOCK

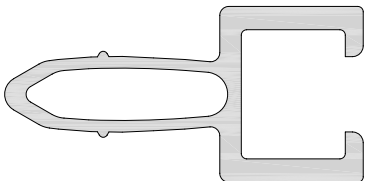
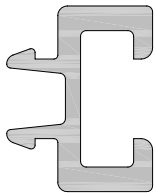
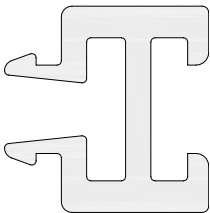
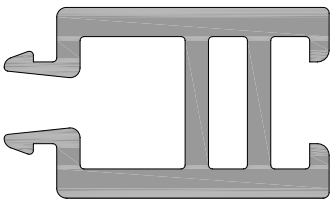
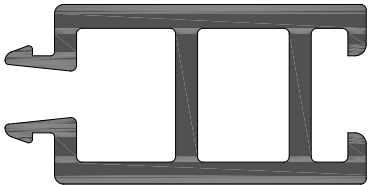
SAGOMA	ARTICOLO	MATERIALE / COLORE	DESCRIZIONE
	FA100	ABS	LISTELLO ISOLANTE 8mm BARRA DA : 6,5 m
		NERO	
	FA105	ALFATECH	LISTELLO ISOLANTE 5mm BARRE DA : 6,5 ml.
		NERO	
	FA107	ALFATECH	LISTELLO ISOLANTE 7mm BARRE DA : 6,5 ml.
		NERO	
	FA114	ALFATECH	LISTELLO ISOLANTE 14mm BARRE DA : 6,5 ml.
		NERO	
	FA117	ALFATECH	LISTELLO ISOLANTE 17mm BARRE DA : 6,5 ml.
		NERO	

SAGOMA	ARTICOLO	MATERIALE / COLORE	DESCRIZIONE
	FG100	E.P.D.M.	GUARNIZIONE PER PRESSORE SCATOLA DA : 75 ml.
		NERO	
	FG110	E.P.D.M.	GUARNIZIONE PER MONTANTI sp. 10mm SCATOLA DA : 100 ml.
		NERO	
	FG112	E.P.D.M.	GUARNIZIONE PER MONTANTI sp. 12mm SCATOLA DA : 75 ml.
		NERO	
	FG114	E.P.D.M.	GUARNIZIONE PER MONTANTI sp. 14mm SCATOLA DA : 75 ml.
		NERO	
	FG204	E.P.D.M.	GUARNIZIONE PER TRAVERSI sp. 4mm SCATOLA DA : 100 ml.
		NERO	
	FG206	E.P.D.M.	GUARNIZIONE PER TRAVERSI sp. 6mm SCATOLA DA : 100 ml.
		NERO	

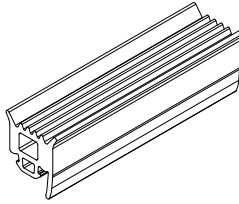
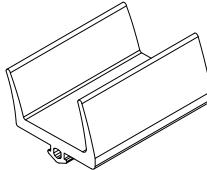
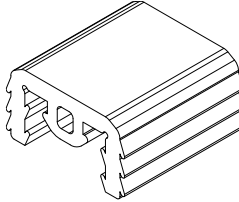
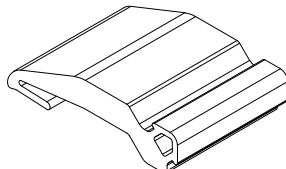
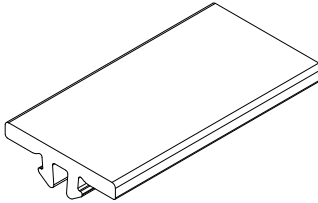
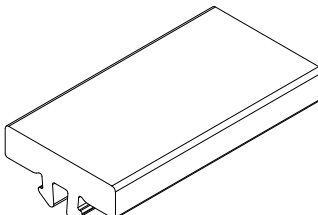
SAGOMA	ARTICOLO	MATERIALE / COLORE	DESCRIZIONE
	FG208	E.P.D.M.	GUARNIZIONE PER TRAVERSI sp. 8mm SCATOLA DA : 100 ml.
		NERO	
	FG209	E.P.D.M.	GUARNIZIONE PERIMETRALE ANTA A SPORGERE SCATOLA DA : 100 ml.
		VARI	
	FG210	E.P.D.M.	GUARNIZIONE PER ANTA SEMI-STRUTTURALE SCATOLA DA : 100 ml.
		NERO	
	FG211	E.P.D.M.	GUARNIZIONE CENTRALE PER ANTA A SPORGERE SCATOLA DA : 180 ml.
		NERO	
	FG212		GUARNIZIONE DI COMPENSAZIONE PER TELAI SP. 2MM SCATOLA DA : 200 ml.
	FG214	BUTILE	GUARNIZIONE DI COMPENSAZIONE PER TELAI SP. 4MM SCATOLA DA : 150 ml.
		NERO	

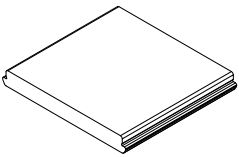
SAGOMA	ARTICOLO	MATERIALE / COLORE	DESCRIZIONE
	FG216	E.P.D.M.	GUARNIZIONE DI COMPENSAZIONE PER TELAI SP. 6MM SCATOLA DA : 100 ml.
		NERO	
	FG217	E.P.D.M.	GUARNIZIONE PERIMETRALE ANTA A SPORGERE SCATOLA DA : 100 ml.
		NERO	
	FG218	E.P.D.M.	GUARNIZIONE PERIMETRALE TELAIO SCATOLA DA : 100 ml.
		NERO	

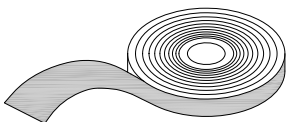



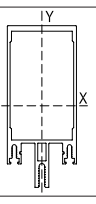
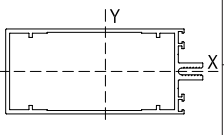
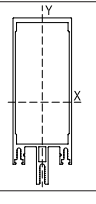
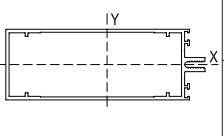
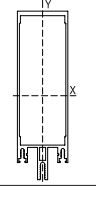
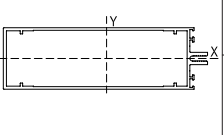
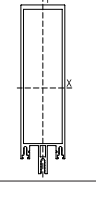
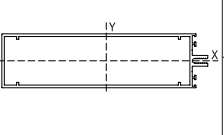
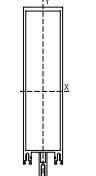

	FG020	BUTILE	NASTRO BUTILICO 50 x 1.5 mm SCATOLA DA : 125 Pz.
		NERO	

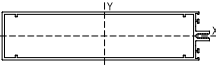
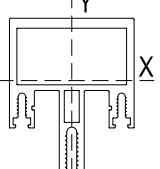
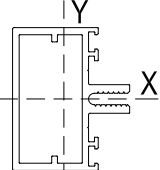
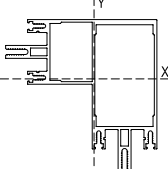
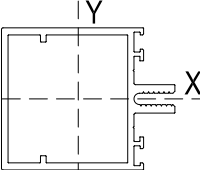
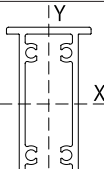
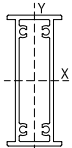
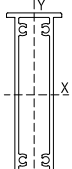
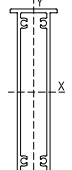
SAGOMA	ARTICOLO	MATERIALE / COLORE	DESCRIZIONE
	GA109	MISCELLANEA	DIMA DI FORATURA MONTANTI PER FISSAGGIO CAVALLOTTI
			SCATOLA DA : 1 Pz.
	GA110	MISCELLANEA	TRANCIANTE LAVORAZIONE CARTELLINA E PRESSORI
		UTILIZZARE CON UNITÀ DI SPINTA DA ACQUISTARE SEPARATAMENTE	SCATOLA DA : 1 Pz.
	GA111	MISCELLANEA	TRANCIANTE LAVORAZIONE TRAVERSI
		UTILIZZARE CON UNITÀ DI SPINTA DA ACQUISTARE SEPARATAMENTE	SCATOLA DA : 1 Pz.

Profilati ed Inerzie 

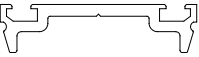
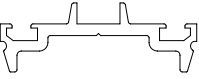
 SAGOMA	ARTICOLO	INERZIA	MODULO	DESCRIZIONE
	PESO (Kg/m)	cm ⁴	cm ³	
	500500	J_x 154.0	W_x 26.0	MONTANTE DA 100 mm (PAG. 4.3)
	2.753	J_y 34.0	W_y 14.0	
	500501	J_x 31.0	W_x 13.0	TRAVERSO DA 105 mm (PAG. 4.7)
	2.133	J_y 127.0	W_y 22.0	
	500502	J_x 265.0	W_x 37.0	MONTANTE DA 125 mm (PAG. 4.3)
	3.164	J_y 43.0	W_y 17.0	
	500503	J_x 38.0	W_x 15.0	TRAVERSO DA 130 mm (PAG. 4.8)
	2.446	J_y 213.0	W_y 30.0	
	500504	J_x 431.0	W_x 51.0	MONTANTE DA 150 mm (PAG. 4.4)
	3.659	J_y 52.0	W_y 21.0	
	500505	J_x 44.0	W_x 13.0	TRAVERSO DA 155 mm (PAG. 4.8)
	2.754	J_y 333.0	W_y 40.0	
	500506	J_x 669.0	W_x 69.0	MONTANTE DA 175 mm (PAG. 4.4)
	4.425	J_y 66.0	W_y 26.0	
	500507	J_x 56.0	W_x 22.0	TRAVERSO DA 180 mm (PAG. 4.9)
	3.380	J_y 515.0	W_y 53.0	
	500508	J_x 930.0	W_x 85.0	MONTANTE DA 200 mm (PAG. 4.5)
	4.830	J_y 74.0	W_y 30.0	

 SAGOMA	ARTICOLO	INERZIA	MODULO	DESCRIZIONE
	PESO (Kg/m)	cm ⁴	cm ³	
	500509	J_x 63.0	W_x 25.0	TRAVERSO DA 205 mm (PAG. 4.9)
	3.656	J_y 688.0	W_y 63.0	
	500510	J_x 24.0	W_x 7.0	MONTANTE DA 44 mm (PAG. 4.5)
	2.184	J_y 22.0	W_y 9.0	
	500511	J_x 13.0	W_x 5.0	TRAVERSO DA 30 mm (PAG. 4.7)
	1.242	J_y 7.0	W_y 3.0	
	500512	J_x 216.0	W_x 30.0	MONTANTE ANGOLARE (PAG. 4.4)
	4.430	J_y 197.0	W_y 29.0	
	500513	J_x 18.0	W_x 7.0	TRAVERSO DA 50 mm (PAG. 4.7)
	1.513	J_y 22.0	W_y 7.0	
	500540	J_x 67.0	W_x 17.0	CANNOTTO PER MONTANTE 500500 (PAG. 4.19)
	2.271	J_y 13.5	W_y 6.3	
	500542	J_x 135.4	W_x 26.1	CANNOTTO PER MONTANTE 500502 (PAG. 4.19)
	2.675	J_y 16.2	W_y 7.6	
	500544	J_x 235.2	W_x 36.4	CANNOTTO PER MONTANTE 500504 (PAG. 4.20)
	3.072	J_y 19.0	W_y 8.8	
	500546	J_x 370.9	W_x 48.1	CANNOTTO PER MONTANTE 500506 (PAG. 4.20)
	3.469	J_y 21.7	W_y 10.1	

 SAGOMA	ARTICOLO	INERZIA	MODULO	DESCRIZIONE
	PESO (Kg/m)	cm ⁴	cm ³	
	500548	<i>J_x</i> 547.2	<i>W_x</i> 61.0	CANNOTTO PER MONTANTE 500508 (PAG. 4.21)
	3.874	<i>J_y</i> 24.5	<i>W_y</i> 11.4	
	500555LM001	<i>J_x</i>	<i>W_x</i>	PRESSORE PRE-LAVORATO (PAG. 4.10)
	0.491	<i>J_y</i>	<i>W_y</i>	
	500555LM001	<i>J_x</i>	<i>W_x</i>	PRESSORE CON GUIDA PRE-LAVORATO (PAG. 4.10)
	0.535	<i>J_y</i>	<i>W_y</i>	
	500560	<i>J_x</i>	<i>W_x</i>	CARTELLINA PER MONTANTI (PAG. 4.10)
	0.321	<i>J_y</i>	<i>W_y</i>	
	500561	<i>J_x</i>	<i>W_x</i>	CARTELLINA PER TRAVERSI (PAG. 4.10)
	0.305	<i>J_y</i>	<i>W_y</i>	
	500565	<i>J_x</i>	<i>W_x</i>	CARTELLINA PER COPERTURE INCLINATE (PAG. 4.10)
	0.440	<i>J_y</i>	<i>W_y</i>	

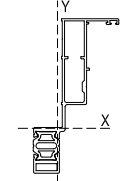
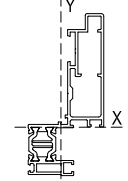
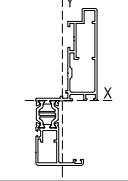
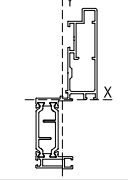
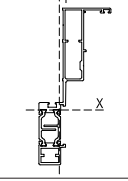
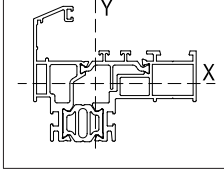
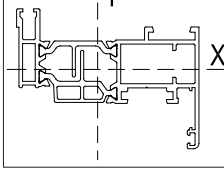
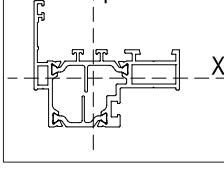
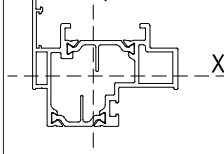
 SAGOMA	ARTICOLO	INERZIA	MODULO	DESCRIZIONE
	PESO (Kg/m)	cm ⁴	cm ³	
	NWTT00	J_x 59.5	W_x 9.8	TELAIO PER ANTA A SPORGERE (PAG. 4.11)
	1.587	J_y 9.1	W_y 2.1	
	NWTT01	J_x 35.7	W_x 6.3	ANTA A SPORGERE SEMI STRUTTURALE (PAG. 4.13)
	1.552	J_y 9.1	W_y 4.2	
	NWTT02	J_x 54.6	W_x 8.4	ANTA A SPORGERE VETRO A INFILLO (PAG. 4.13)
	1.789	J_y 10.5	W_y 4.2	
	NWTT03	J_x 60.9	W_x 9.1	ANTA A SPORGERE SEMI STRUTTURALE TRIPLO-VETRO (PAG. 4.14)
	1.705	J_y 11.2	W_y 4.2	
	NWTT04	J_x 91.7	W_x 12.6	TELAIO TRIPLO-VETRO PER ANTA A SPORGERE (PAG. 4.12)
	1.852	J_y 9.8	W_y 2.1	
	665102	J_x 16.8	W_x 4.2	TELAIO PER APERTURA INTERNA SEMI-STRUTTURALE (PAG. 4.15)
	2.125	J_y 30.8	W_y 6.3	
	665103	J_x 4.9	W_x 1.4	ANTA PER APERTURA INTERNA SEMI-STRUTTURALE (PAG. 4.15)
	1.336	J_y 22.4	W_y 6.3	
	665104	J_x 7.0	W_x 2.1	TELAIO INSERIMENTO DOGMA (PAG. 4.16)
	1.281	J_y 15.4	W_y 4.2	
	665105	J_x 10.5	W_x 2.8	TELAIO INSERIMENTO DOGMA DOOR AP. INTERNA (PAG. 4.17)
	1.550	J_y 18.2	W_y 4.9	

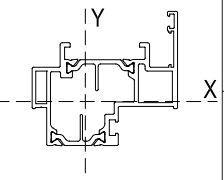
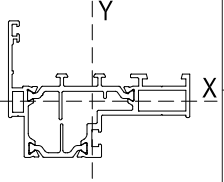
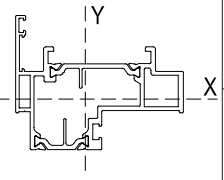
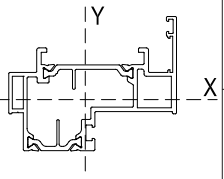
 SAGOMA	ARTICOLO	INERZIA	MODULO	DESCRIZIONE
	PESO (Kg/m)	cm ⁴	cm ³	
	665106	<i>J_x</i> 10.5	<i>W_x</i> 2.8	TELAIO INSERIMENTO DOGMA DOOR AP. ESTERNA (PAG. 4.18)
	1.550	<i>J_y</i> 18.9	<i>W_y</i> 5.6	
	175104	<i>J_x</i> 7.0	<i>W_x</i> 2.1	TELAIO INSERIMENTO DOGMA PRO (PAG. 4.16)
	1.349	<i>J_y</i> 22.4	<i>W_y</i> 4.9	
	175105	<i>J_x</i> 11.2	<i>W_x</i> 2.8	TELAIO INSERIMENTO DOGMA DOOR PRO AP. INTERNA (PAG. 4.17)
	1.618	<i>J_y</i> 26.6	<i>W_y</i> 6.3	
	175106	<i>J_x</i> 11.2	<i>W_x</i> 2.8	TELAIO INSERIMENTO DOGMA DOOR PRO AP. ESTERNA (PAG. 4.18)
	1.618	<i>J_y</i> 28	<i>W_y</i> 7.7	

Profilati Scala 1:1 

MONTANTI

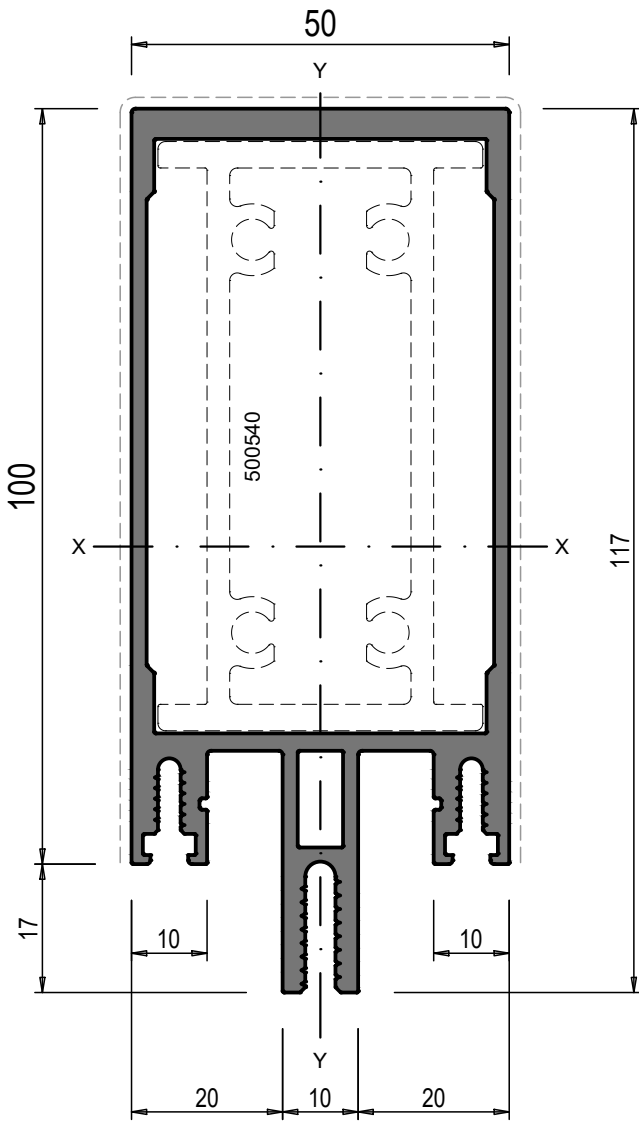

500500

MONTANTE DA 100 mm			
PESO g/m	2753	Jx cm ⁴	154.0
S. VISTA mm	250	Jy cm ⁴	34.0
		Wx cm ³	26.0
		Wy cm ³	14.0

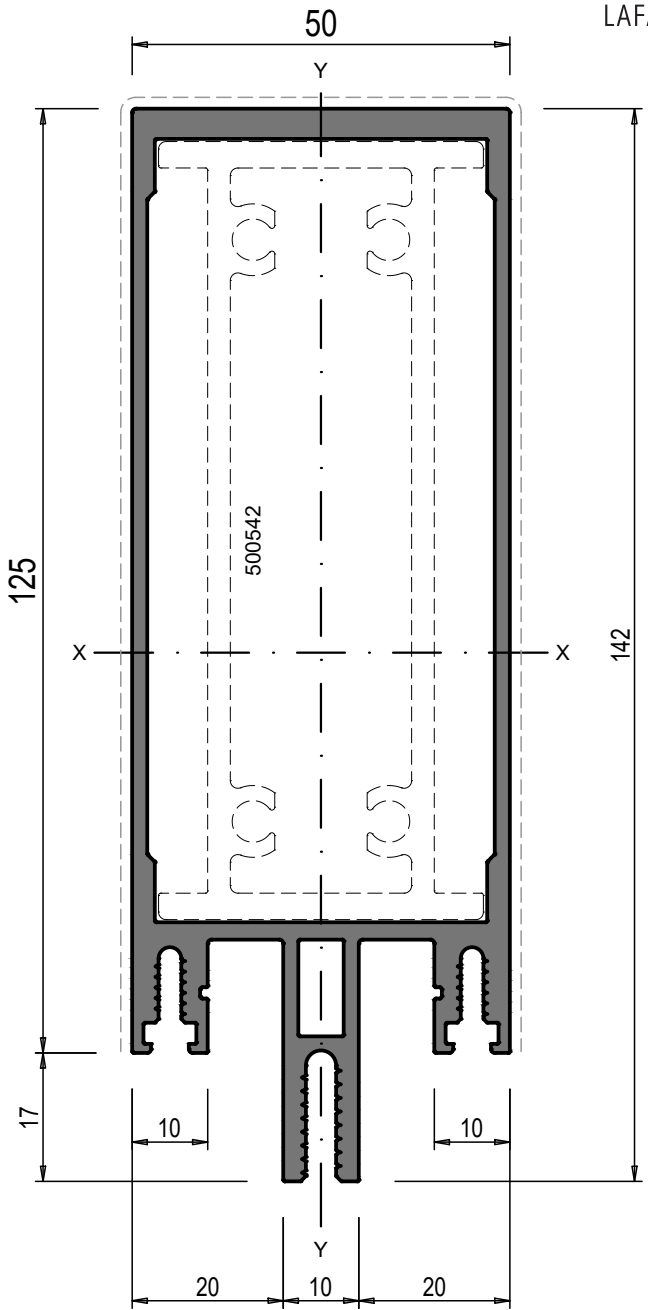

500502

MONTANTE DA 125 mm			
PESO g/m	3164	Jx cm ⁴	265.0
S. VISTA mm	300	Jy cm ⁴	43.0
		Wx cm ³	37.0
		Wy cm ³	17.0

MONTANTI

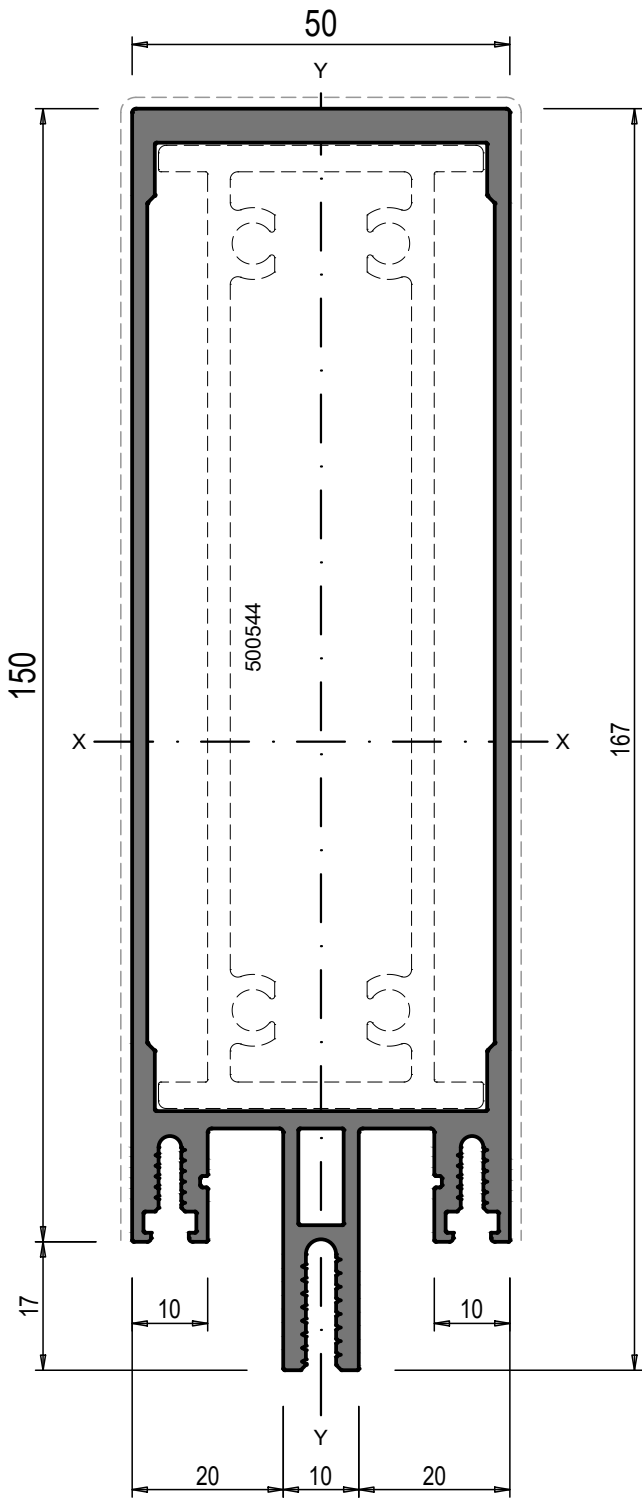

500504

MONTANTE DA 150 mm			Jx	431.0
PESO	3659		Jy	52.0
S. VISTA	350	Wx	51.0	
		Wy	21.0	

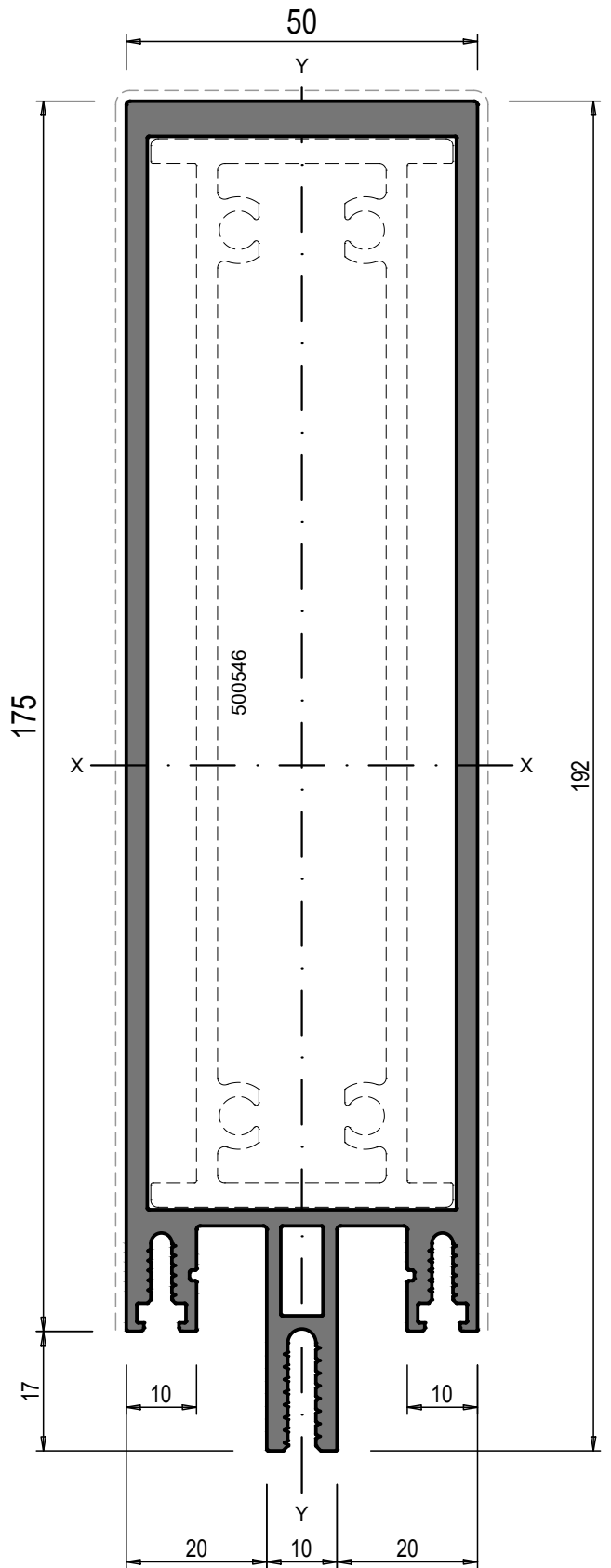

500506

MONTANTE DA 175 mm			Jx	669.0
PESO	4425		Jy	66.0
S. VISTA	400	Wx	69.0	
		Wy	26.0	

MONTANTI

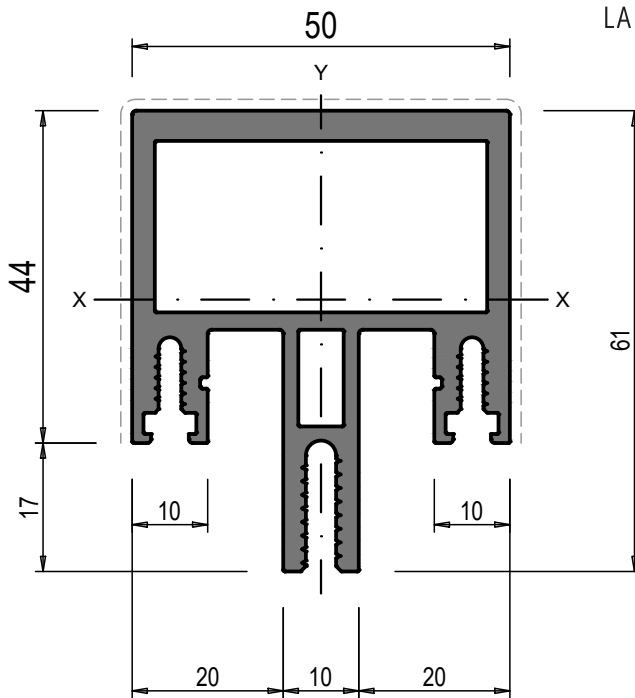
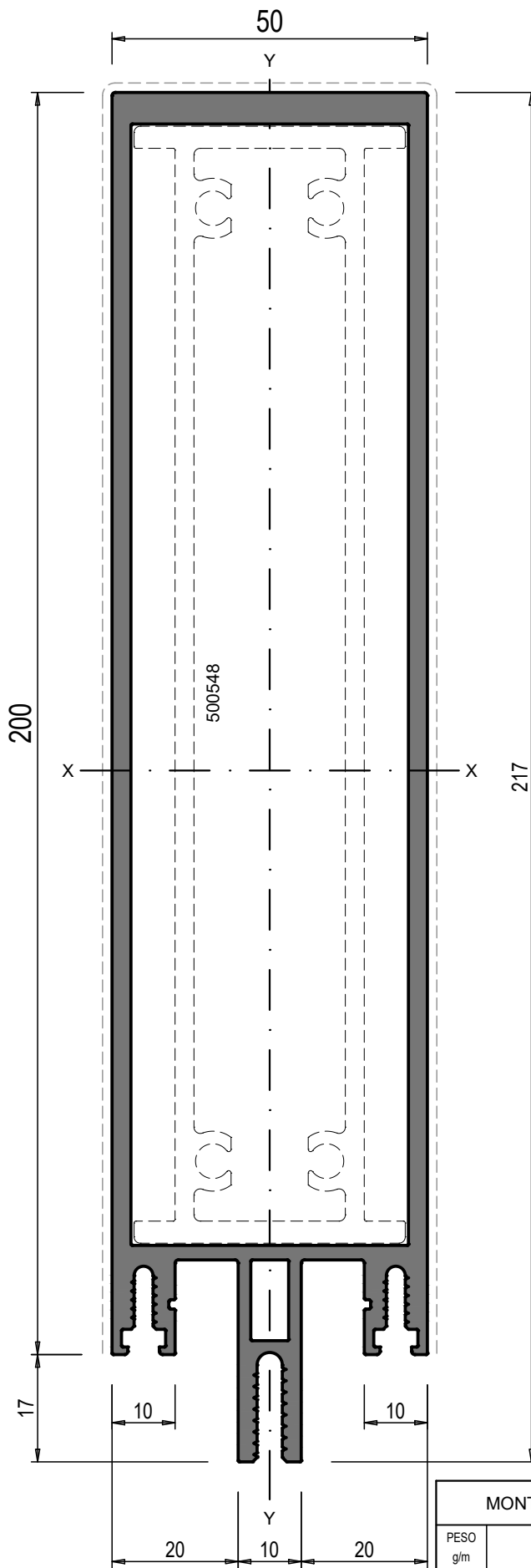

500510

MONTANTE DA 44 mm			
PESO g/m	2184	Jx cm ⁴	24
S. VISTA mm	138	Jy cm ⁴	22
		Wx cm ³	7
		Wy cm ³	9

500508

MONTANTE DA 200 mm			
PESO g/m	4830	Jx cm ⁴	930.0
S. VISTA mm	450	Jy cm ⁴	74.0
		Wx cm ³	85.0
		Wy cm ³	30.0

MONTANTI

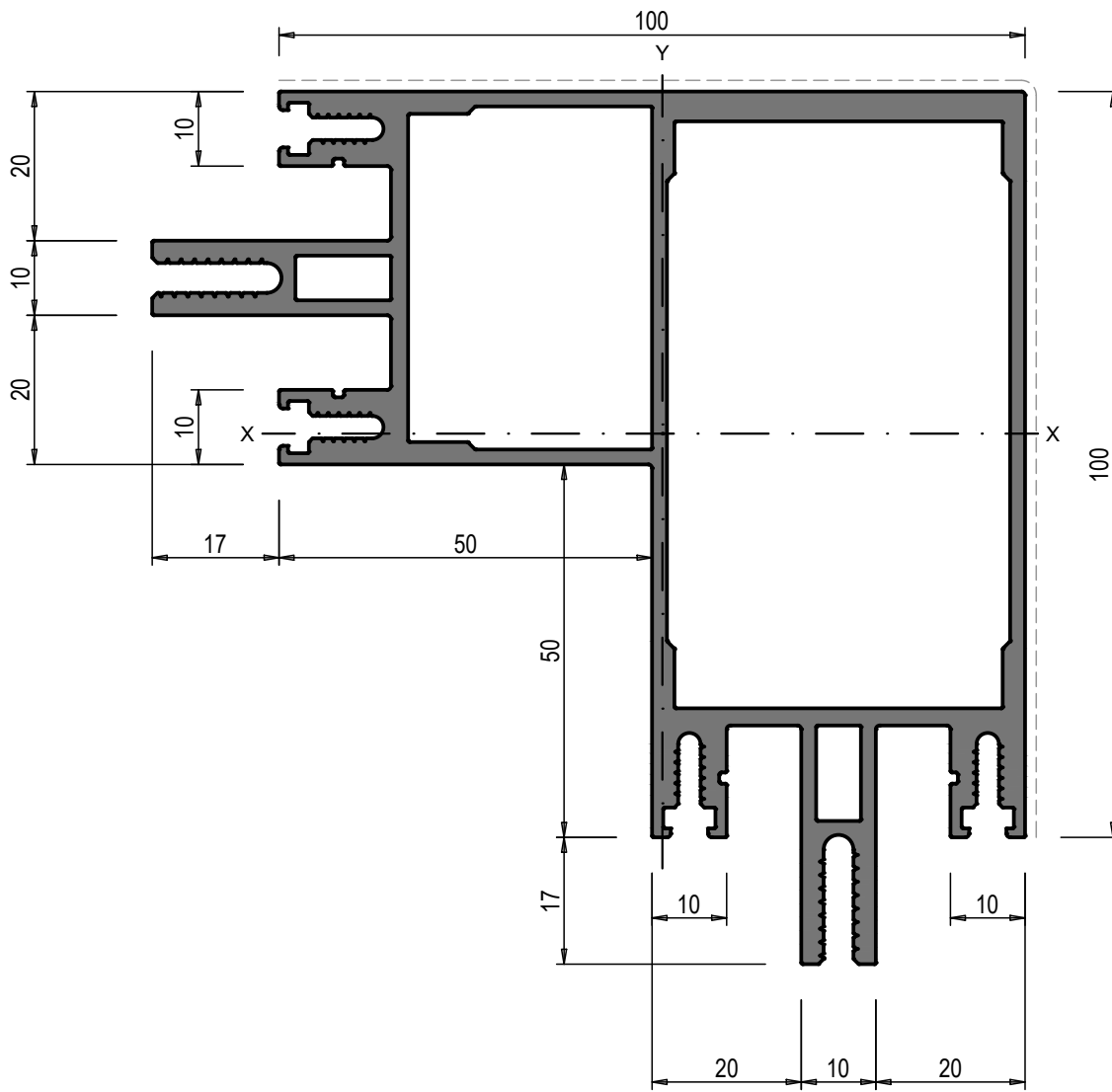

500512

MONTANTE ANGOLARE			Jx	216
PESO	4430		Jy	197
g/m			Wx	30
S. VISTA	200		Wy	29
mm				

TRAVERSI

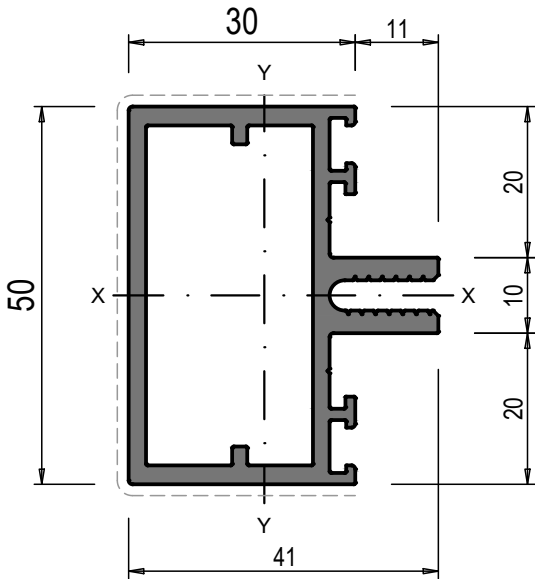

500511

TRAVERSO DA 30 mm			
PESO g/m	1242	Jx cm ⁴	13.0
S. VISTA mm	110	Jy cm ⁴	7.0
		Wx cm ³	5.0
		Wy cm ³	3.0

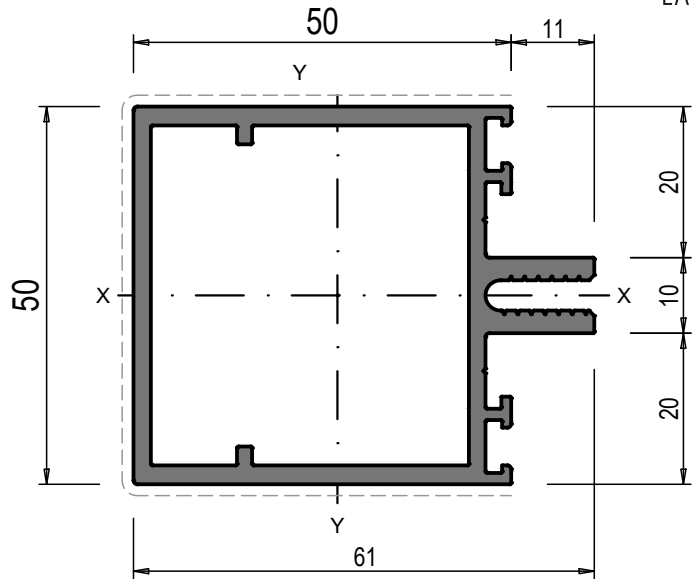

500513

TRAVERSO DA 50 mm			
PESO g/m	1513	Jx cm ⁴	18.0
S. VISTA mm	150	Jy cm ⁴	22.0
		Wx cm ³	7.0
		Wy cm ³	7.0

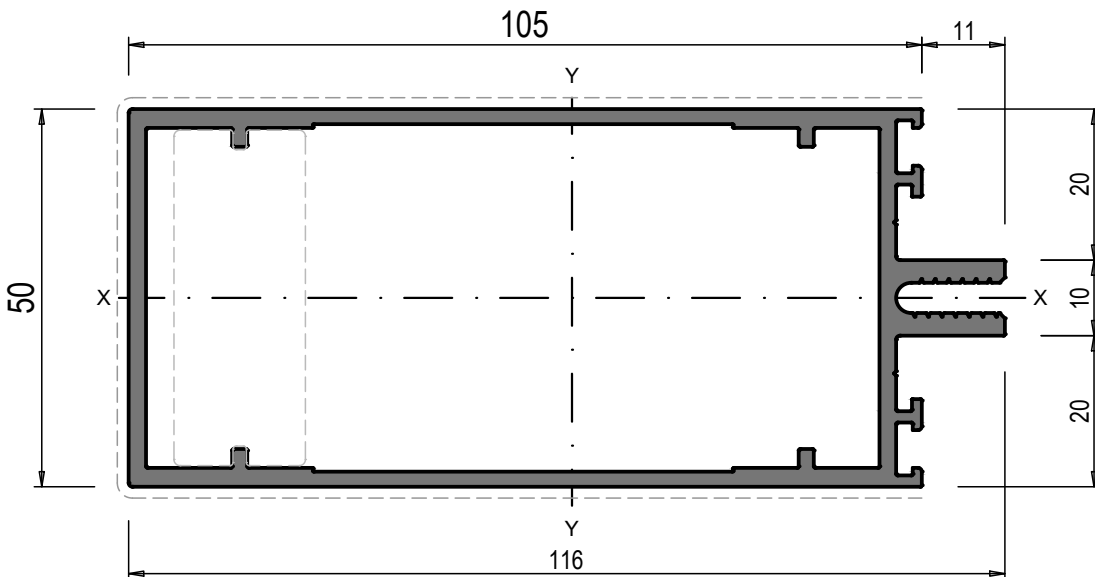

500501

TRAVERSO DA 105 mm			
PESO g/m	2133	Jx cm ⁴	31.0
S. VISTA mm	260	Jy cm ⁴	127.0
		Wx cm ³	13.0
		Wy cm ³	22.0

TRAVERSI

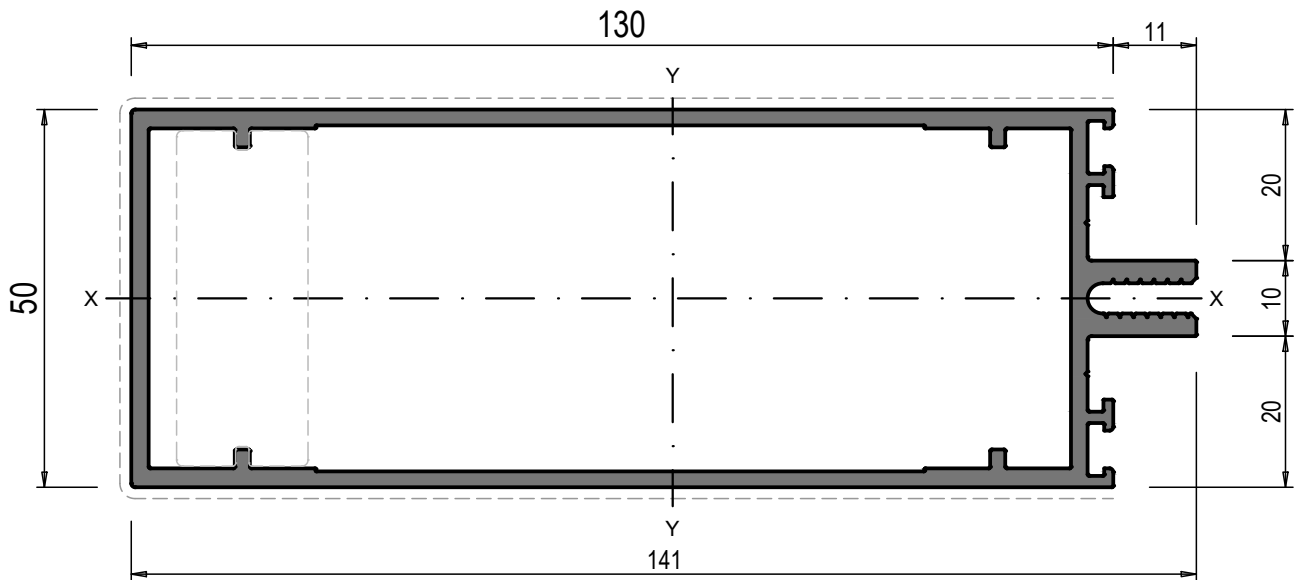

500503

TRAVERSO DA 130 mm		Jx	38.0
PESO g/m	2446	Jy	213.0
S. VISTA mm	310	Wx	15.0
		Wy	30.0

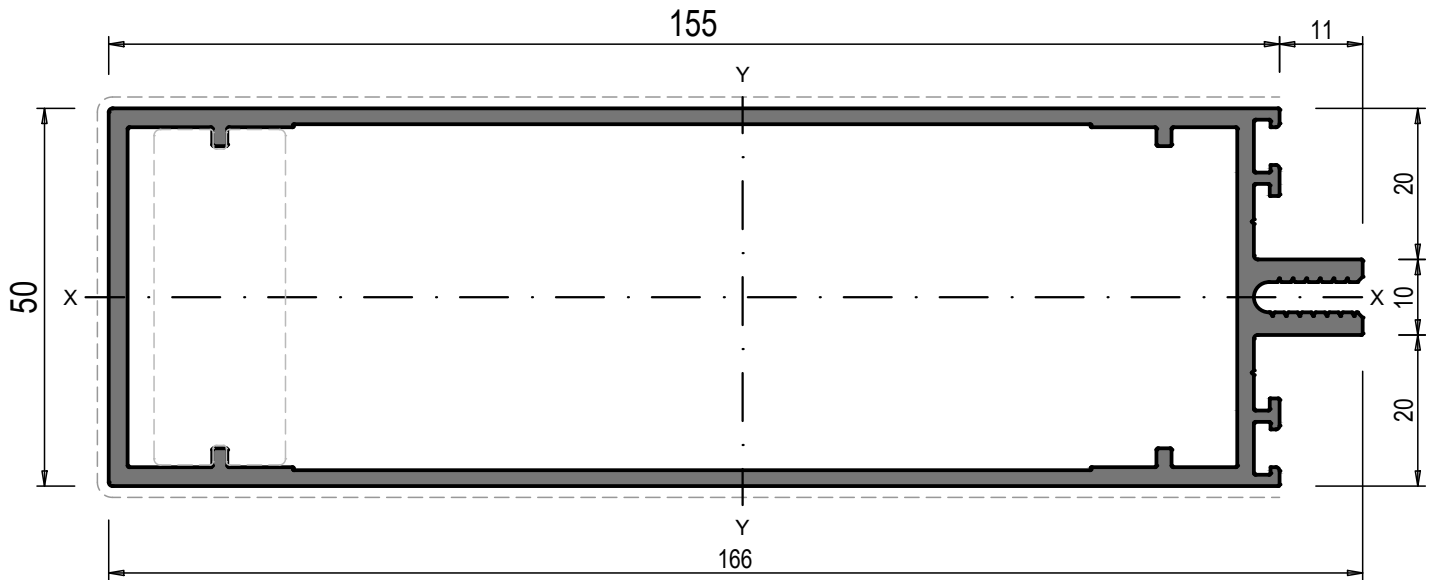

500505

TRAVERSO DA 155 mm		Jx	44.0
PESO g/m	2754	Jy	333.0
S. VISTA mm	360	Wx	13.0
		Wy	40.0

TRAVERSI

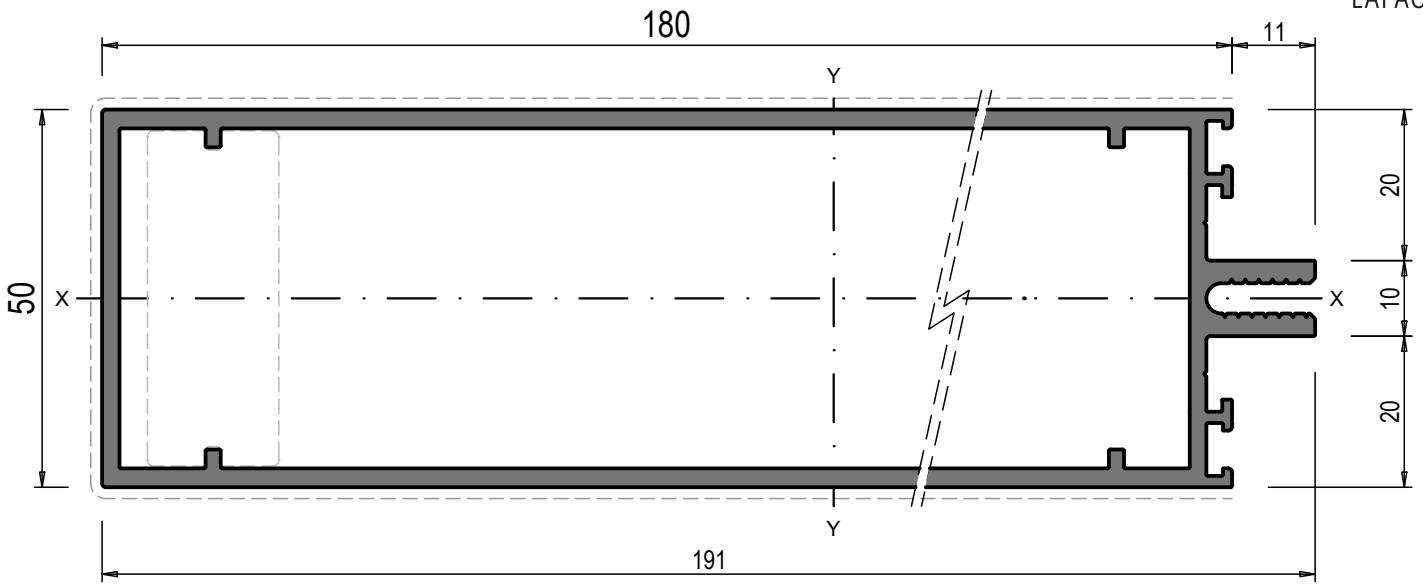

500507

TRAVERSO DA 180 mm			
PESO g/m	3380	Jx cm ⁴	56.0
S. VISTA mm	410	Jy cm ⁴	515.0
		Wx cm ³	22.0
		Wy cm ³	53.0

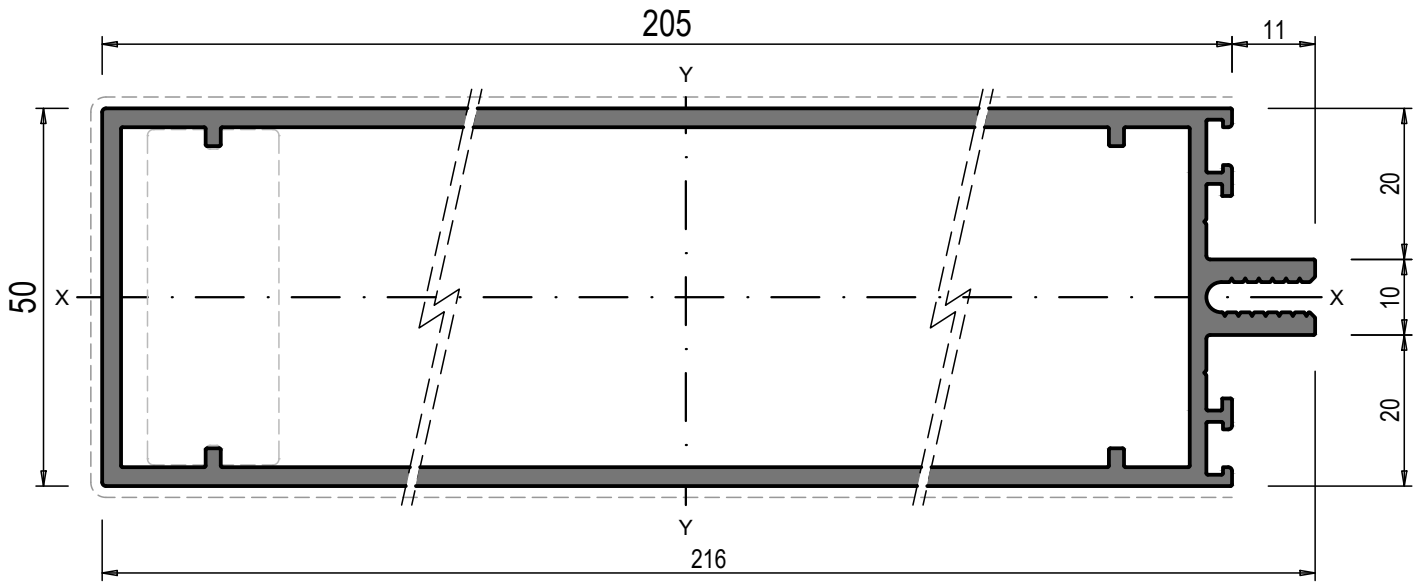

500509

TRAVERSO DA 205 mm			
PESO g/m	3656	Jx cm ⁴	63.0
S. VISTA mm	460	Jy cm ⁴	668.0
		Wx cm ³	25.0
		Wy cm ³	63.0

PRESSORI E CARTELLINE

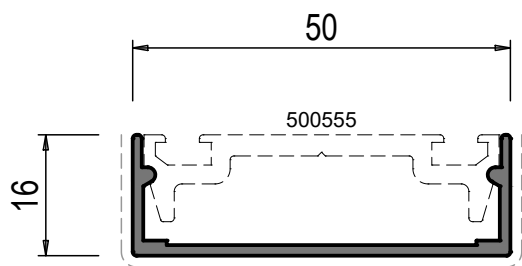

500560

CARTELLINA PER MONTANTI			Jx	cm ⁴	-
PESO	321		Jy	cm ⁴	-
S. VISTA	82		Wx	cm ³	-
			Wy	cm ³	-

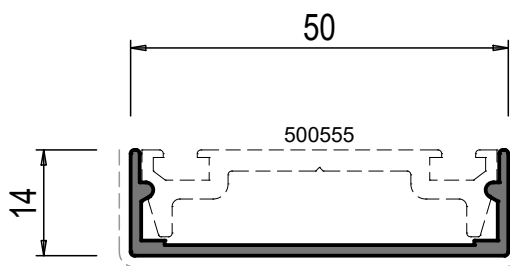

500561

CARTELLINA PER TRAVERSI			Jx	cm ⁴	-
PESO	305		Jy	cm ⁴	-
S. VISTA	78		Wx	cm ³	-
			Wy	cm ³	-

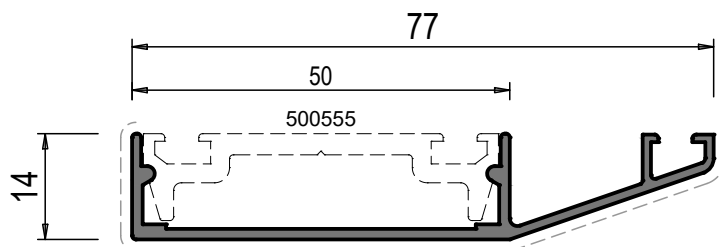

500565

CARTELLINA PER TRAVERSI INCLINATI			Jx	cm ⁴	-
PESO	440		Jy	cm ⁴	-
S. VISTA	96		Wx	cm ³	-
			Wy	cm ³	-

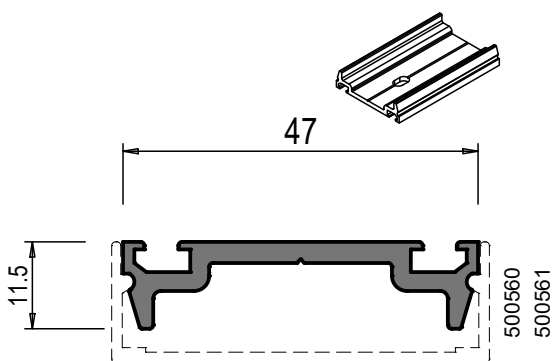

500555LM001

PRESSORE PRE-LAVORATO			Jx	cm ⁴	-
PESO	491		Jy	cm ⁴	-
S. VISTA	-		Wx	cm ³	-
			Wy	cm ³	-

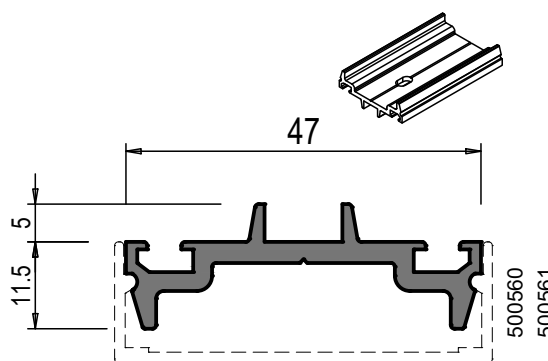

500556LM001

PRESSORE CON GUIDA PRE-LAVORATO			Jx	cm ⁴	-
PESO	535		Jy	cm ⁴	-
S. VISTA	-		Wx	cm ³	-
			Wy	cm ³	-

TELAIO PER ANTA A SPORGERE

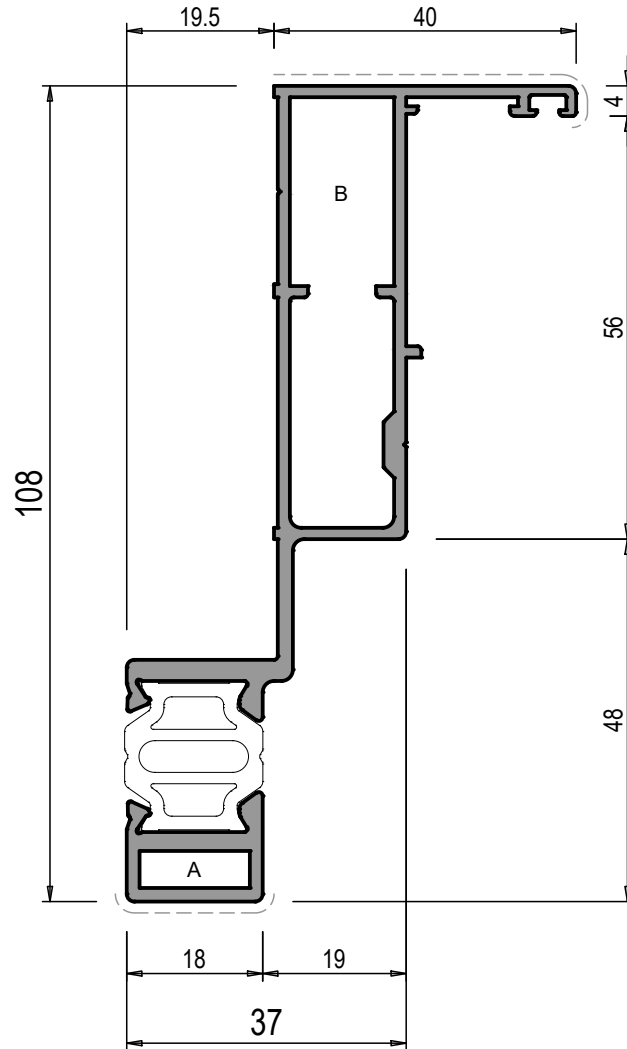

NWTT00

TELAIO PER ANTA		Jx	59.5
PESO	1435	Jy	9.1
S. VISTA	48	Wx	9.8
		Wy	2.1
A	TS079	TI003	
B	TS002	TI001	
			

TELAIO PER ANTA A SPORGERE TRIPLO-VETRO

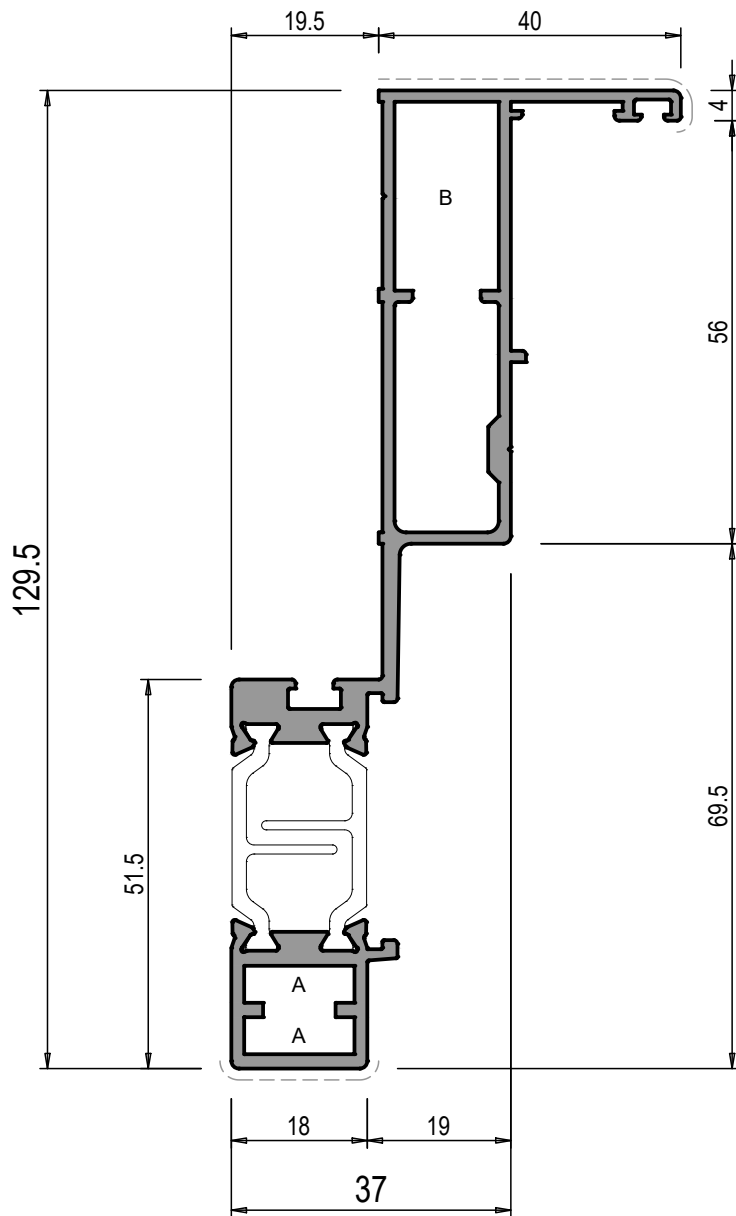

NWTT04

TELAIO PER ANTA		Jx	91.7
PESO g/m	1852	Jy	9.8
S. VISTA mm	48	Wx	12.6
		Wy	2.1
A	TS079	TI003	
B	TS002	TI001	

APERTURA INTERNA SEMI-STRUTTURALE

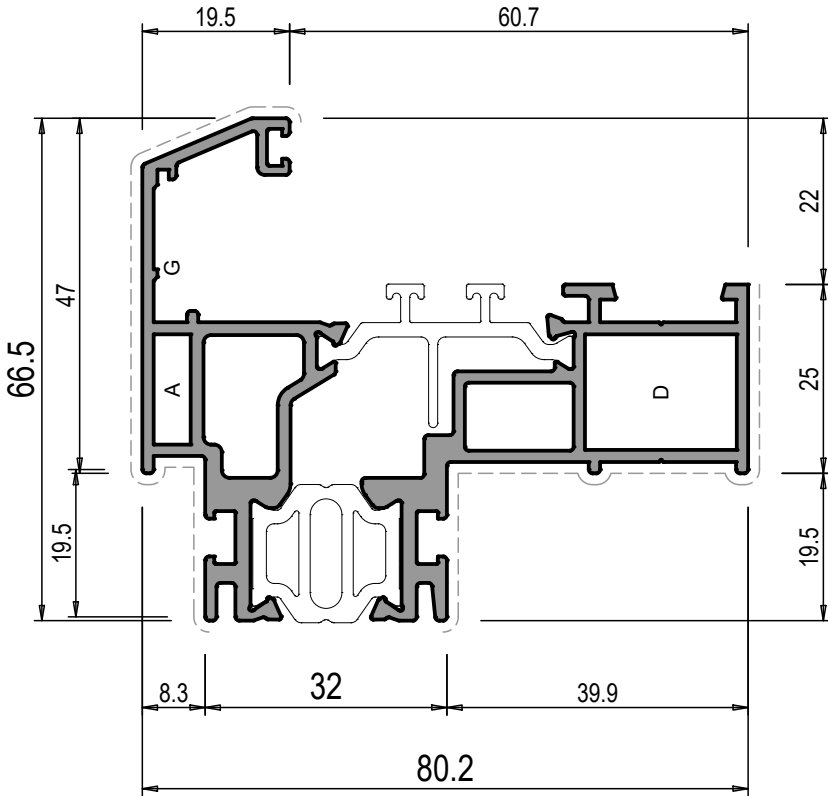

665102

TELAIO PER ANTA SEMI-STRUTTURALE AP.INTERNA		Jx cm ⁴	16.8
PESO g/m	1435	Jy cm ⁴	30.8
S. VISTA mm	182	Wx cm ³	4.2
		Wy cm ³	6.3
A	TS079		
D	TS078		T1001
G	G501N		
			

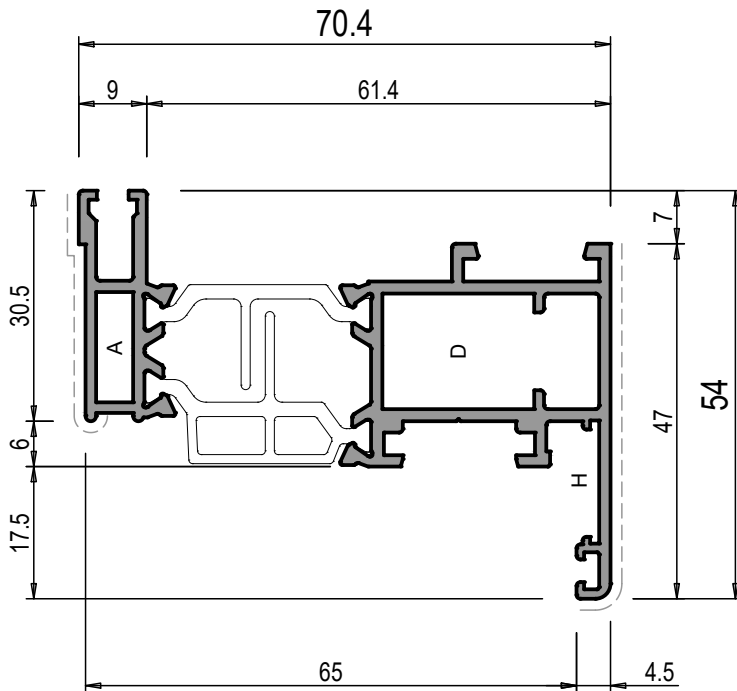

665103

ANTA SEMI-STRUTTURALE AP.INTERNA		Jx cm ⁴	4.9
PESO g/m	1336	Jy cm ⁴	22.4
S. VISTA mm	82.5	Wx cm ³	1.4
		Wy cm ³	6.3
A	TS079		T1003
D	TS078		T1001
H	G268		
			

TELAIO INSERIMENTO FINESTRA DOGMA

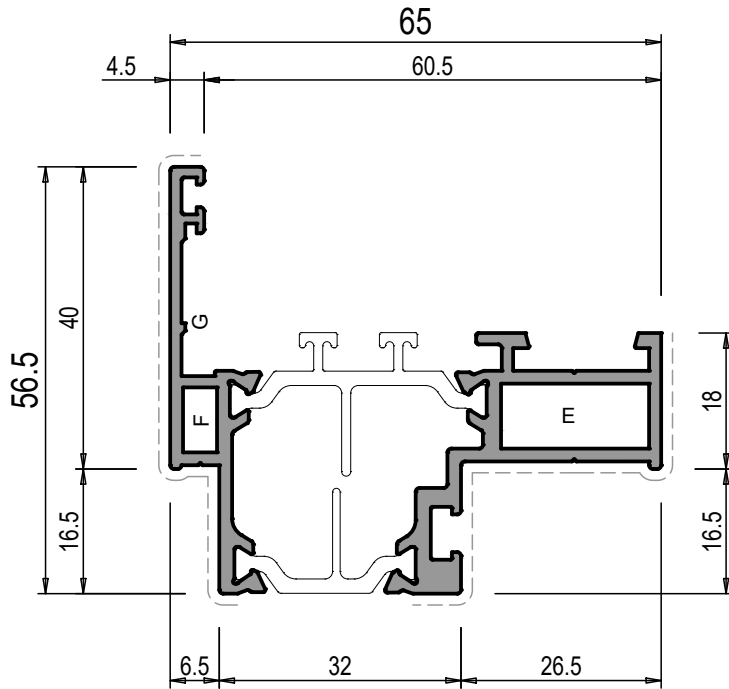

665104

TELAIO INSERIMENTO DOGMA		Jx	7.0	
PESO	g/m	1281	Jy	15.4
S. VISTA	mm	130	Wx	2.1
E	TS204		Wy	4.2
F	TS206		TI015	
G	G501N			

TELAIO INSERIMENTO FINESTRA DOGMA PRO

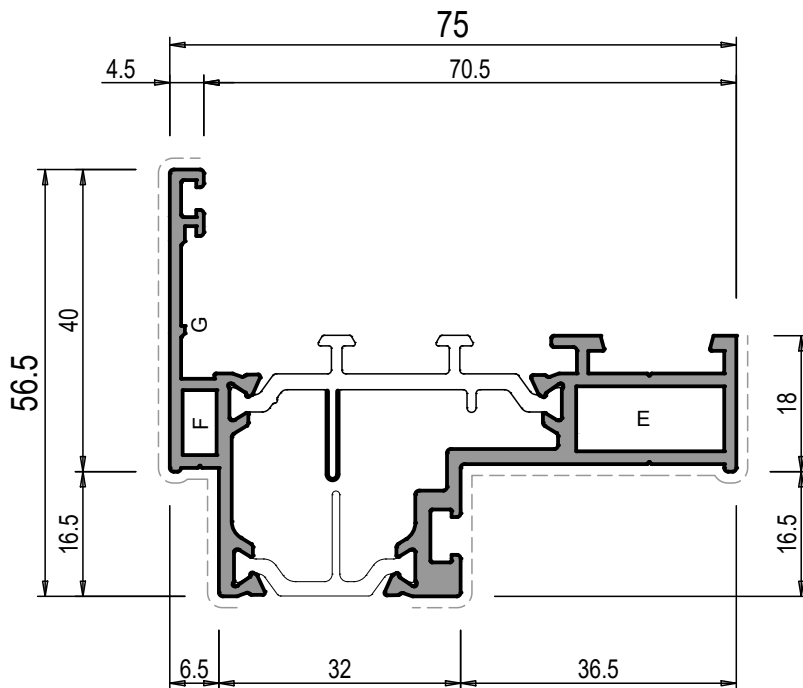



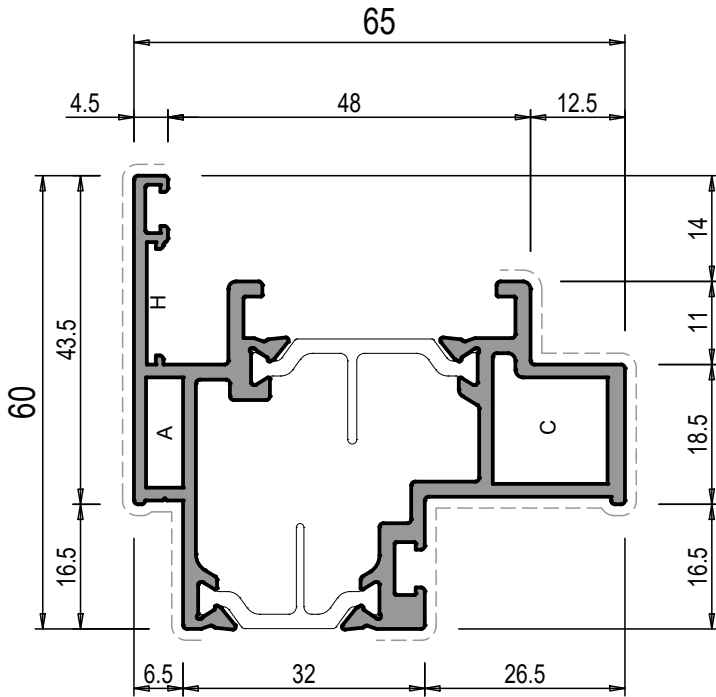

175104

TELAIO INSERIMENTO DOGMA PRO		Jx	7.0	
PESO	g/m	1349	Jy	22.4
S. VISTA	mm	140	Wx	2.1
E	TS204		Wy	4.9
F	TS206		TI015	
G	G501N			

TELAIO INSERIMENTO PORTA AP. INTERNA DOGMA DOOR





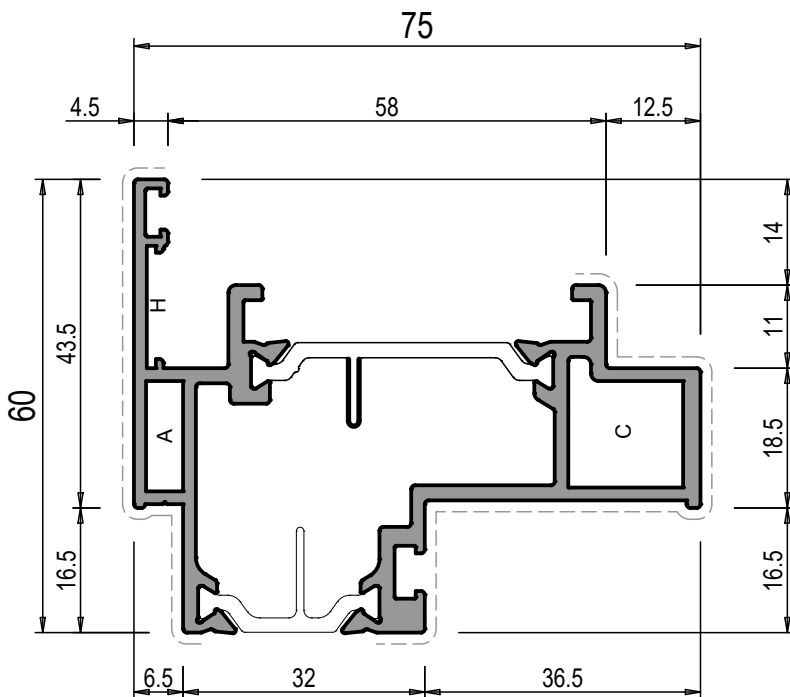

665105

TELAIO INSERIMENTO AP. INTERNA DOGMA DOOR		Jx cm ⁴	10.5
PESO g/m	1550	Jy cm ⁴	18.2
S. VISTA mm	156	Wx cm ³	2.8
		Wy cm ³	4.9
A	 TS079		
C	 TS001		T1001
H	 G268		
			

TELAIO INSERIMENTO PORTA AP. INTERNA DOGMA DOOR PRO



175105

TELAIO INSERIMENTO AP. INTERNA DOGMA DOOR PRO		Jx cm ⁴	11.2
PESO g/m	1618	Jy cm ⁴	26.6
S. VISTA mm	166	Wx cm ³	2.8
		Wy cm ³	6.3
A	 TS079		
C	 TS001		T1001
H	 G268		
			

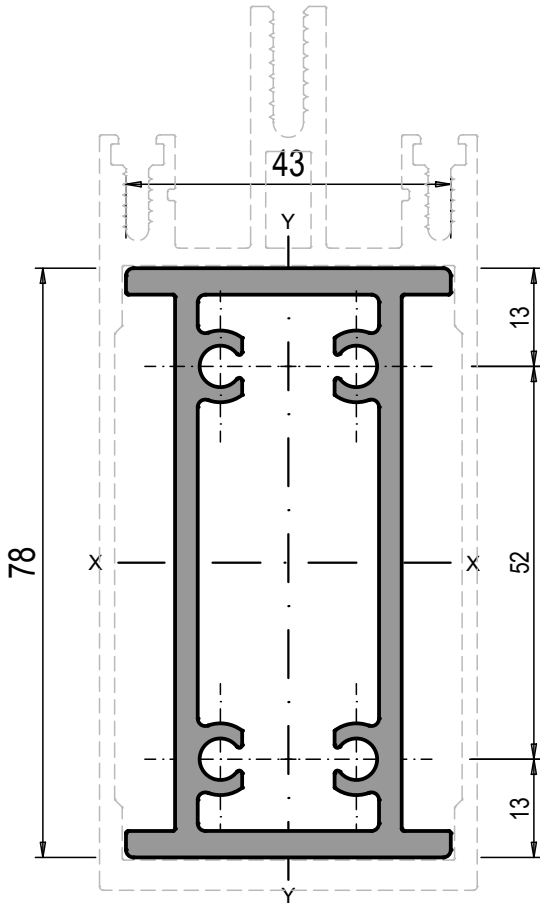

500540

CANNOTTO PER MONTANTE 500500		Jx	67.0
PESO	2271	Jy	13.5
g/m		Wx	17
S. VISTA	-	Wy	6.3
mm			

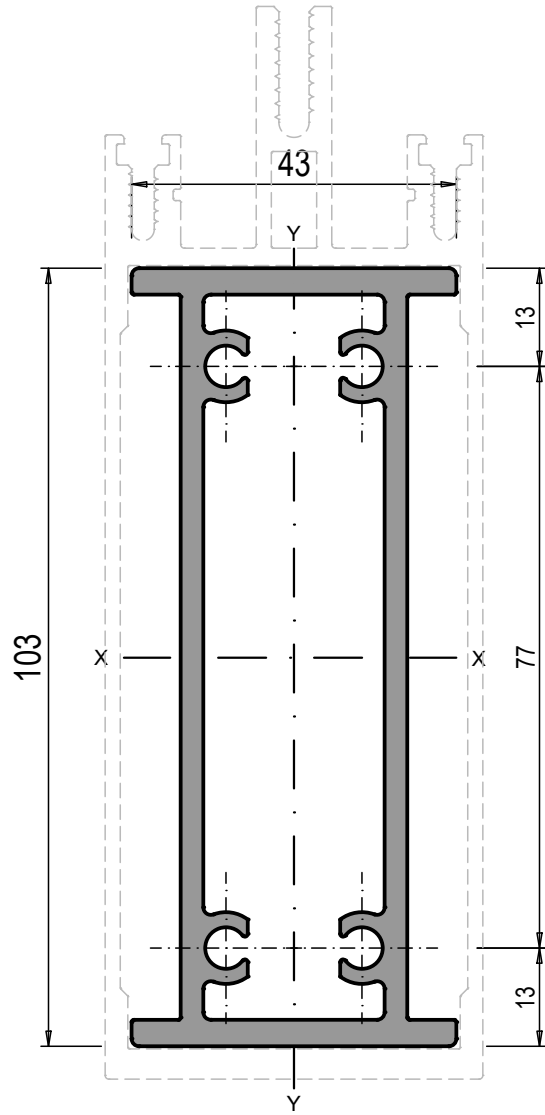

500542

CANNOTTO PER MONTANTE 500502		Jx	135.4
PESO	2675	Jy	16.2
g/m		Wx	26.1
S. VISTA	-	Wy	7.6
mm			

CANNOTTI

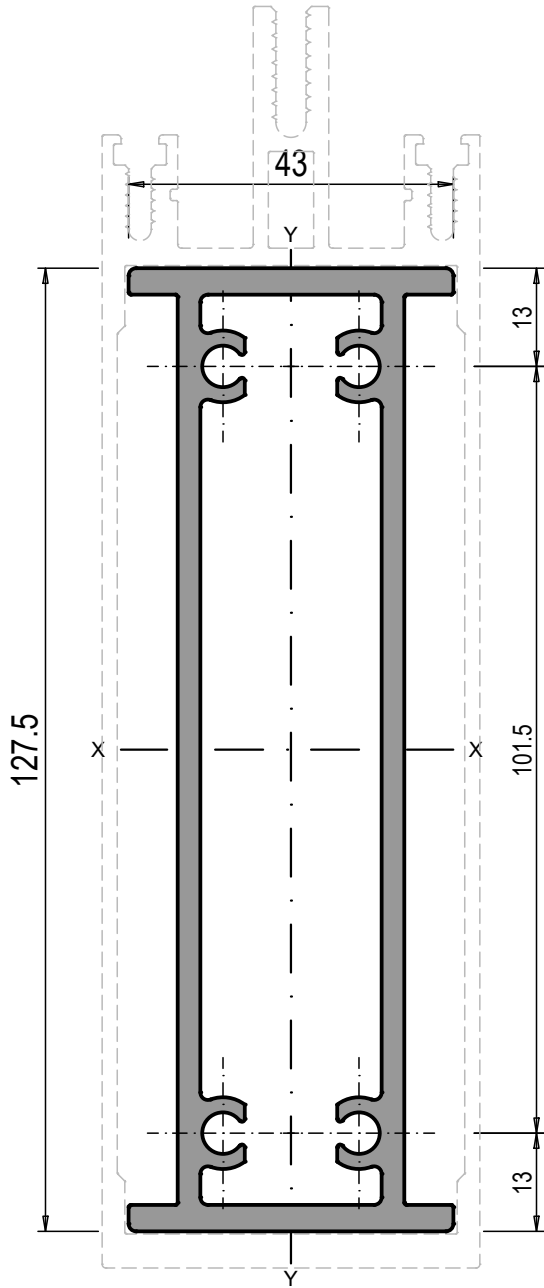

500544

CANNOTTO PER MONTANTE 500504		Jx	235.2
PESO	3072	Jy	19
S. VISTA		Wx	36.4
mm	-	Wy	8.8

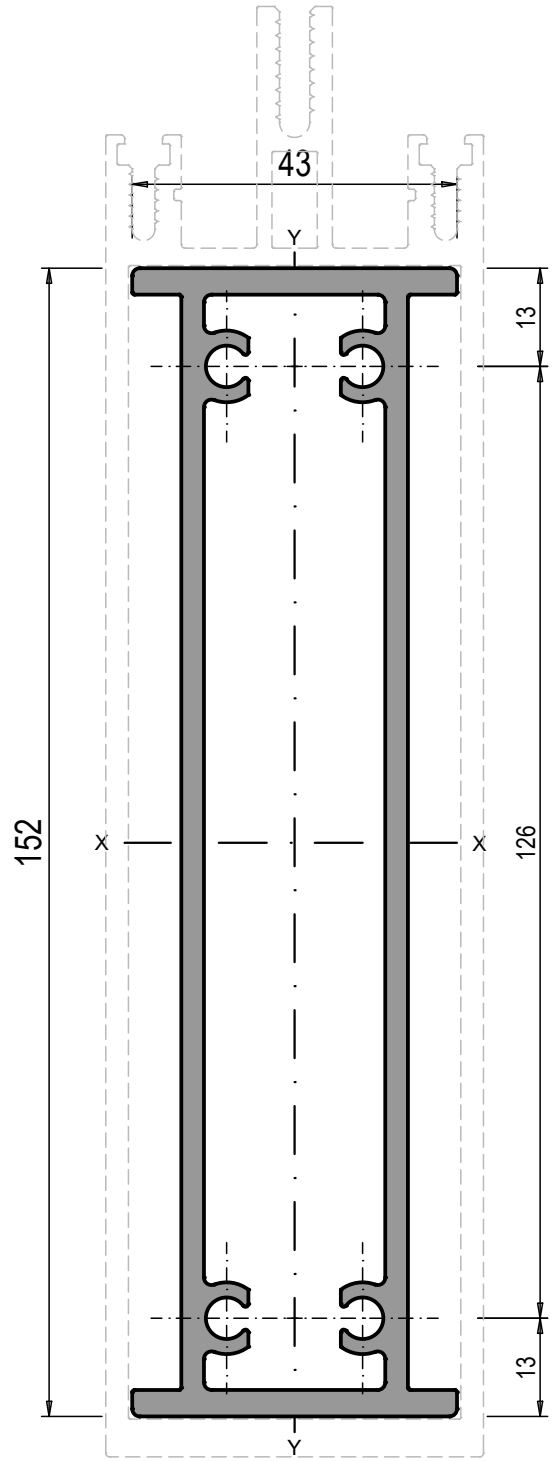

500546

CANNOTTO PER MONTANTE 500506		Jx	370.9
PESO	3469	Jy	21.7
S. VISTA		Wx	48.1
mm	-	Wy	10.1

CANNOTTI

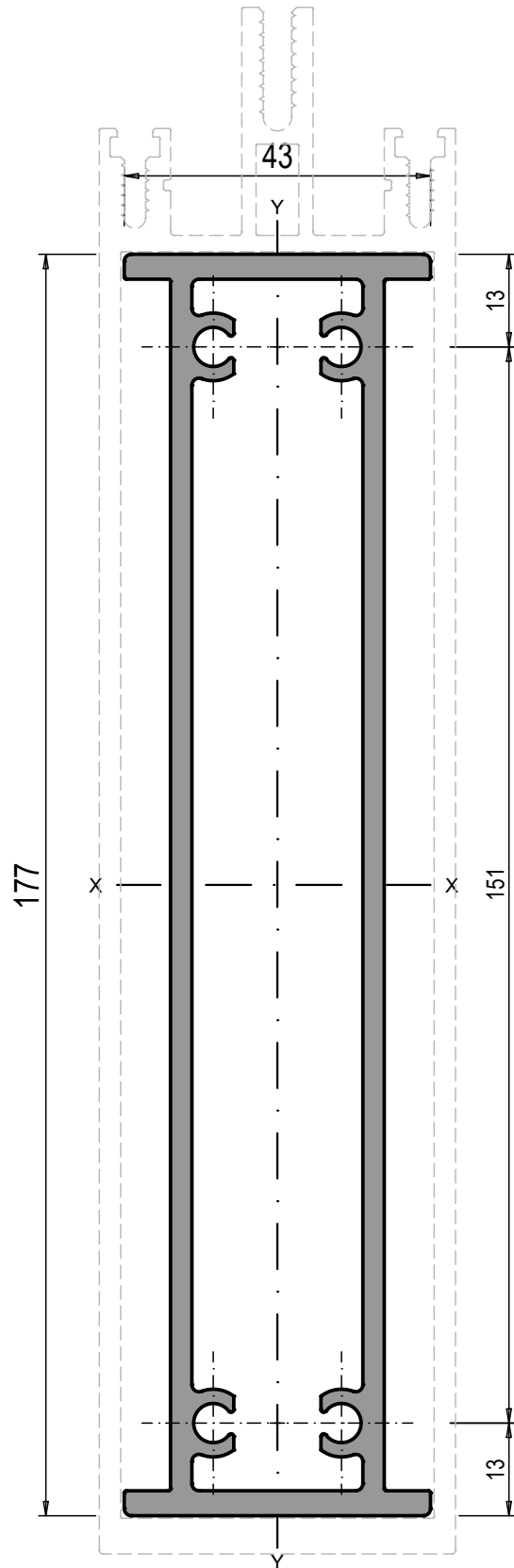

500548

CANNOTTO PER MONTANTE 500508		J_x cm ⁴	547.2
PESO g/m	3874	J_y cm ⁴	24.5
S. VISTA mm	-	W_x cm ³	61.0
		W_y cm ³	11.4

SPESSORI VETRO

DISTANZIALI E LORO COMBINAZIONI IN FUNZIONE DELLO SPESSORE VETRO
 N.B. PER LE COMBINAZIONI DELLA ZONA EVIDENZIATA, CONSULTARE U.T. INDINVEST LT

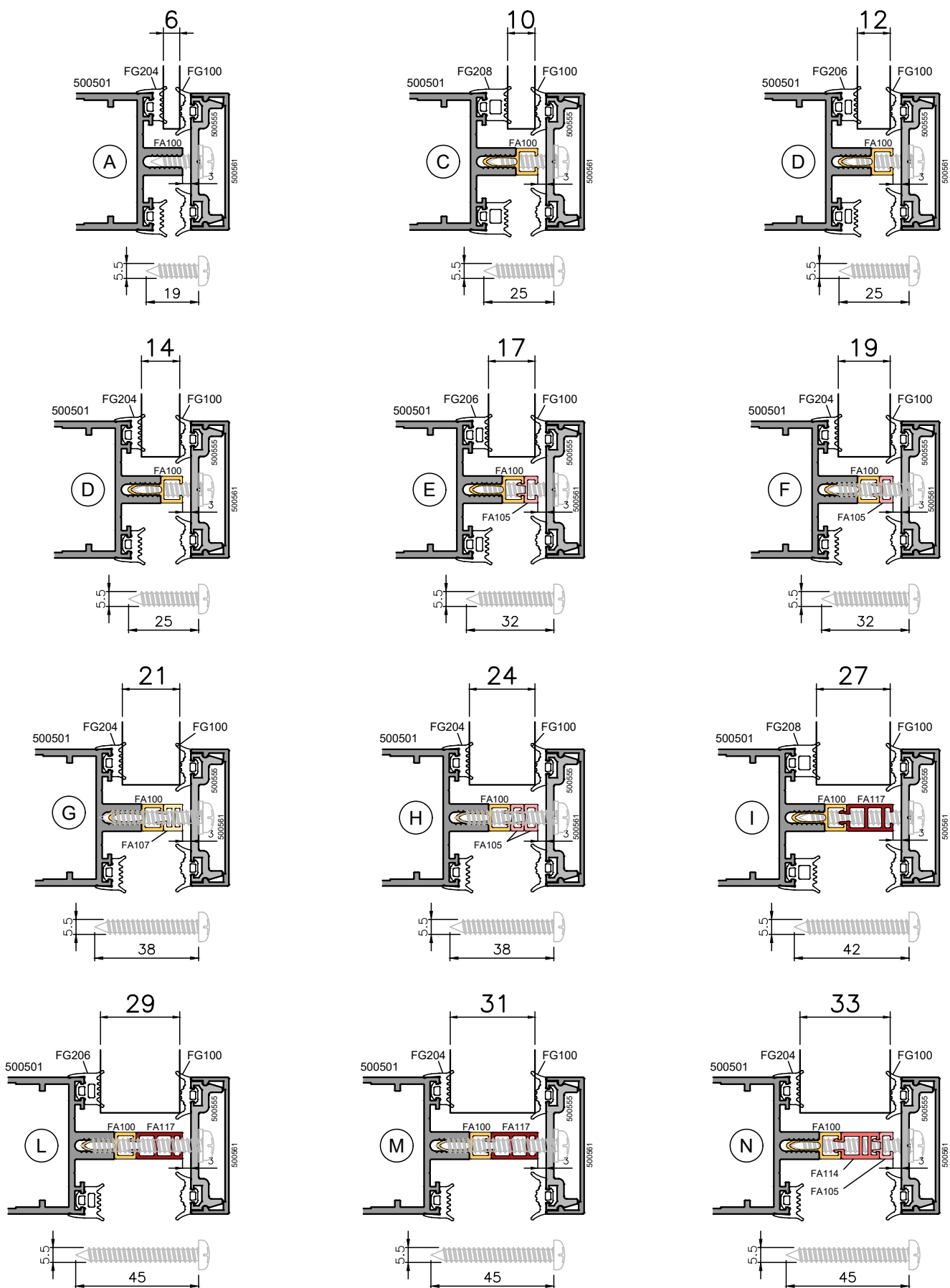

TUTTE LE VITI: AUTOFILETTANTI TCB DIN 7981 C, INOX A2/A4

SPESSORI VETRO

DISTANZIALI E LORO COMBINAZIONI IN FUNZIONE DELLO SPESSORE VETRO
 N.B. LE COMBINAZIONI DELLA ZONA EVIDENZIATA SONO "ESTREME"

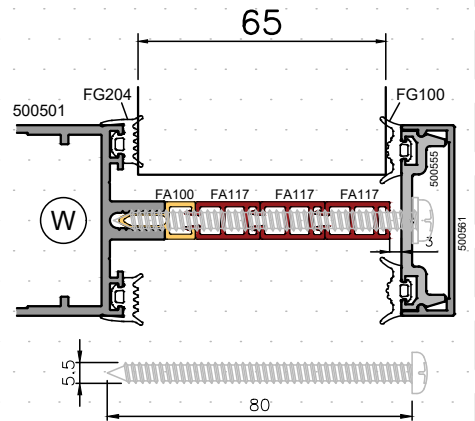
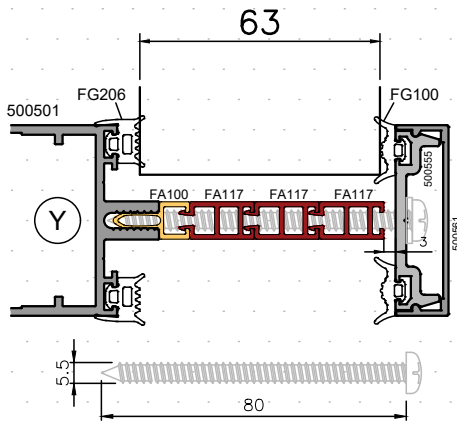
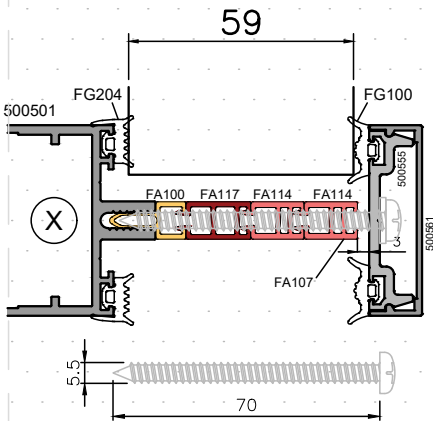
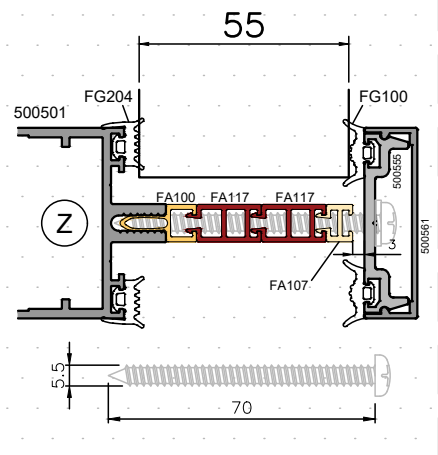
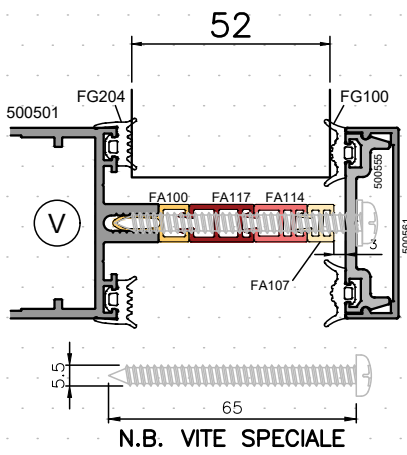
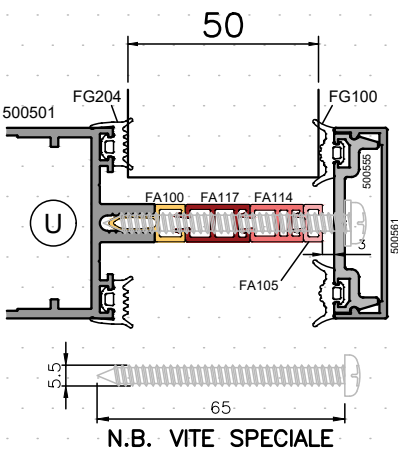
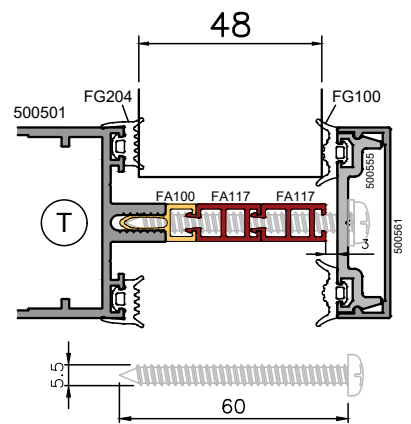
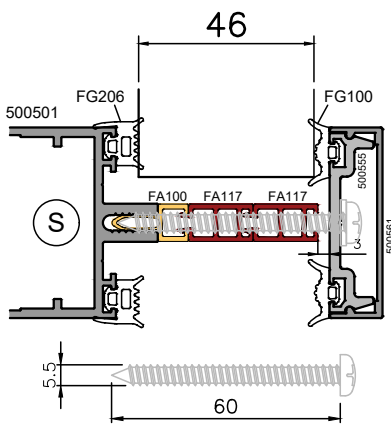
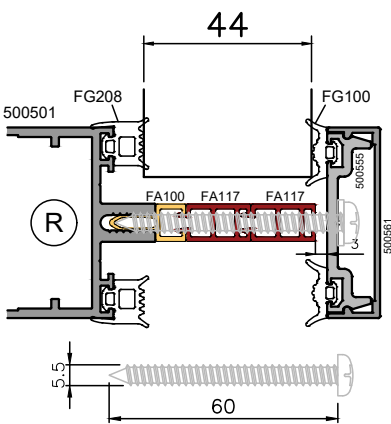
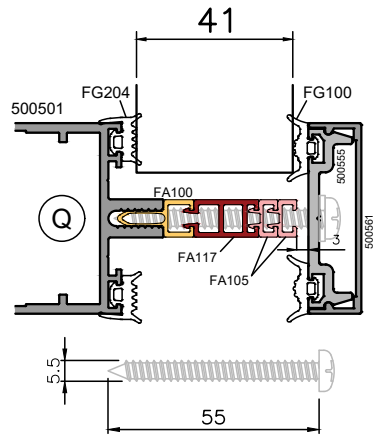
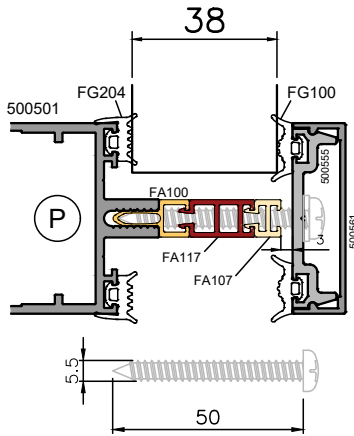
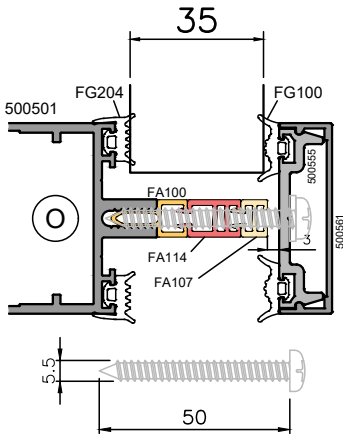

TUTTE LE VITI: AUTOFILETTANTI TCB DIN 7981 C, INOX A2/A4.

SPESSORI VETRO

DISTANZIALI E LORO COMBINAZIONI IN FUNZIONE DELLO SPESSORE VETRO
 N.B. LE COMBINAZIONI DELLA ZONA EVIDENZIATA SONO "ESTREME"

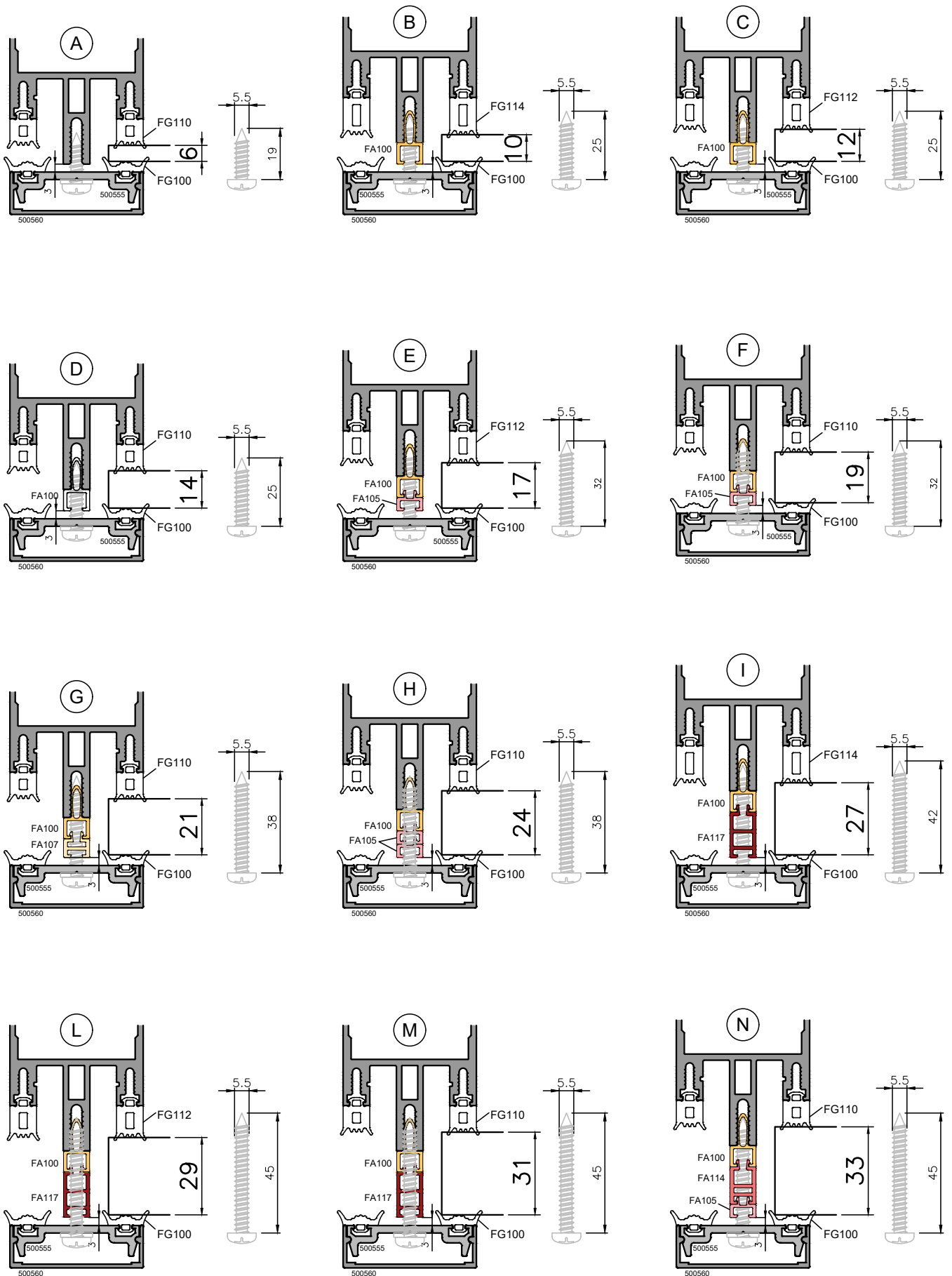

TUTTE LE VITI: AUTOFILETTANTI TCB DIN 7981 C, INOX A2/A4

SPESSORI VETRO

DISTANZIALI E LORO COMBINAZIONI IN FUNZIONE DELLO SPESSORE VETRO
 N.B. LE COMBINAZIONI DELLA ZONA EVIDENZIATA SONO "ESTREME"

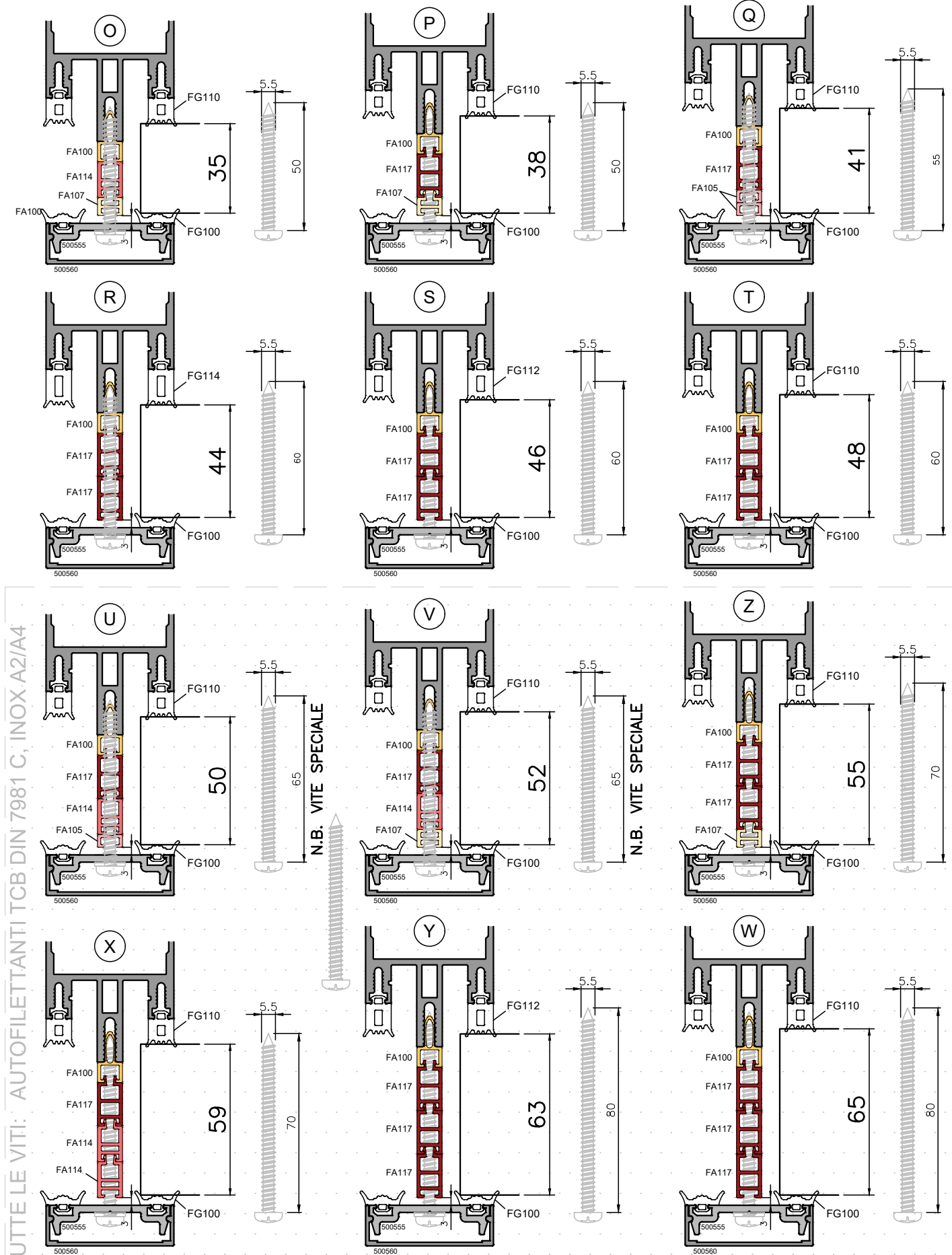

TUTTE LE VITI: AUTOFILETTANTI TCB DIN 7981 C, INOX A2/A4

Profilati Scala 1:1



COMBINAZIONI GUARNIZIONI E TELAIO A SPORGERE

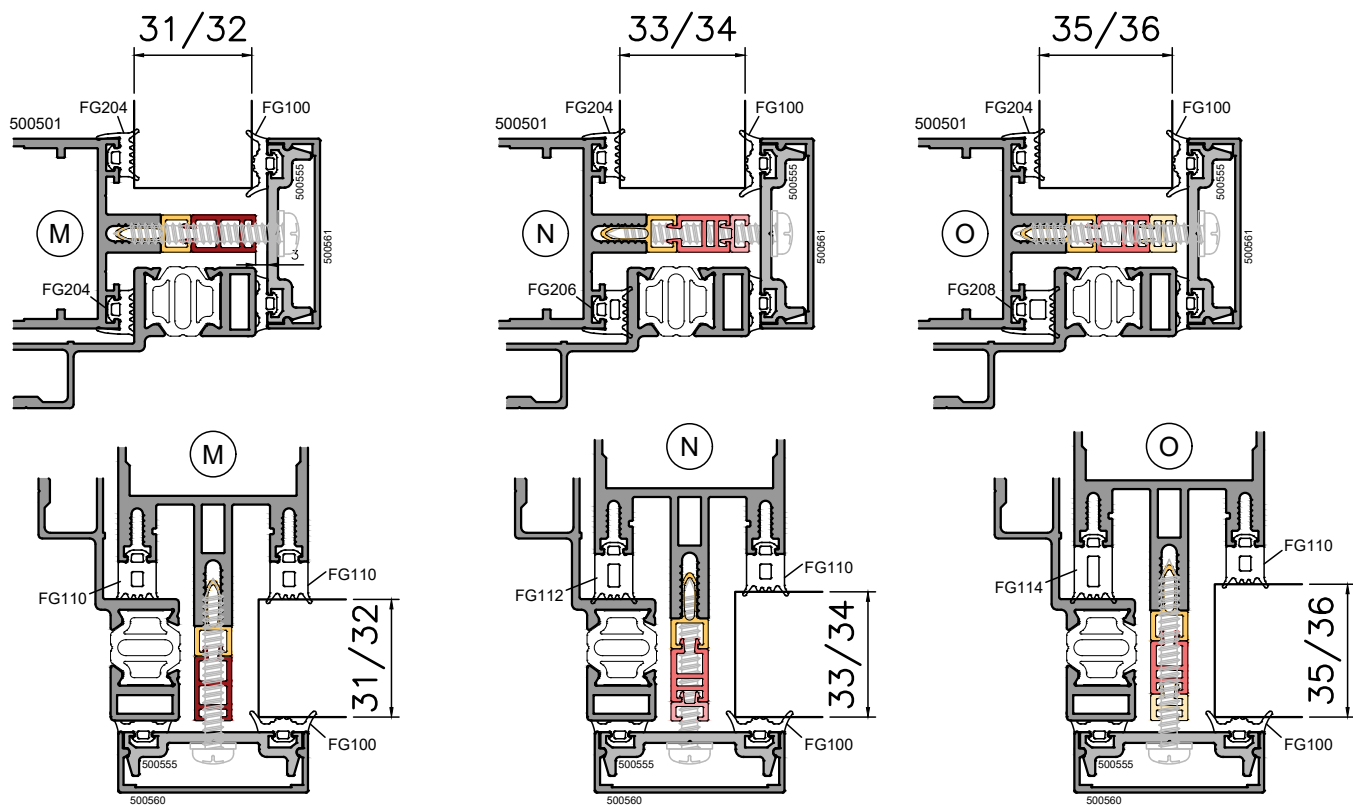

COMBINAZIONI GUARNIZIONI E TELAIO APERTURA INTERNA SEMI-STRUTTURALE

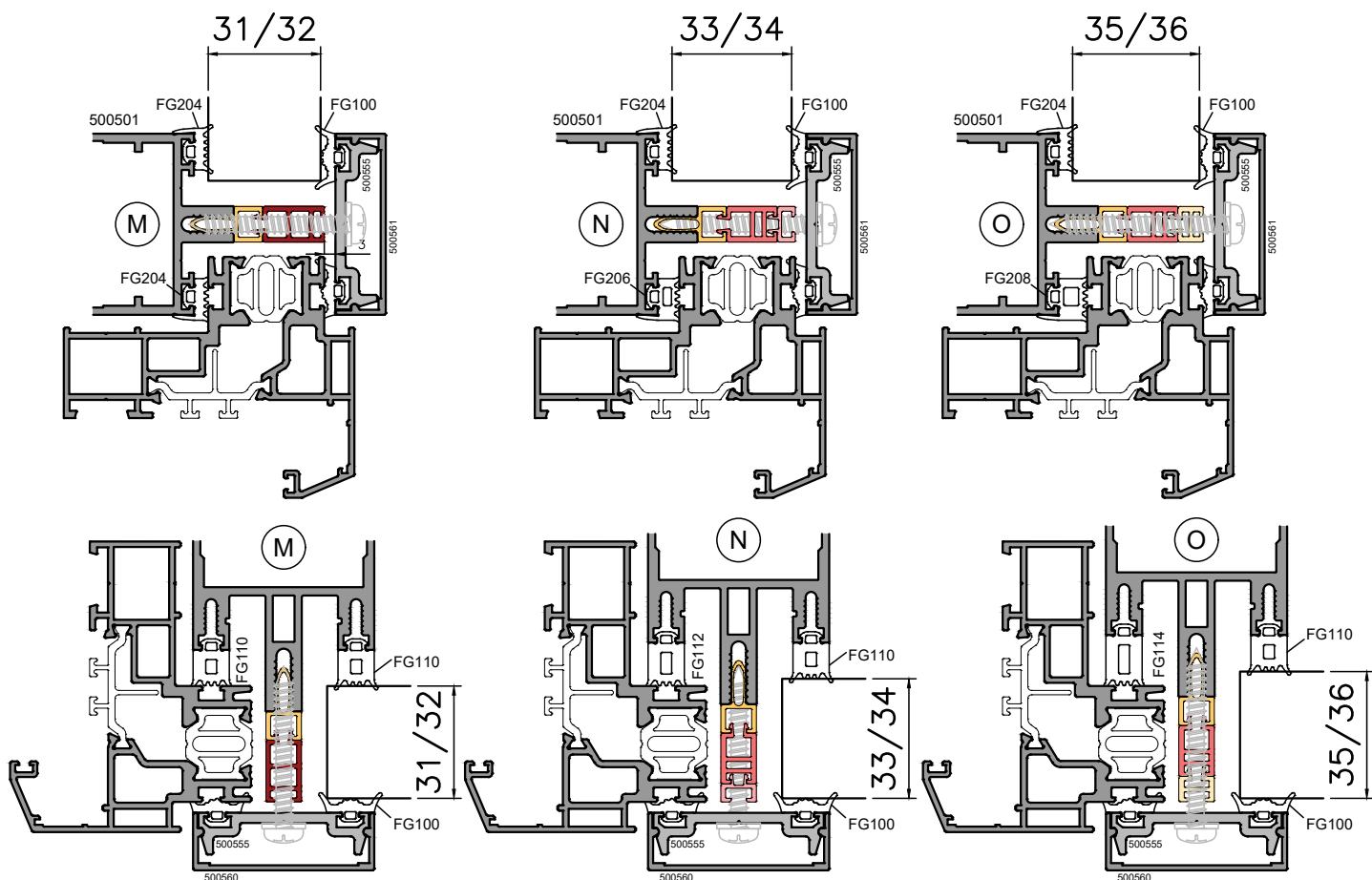

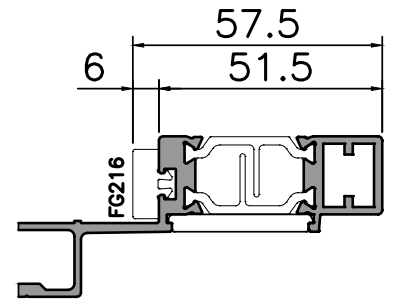
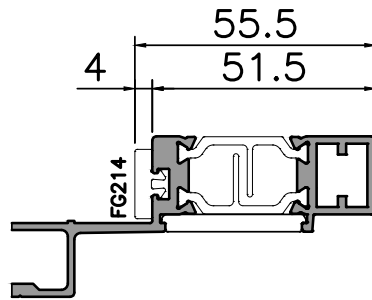
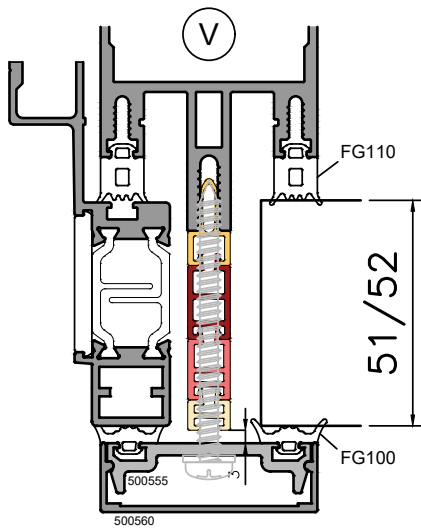
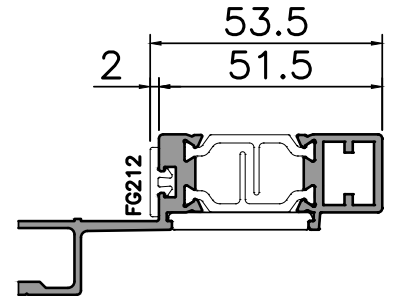
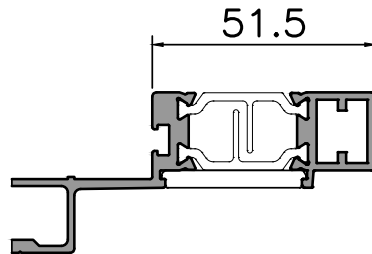
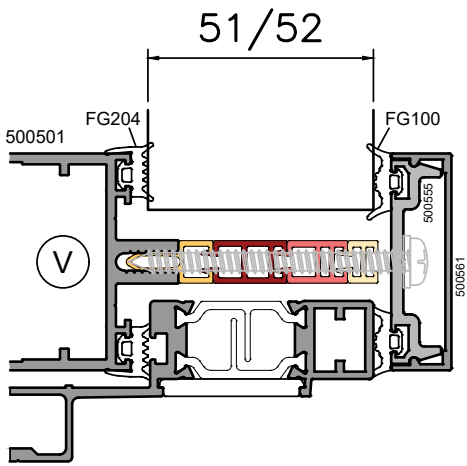

COMBINAZIONI GUARNIZIONI E TELAIO A SPORGERE

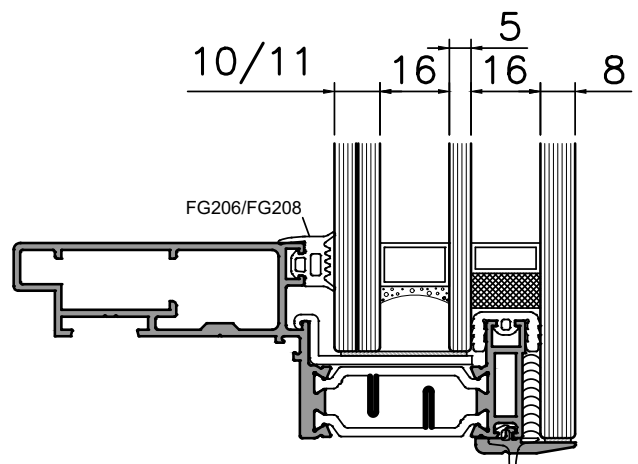
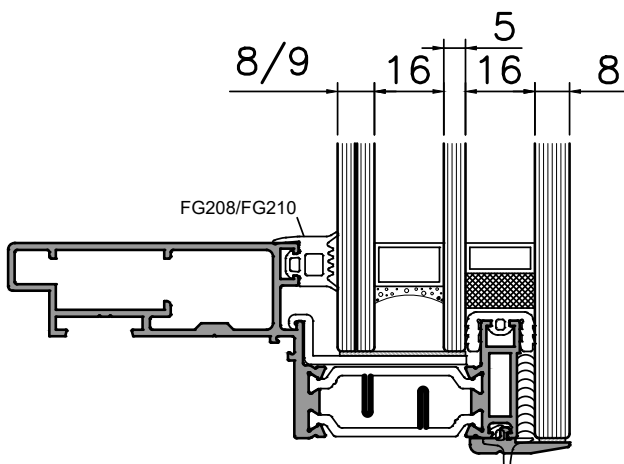

SPESSORI VETRO APERTURE A SPORGERE

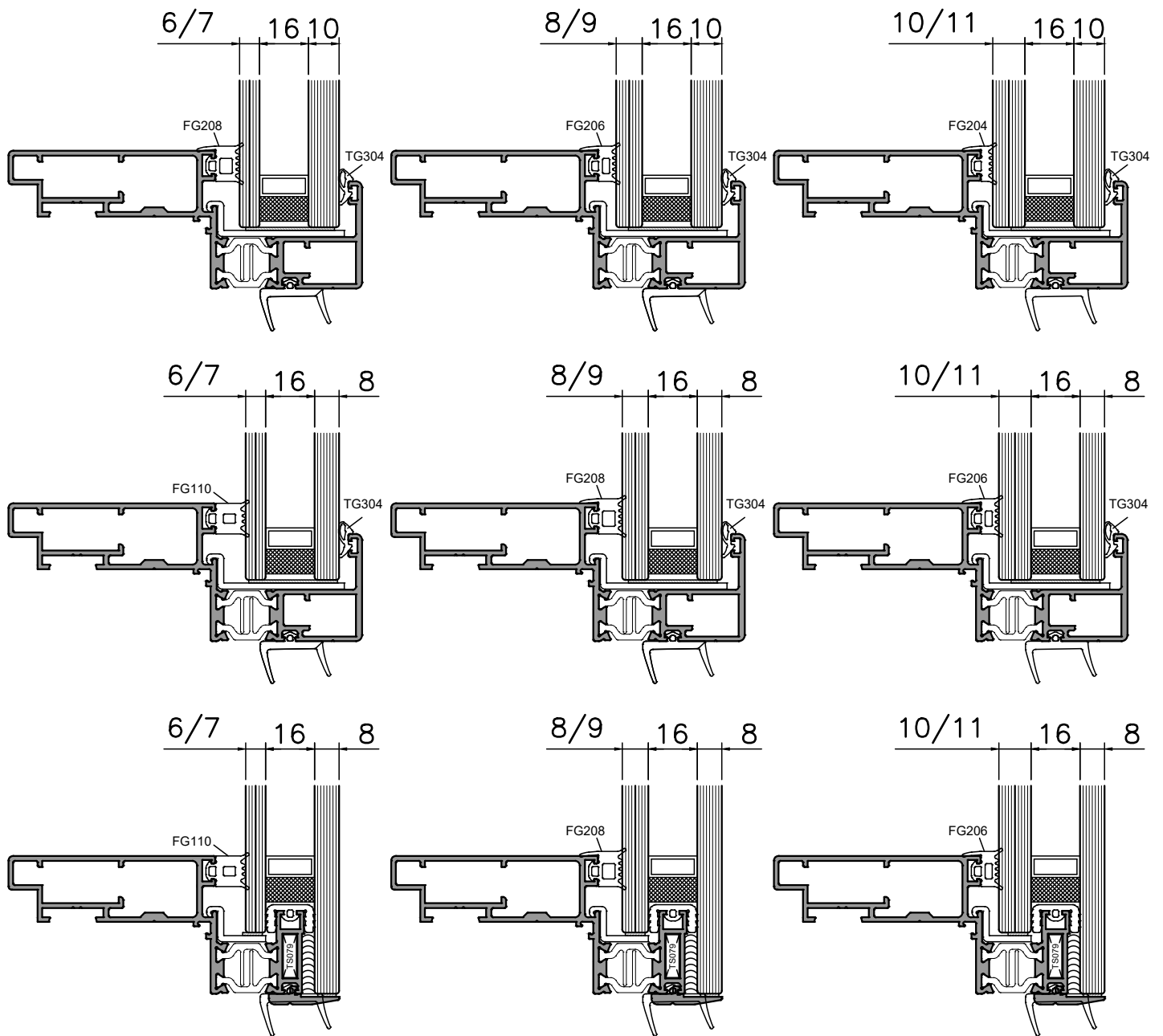

SPESSORI VETRO APERTURA INTERNA SEMI-STRUTTURALE

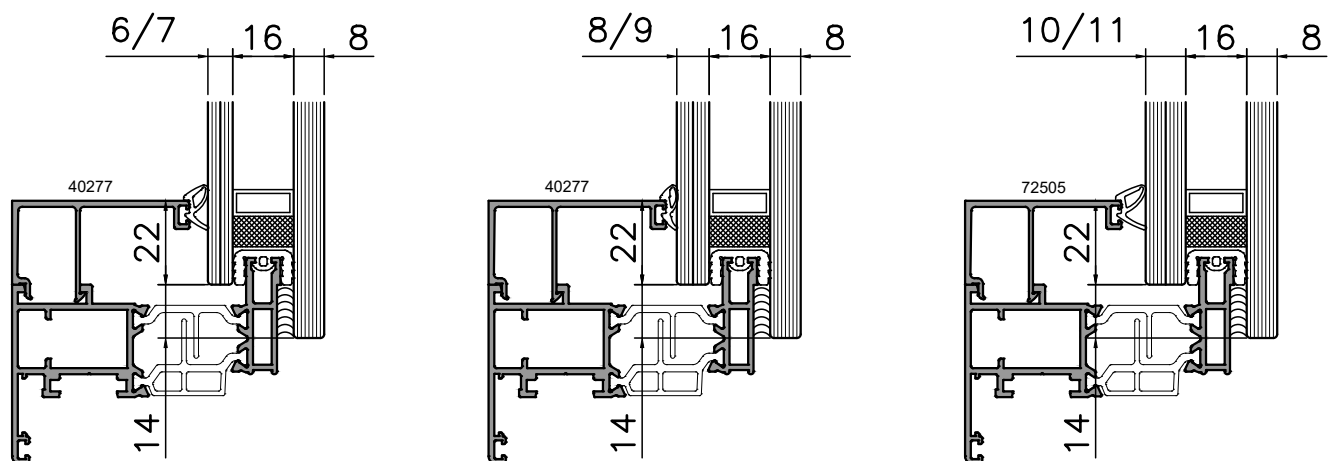

SUPPORTO VETRI PESANTI

ESEMPI DI UTILIZZO IN FUNZIONE DELLE MISURE DEL VETRO

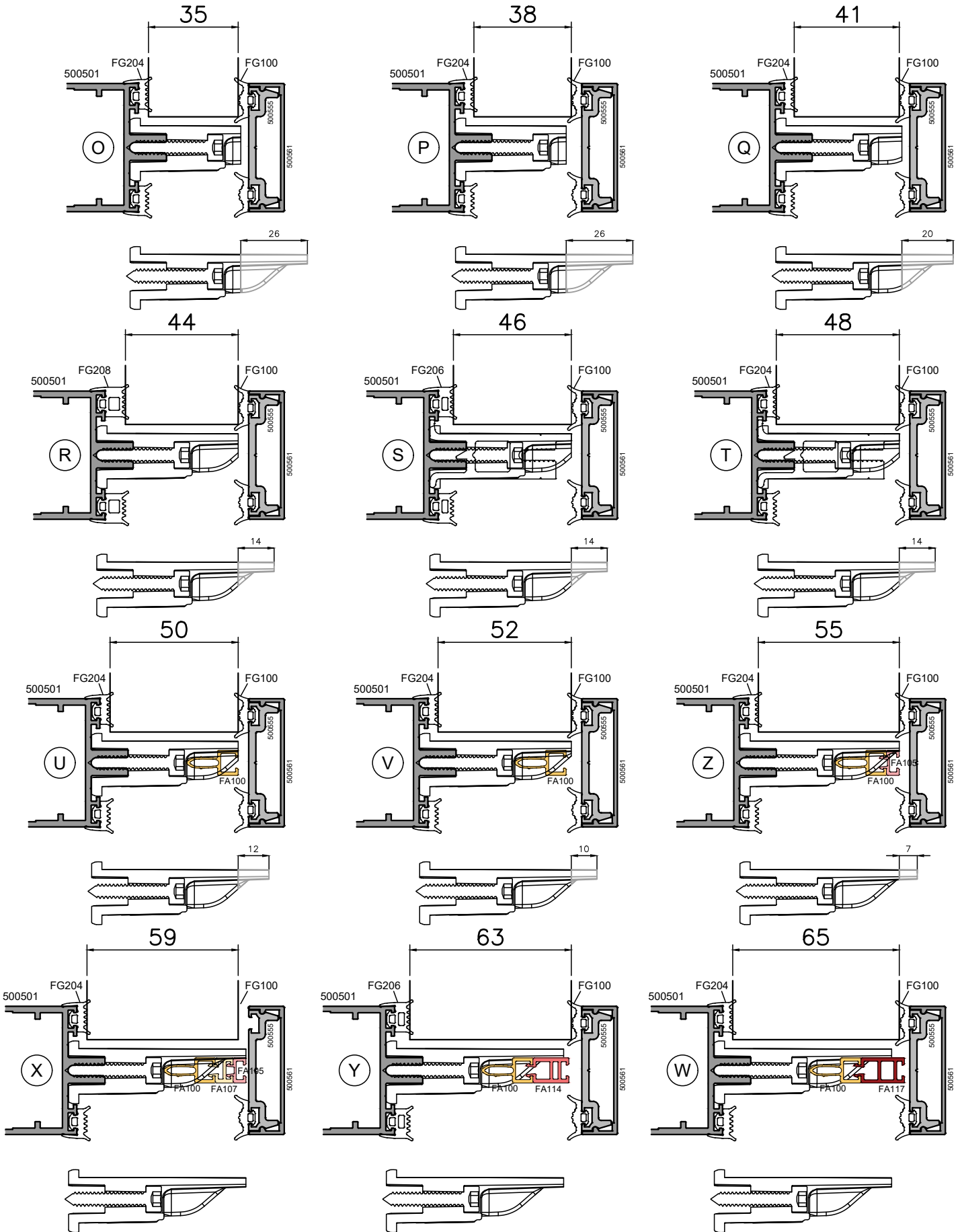

Profili Scala 1:1



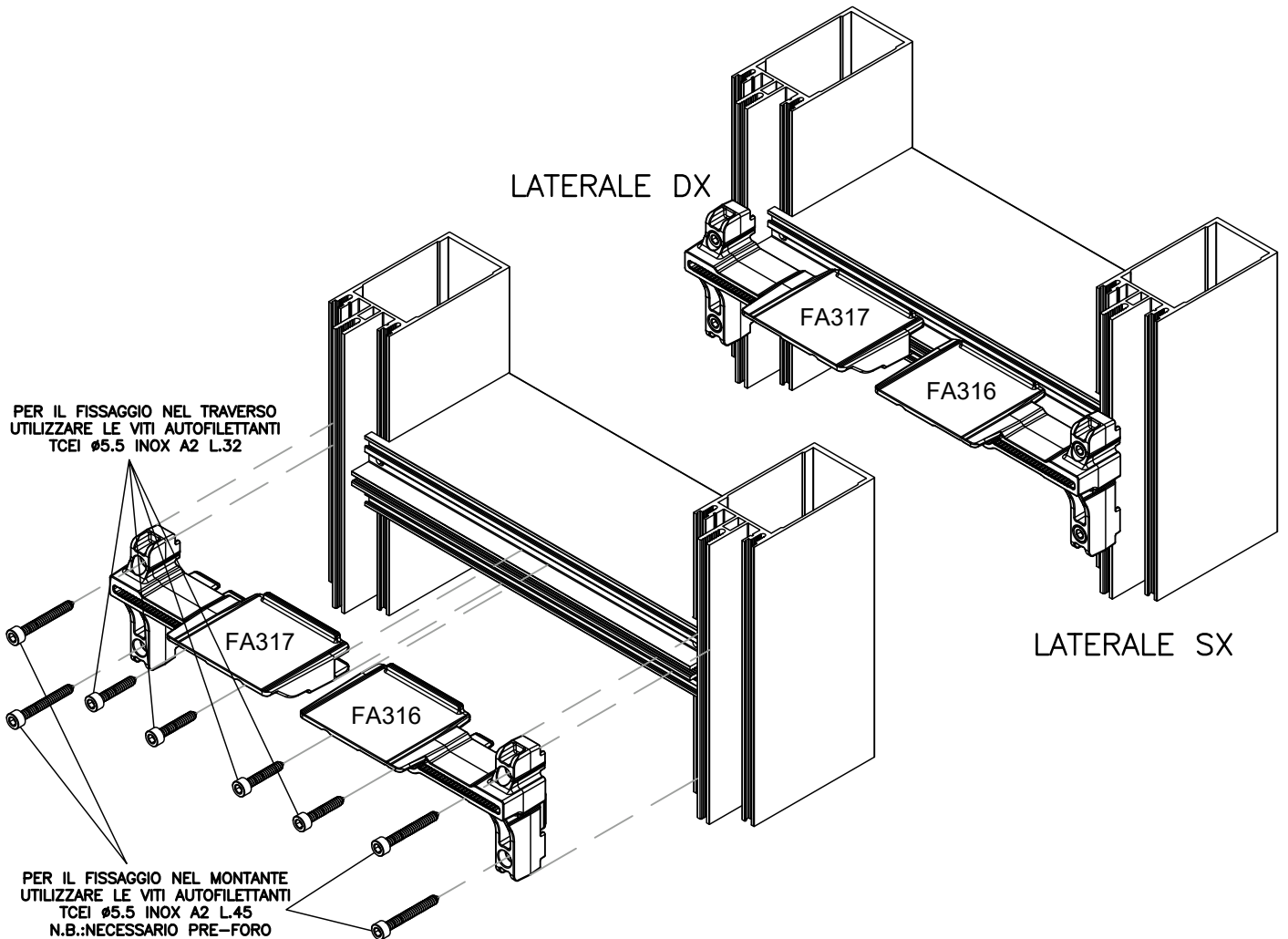
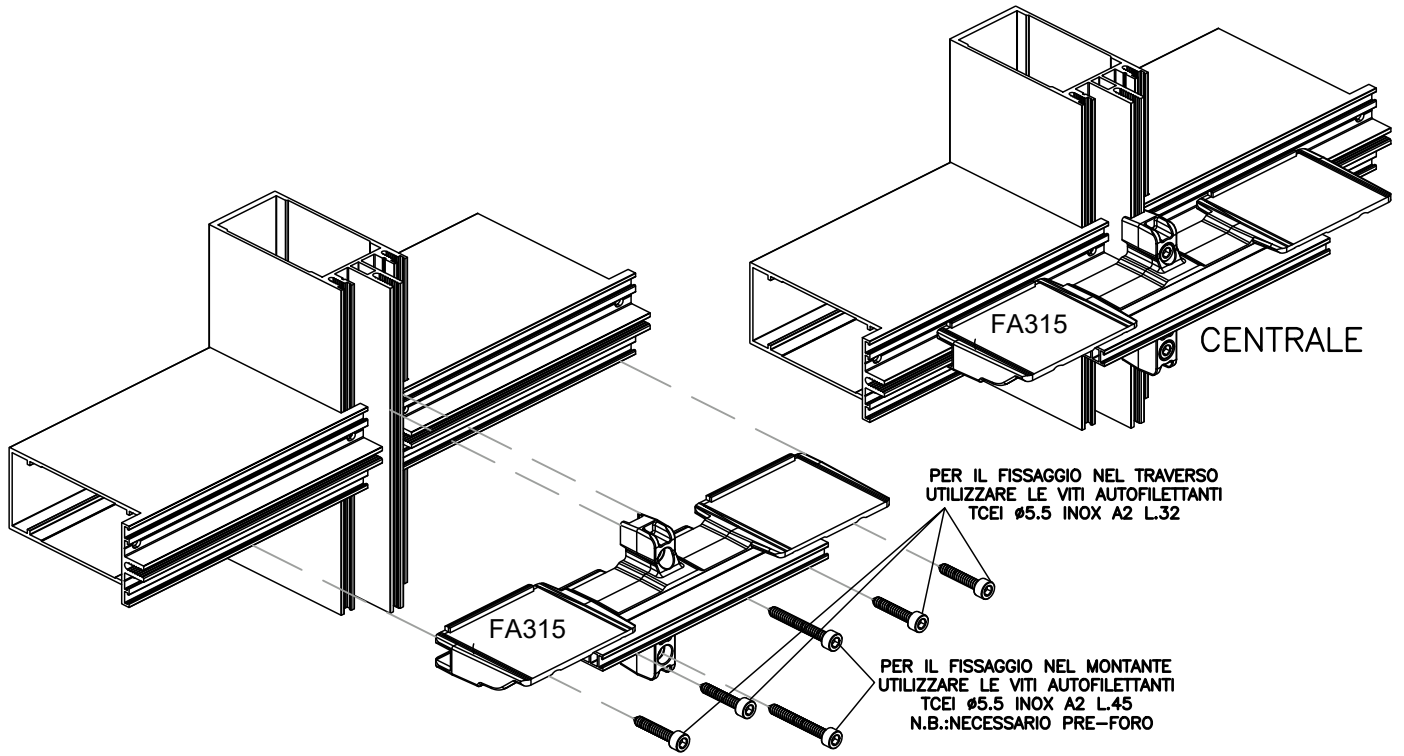

SUPPORTO VETRI PESANTI

APPLICAZIONE NELLE VARIE SOLUZIONI DISPONIBILI

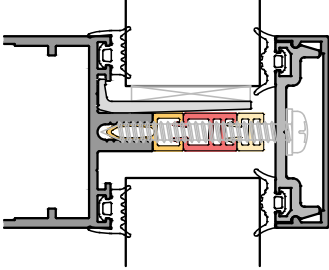
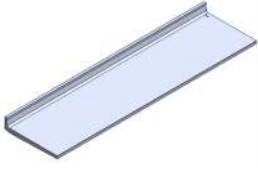
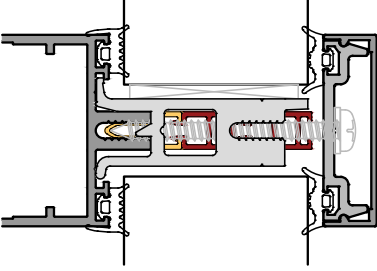

TIPOLOGIE DI SUPPORTO VETRO

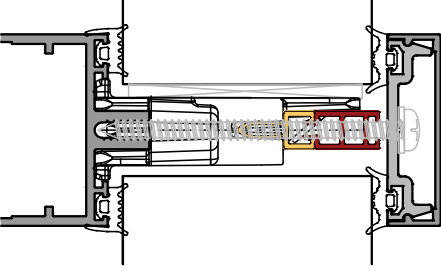
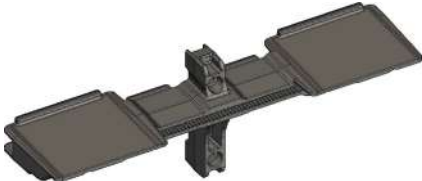
  <p>FA300</p> <p>N.B. : POSIZIONARE A 150mm DAL FILO VETRO</p>	<p>PORTATA 130 Kg - 160 Kg</p> <p>VARIABILE IN FUNZIONE DELLO SPESSORE VETRI</p>
  <p>FA308</p> <p>N.B. : POSIZIONARE A 150mm DAL FILO VETRO</p>	<p>PORTATA 220 Kg - 250 Kg</p> <p>VARIABILE IN FUNZIONE DELLO SPESSORE VETRI</p>
  <p>FA315 - FA316 - FA317</p>	<p>PORTATA 250 Kg - 500 Kg</p> <p>VARIABILE IN FUNZIONE DELLO SPESSORE VETRI</p>

TIPOLOGIE DI CAVALLOTTI ABBINABILI

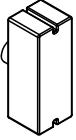
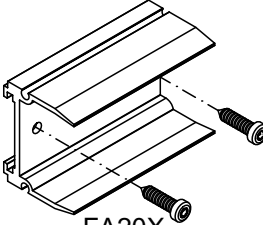
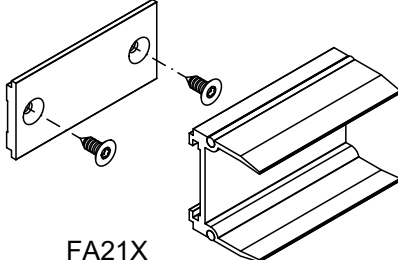
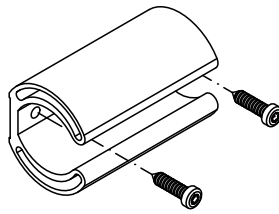
 <p>FA200</p>	 <p>FA20X</p>	 <p>FA21X</p>	 <p>FA21X</p>
--	--	---	--

APPLICAZIONE GUARNIZIONI DI COMPENSAZIONE TELAJ APRIBILI

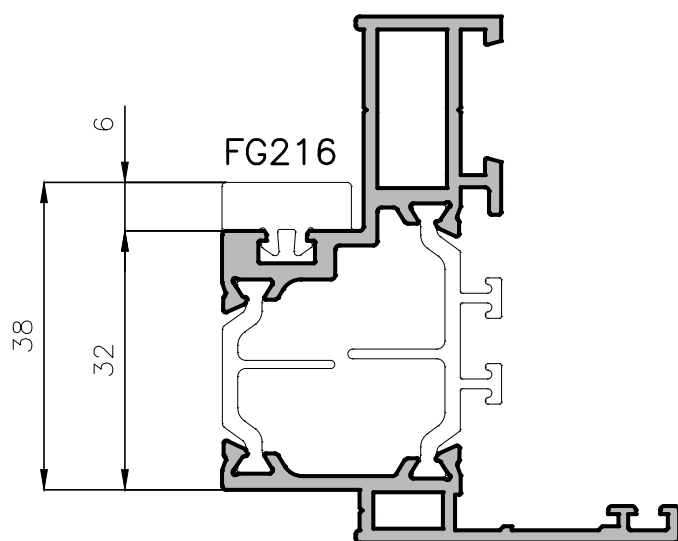
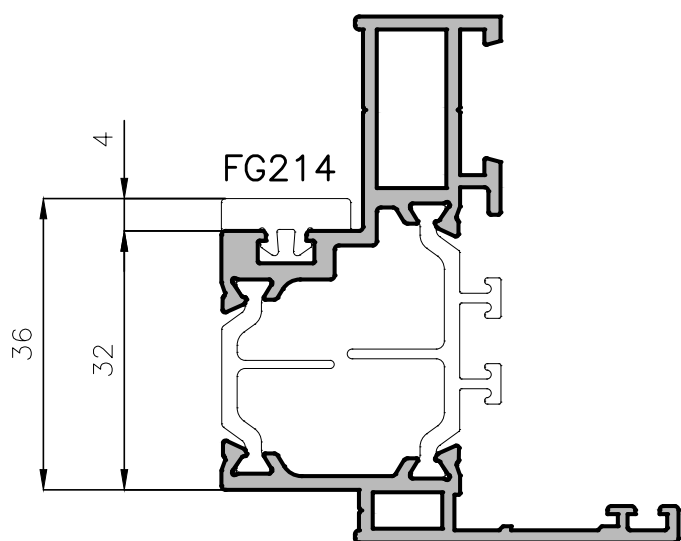
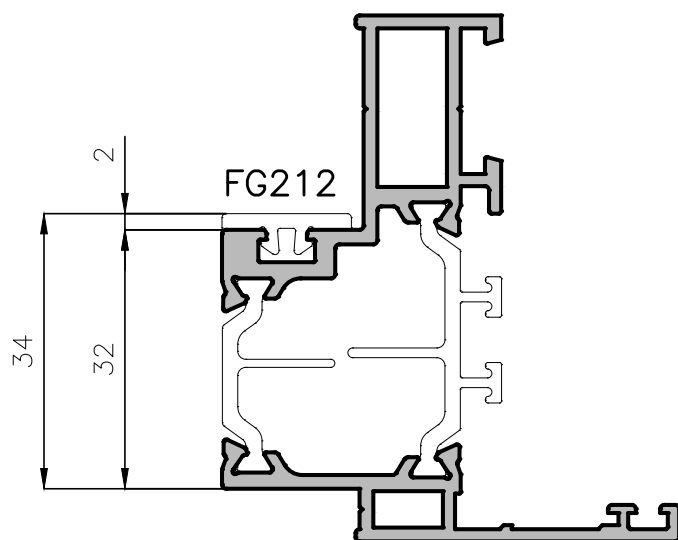
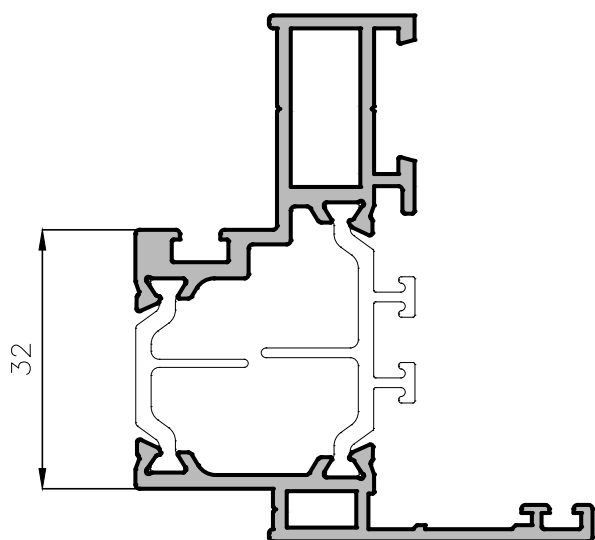

VALIDO PER TELAI :
665102-665104-665105-665106-175104-175105-175106

Nodi Scala 1:1 

SEZIONE ORIZZONTALE MONTANTI

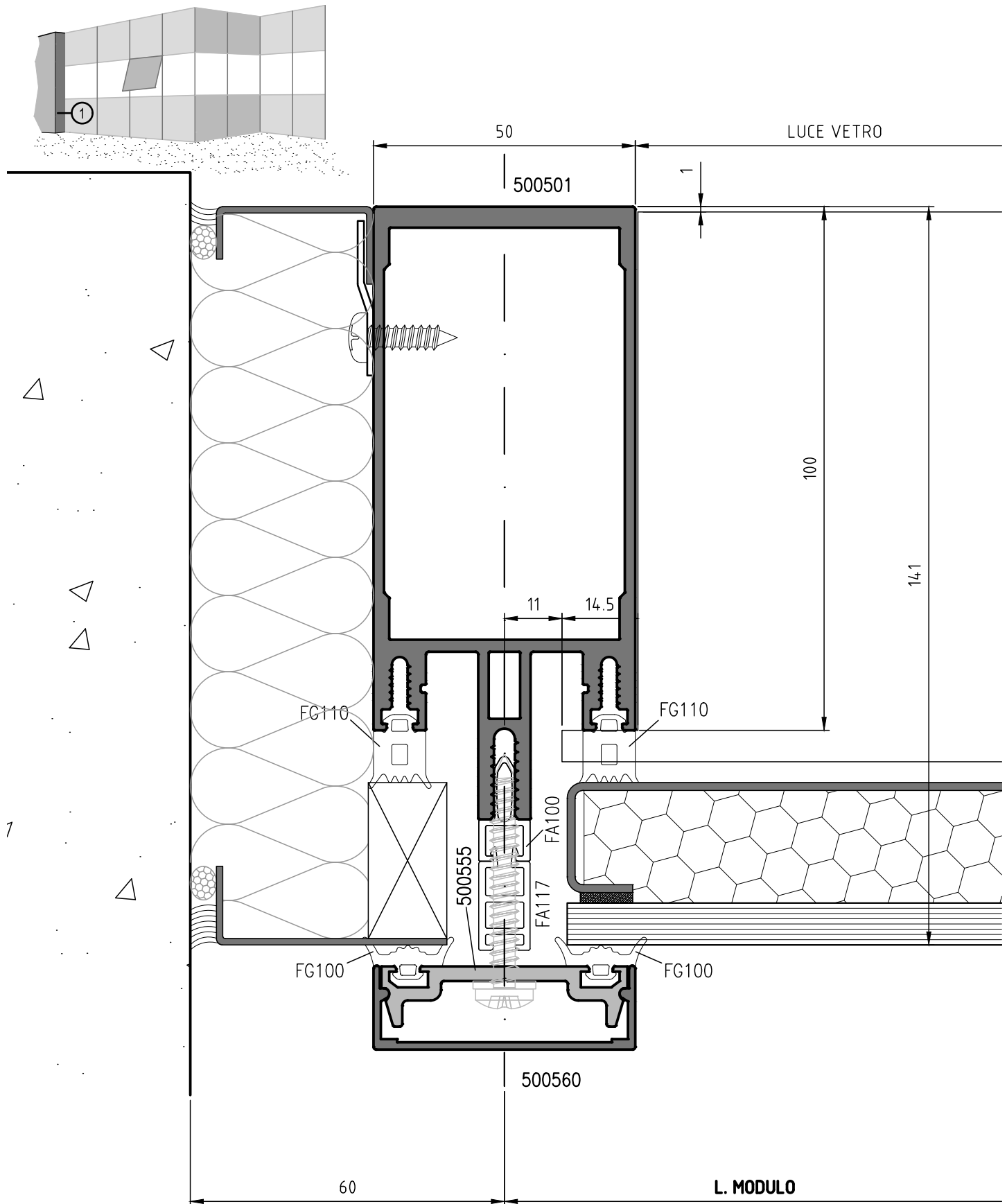

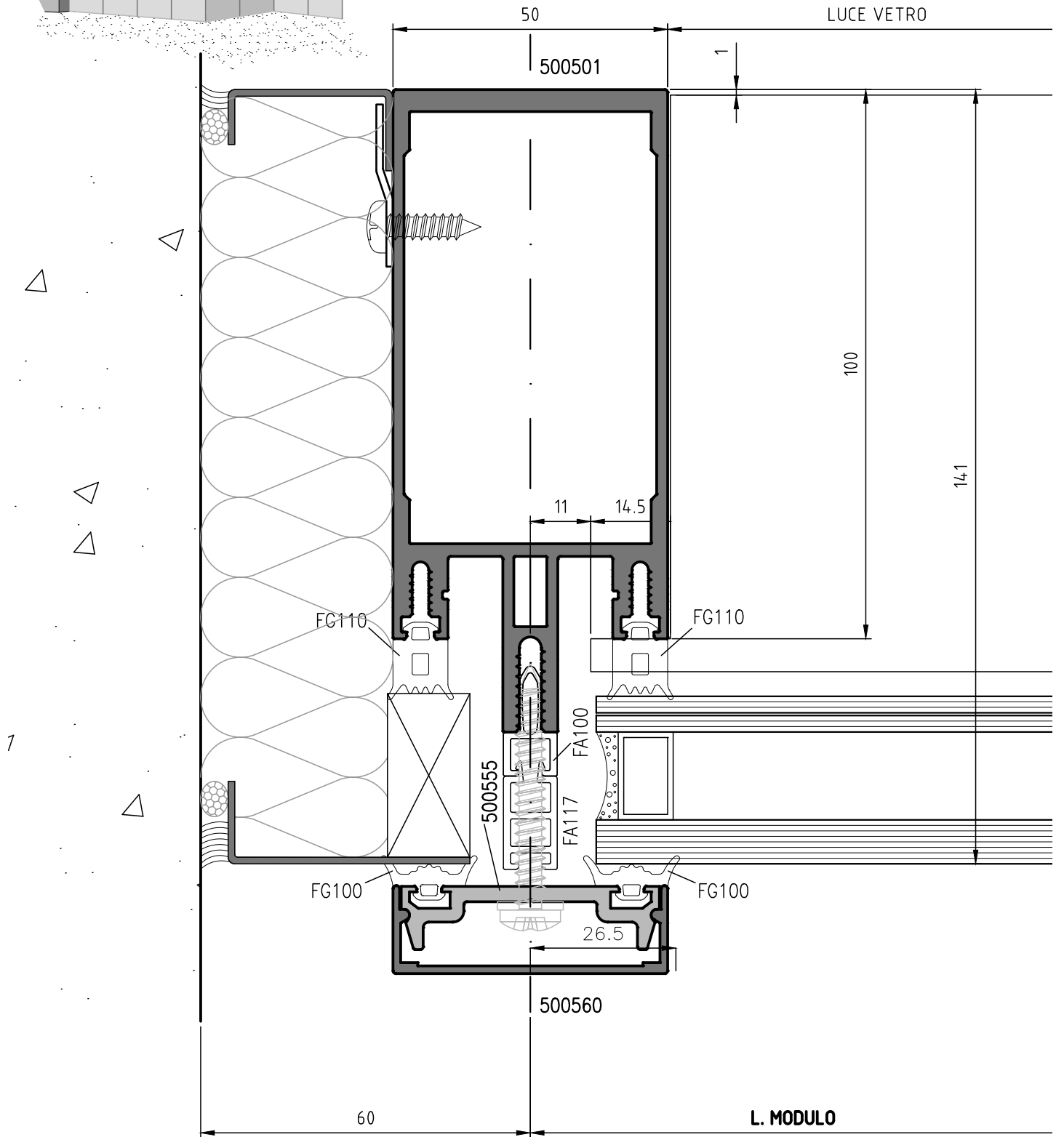
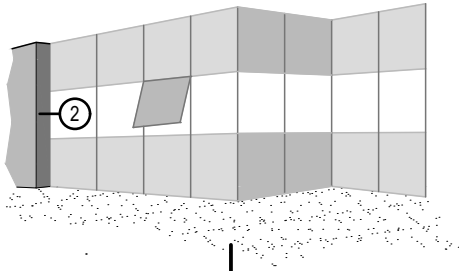

SEZIONE ORIZZONTALE MONTANTI

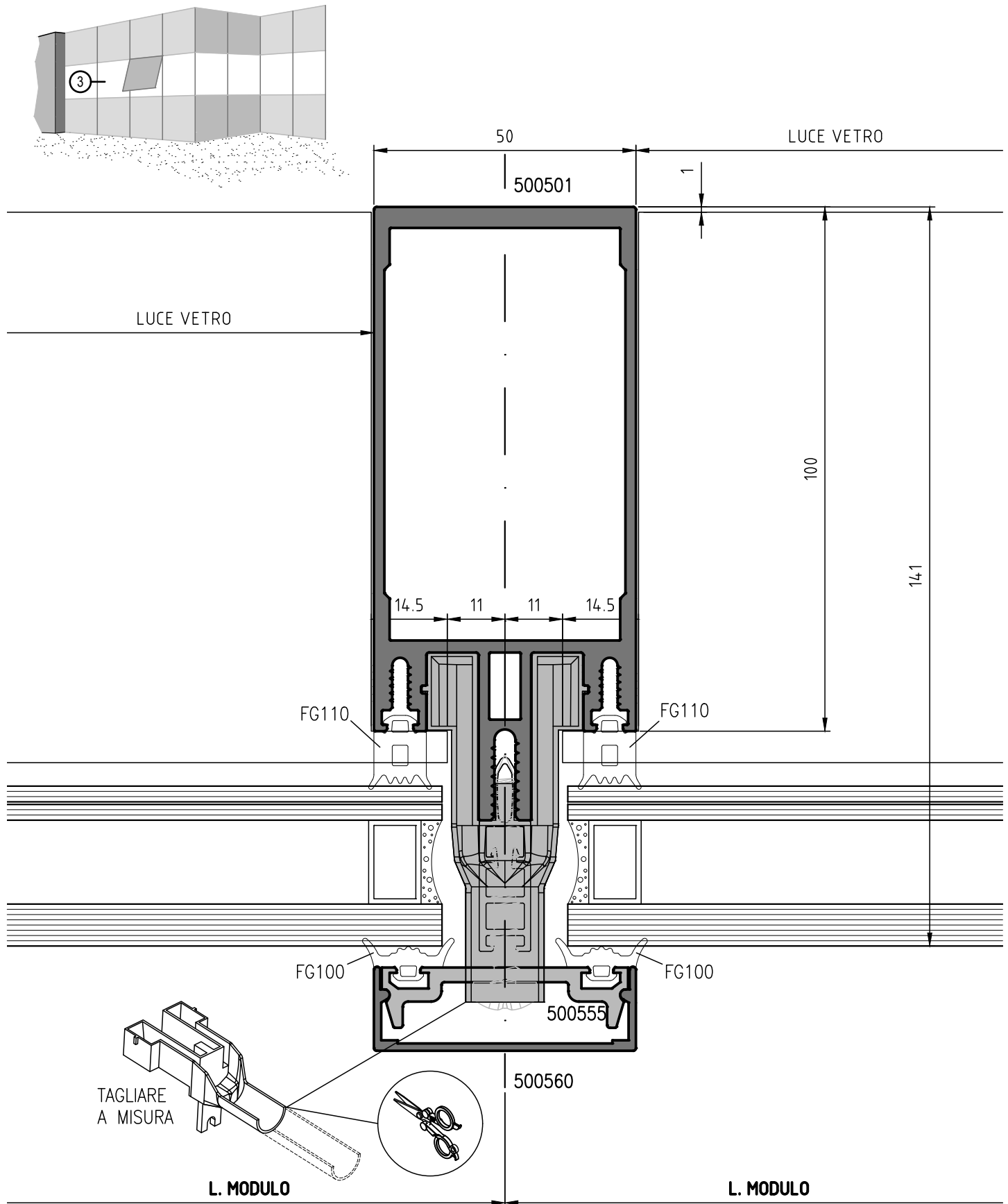

SEZIONE ORIZZONTALE MONTANTI
CON APERTURA A SPORGERE

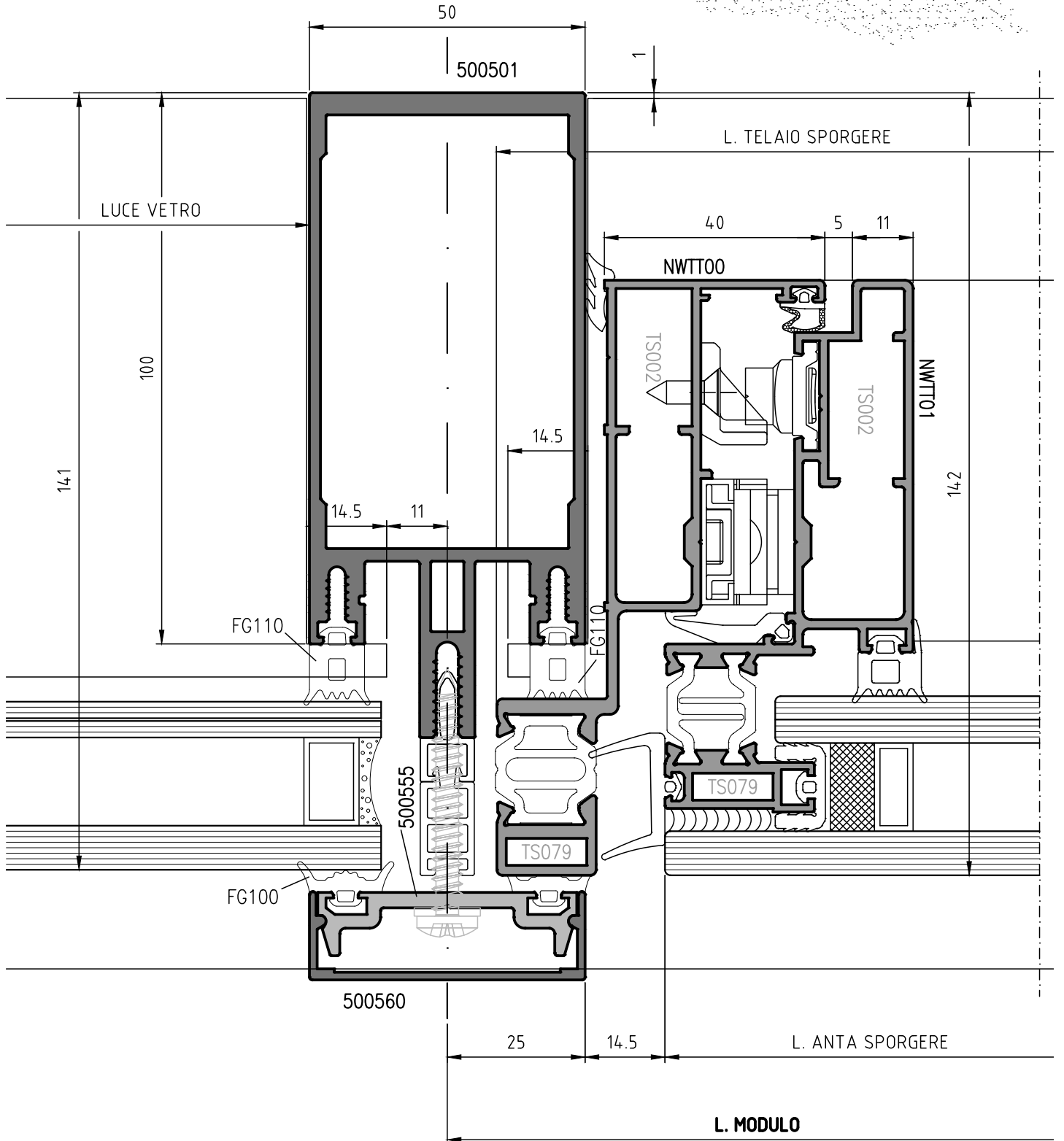
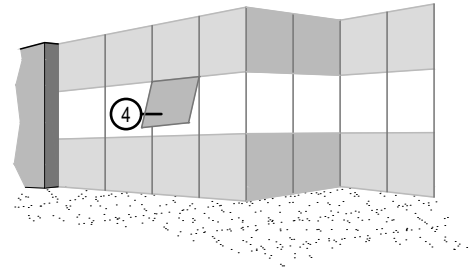

SEZIONE VERTICALE TRAVERSI

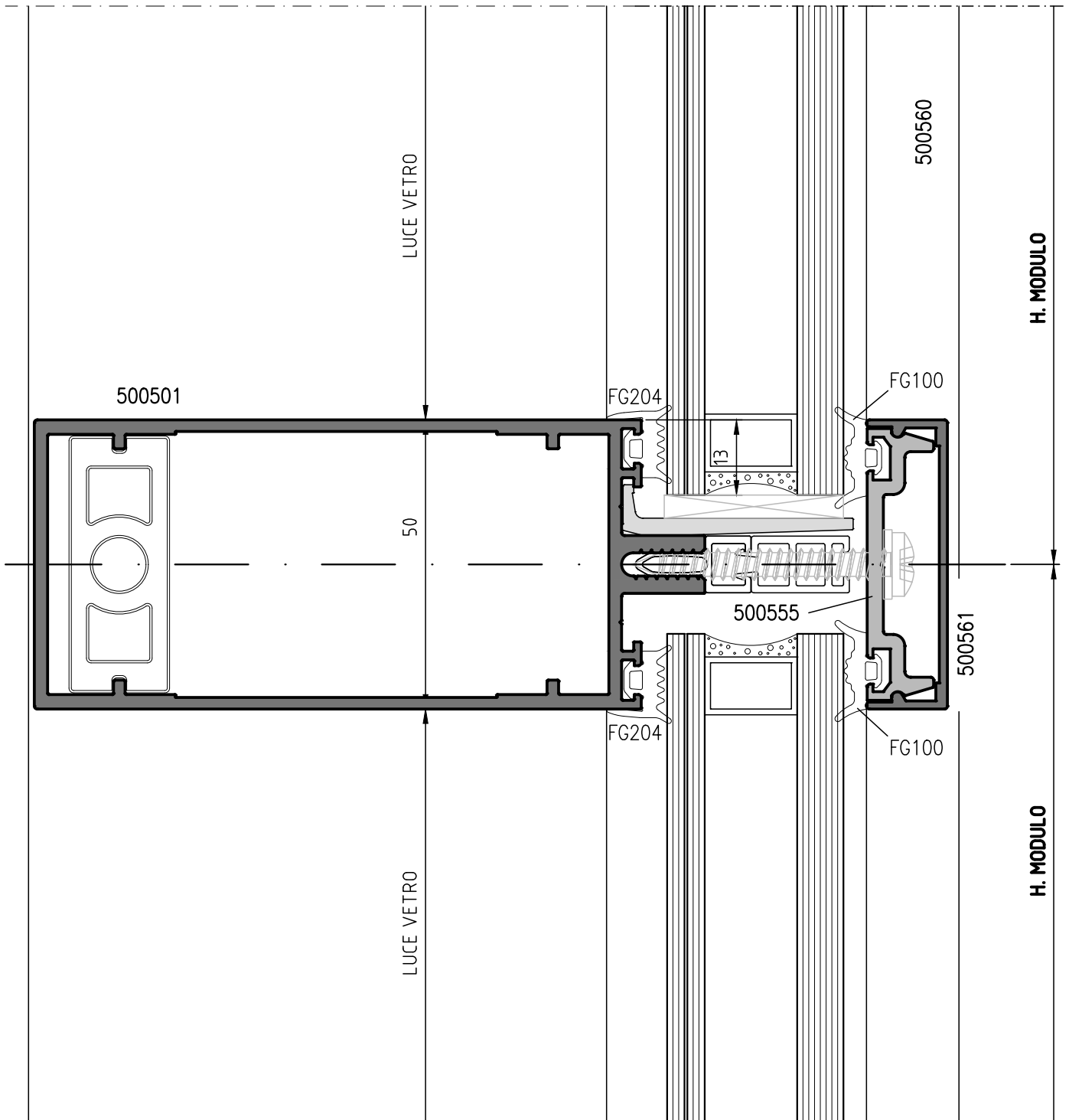
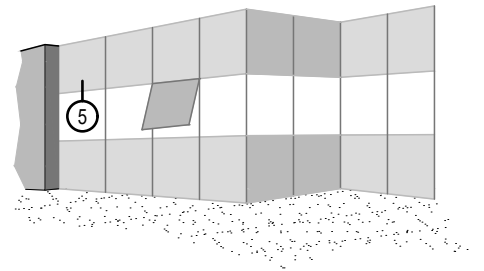

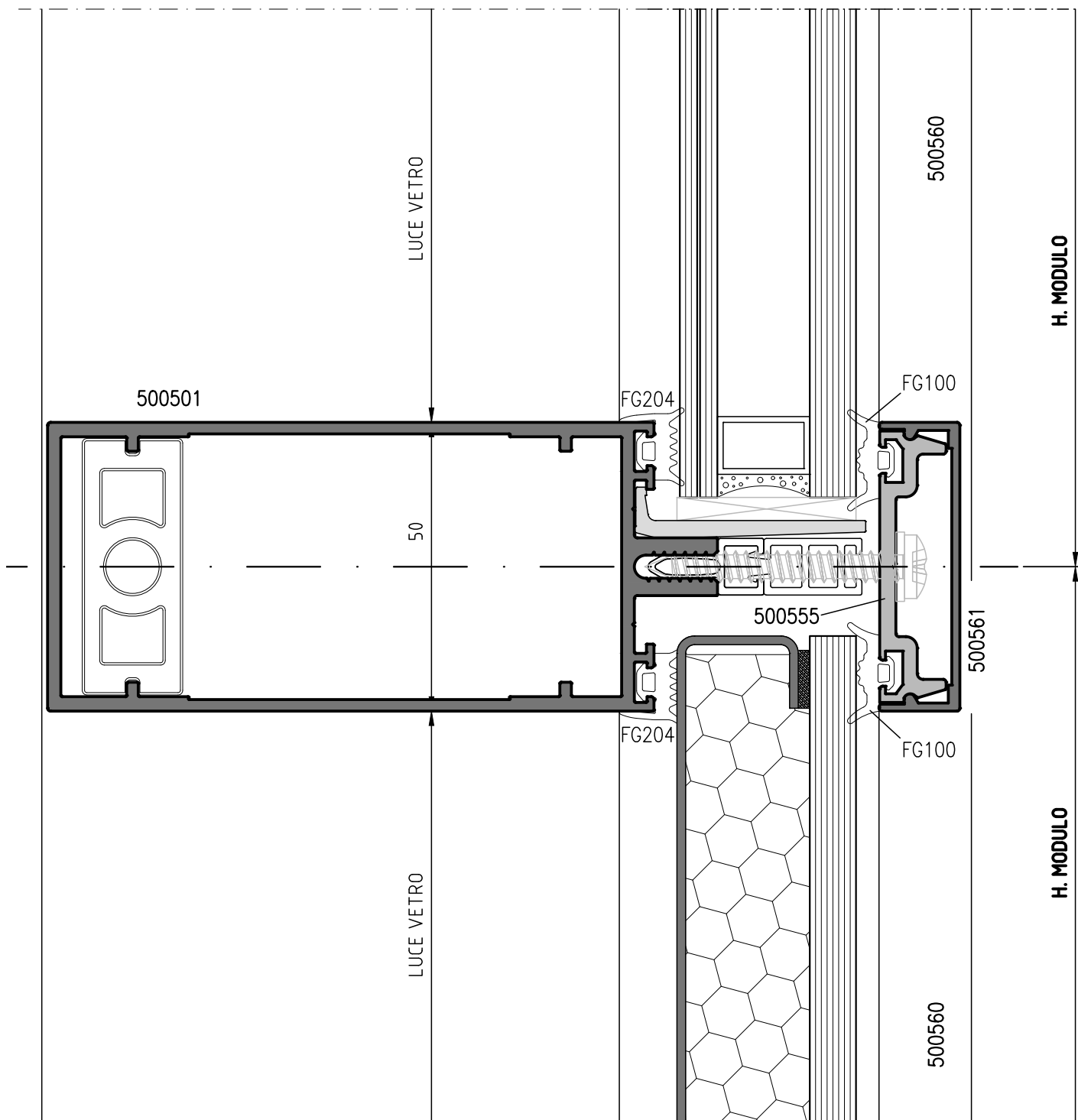
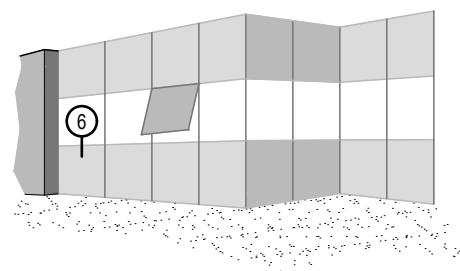

SEZIONE VERTICALE TRAVERSI CON ANTA A SPORGERE SEMI-STRUTTURALE

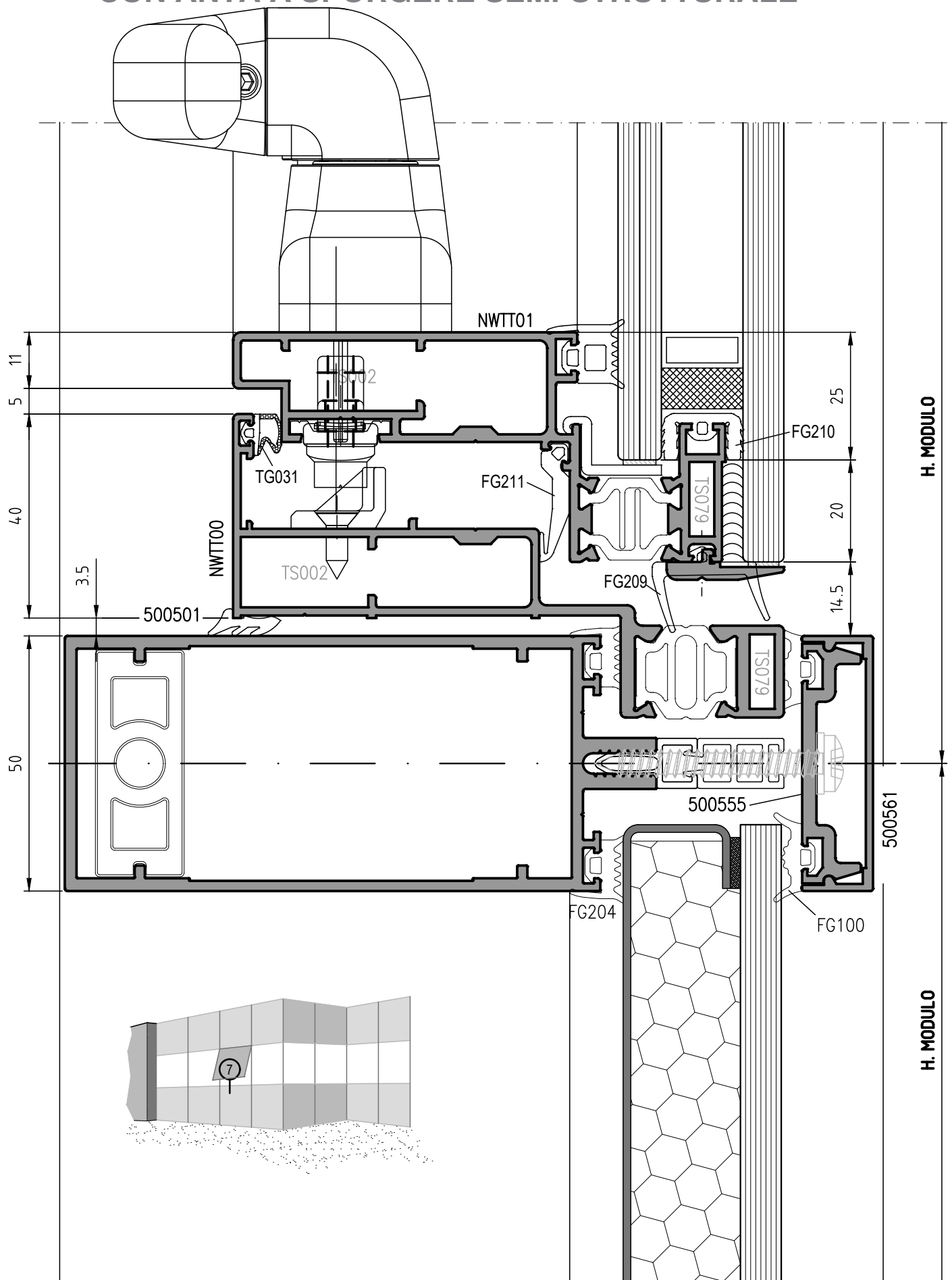

SEZIONE VERTICALE TRAVERSI CON ANTA A SPORGERE SEMI-STRUTTURALE

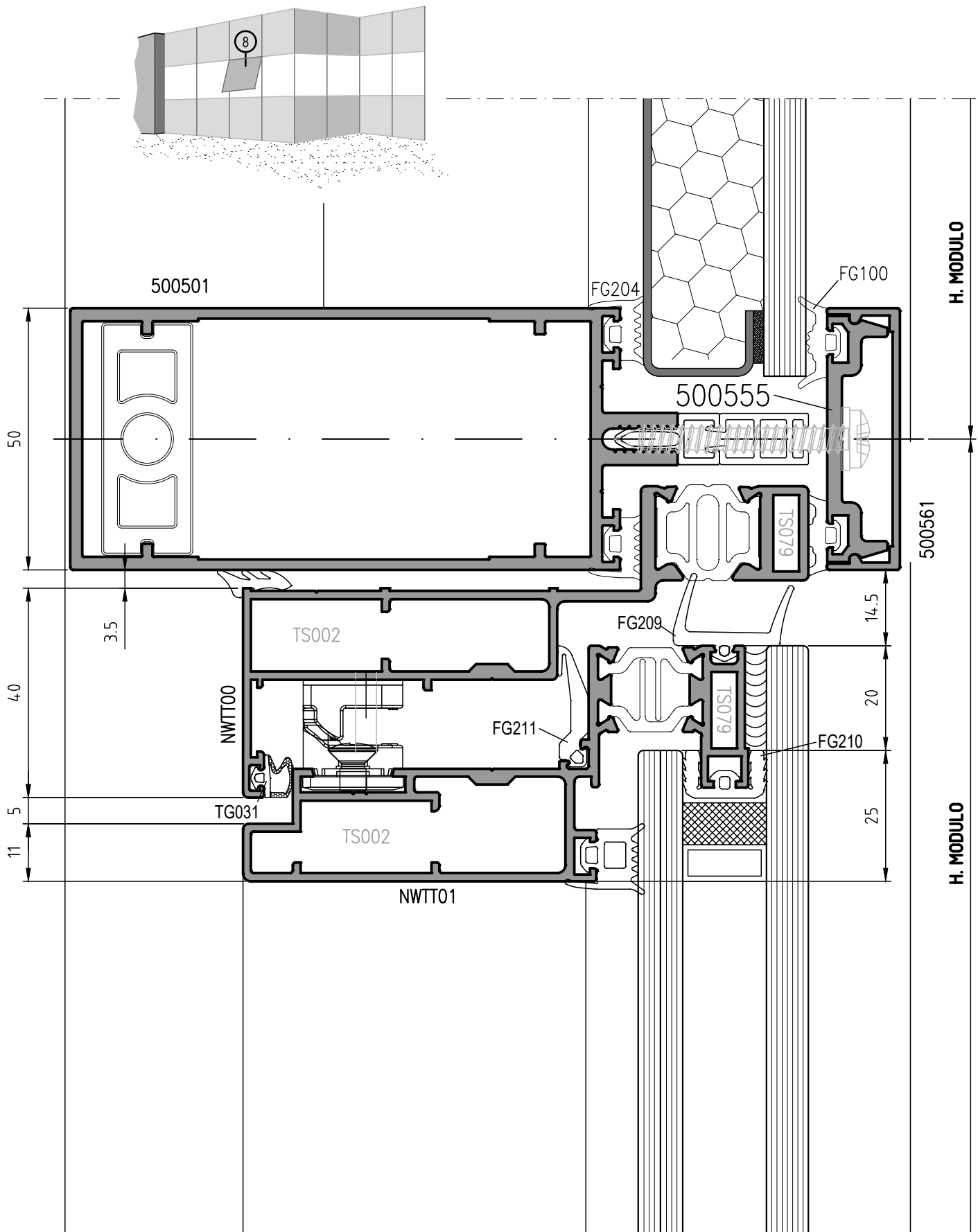

SEZIONE VERTICALE TRAVERSI
CON ANTA A SPORGERE VETRO INFILO

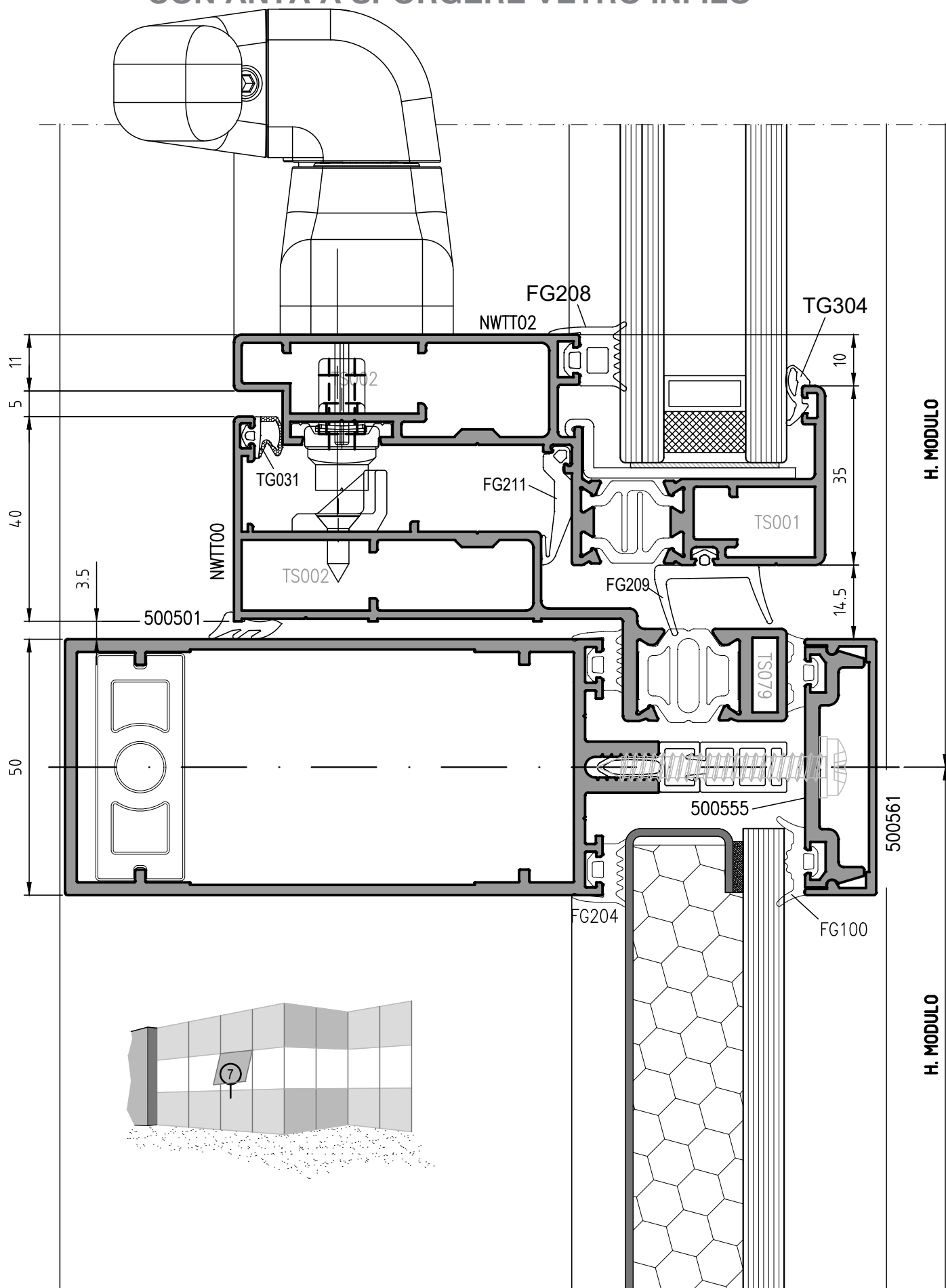

SEZIONE VERTICALE TRAVERSI

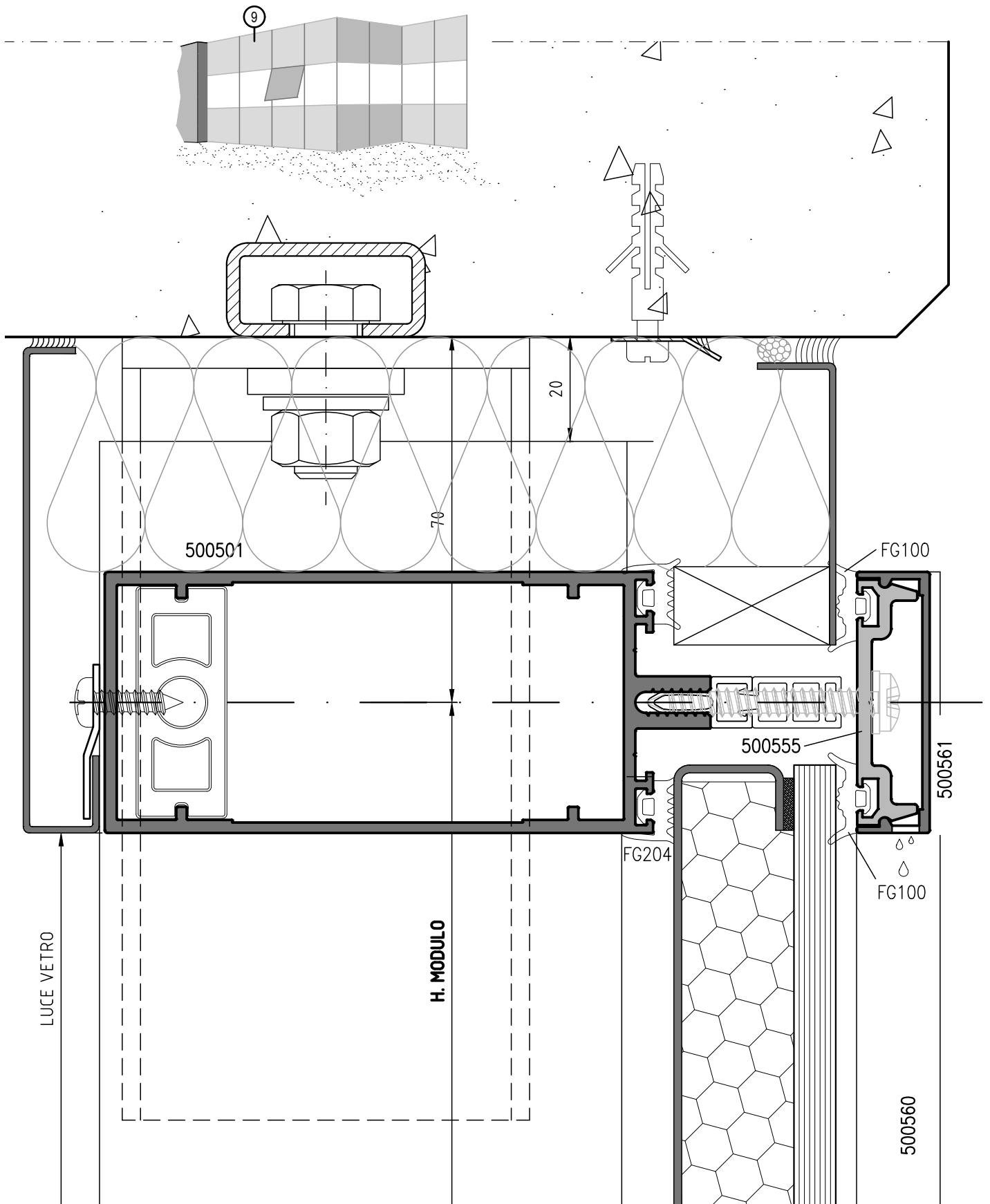

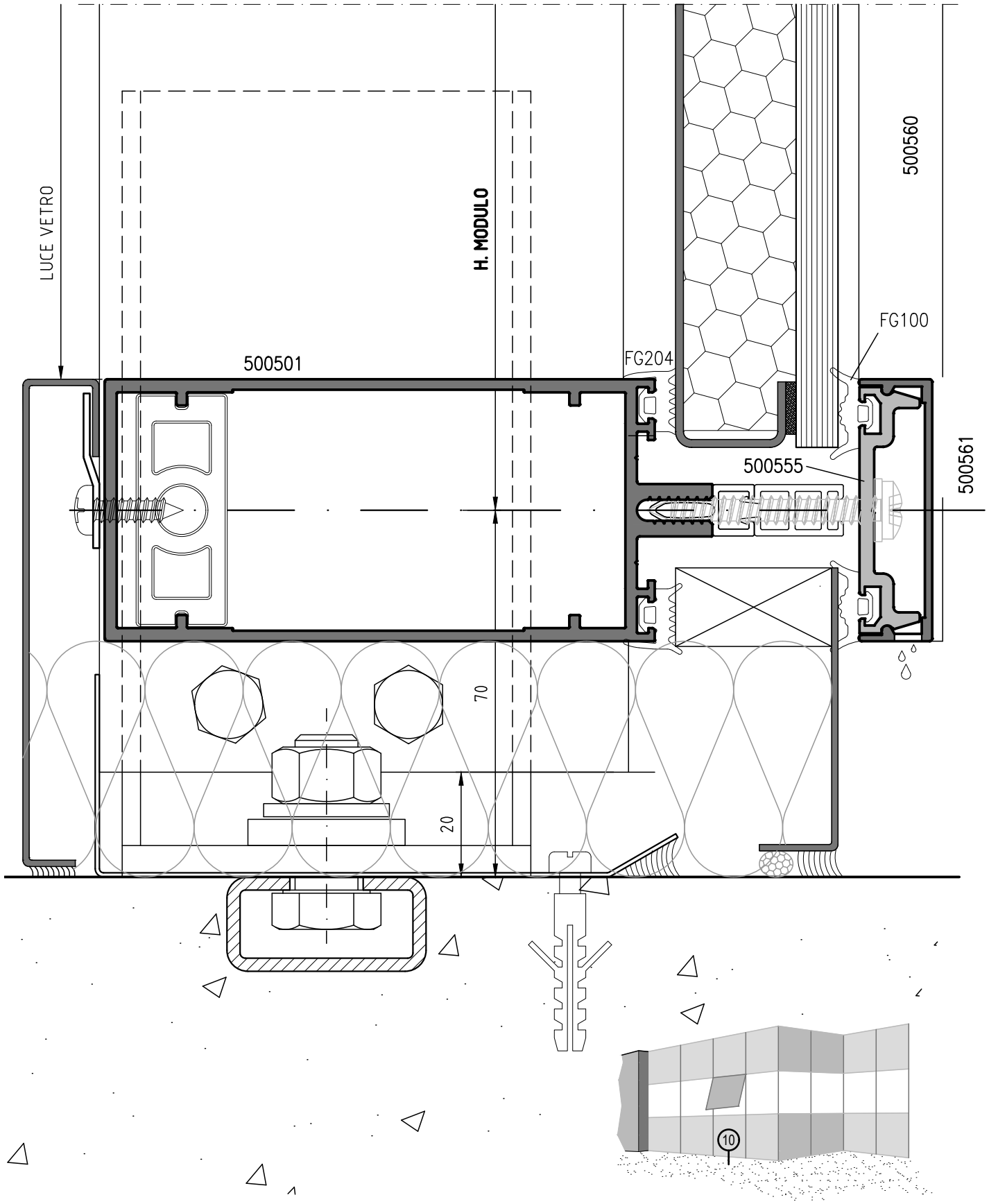

SEZIONE ORIZZONTALE MONTANTI CON PORTA AP. INTERNA DOGMA DOOR

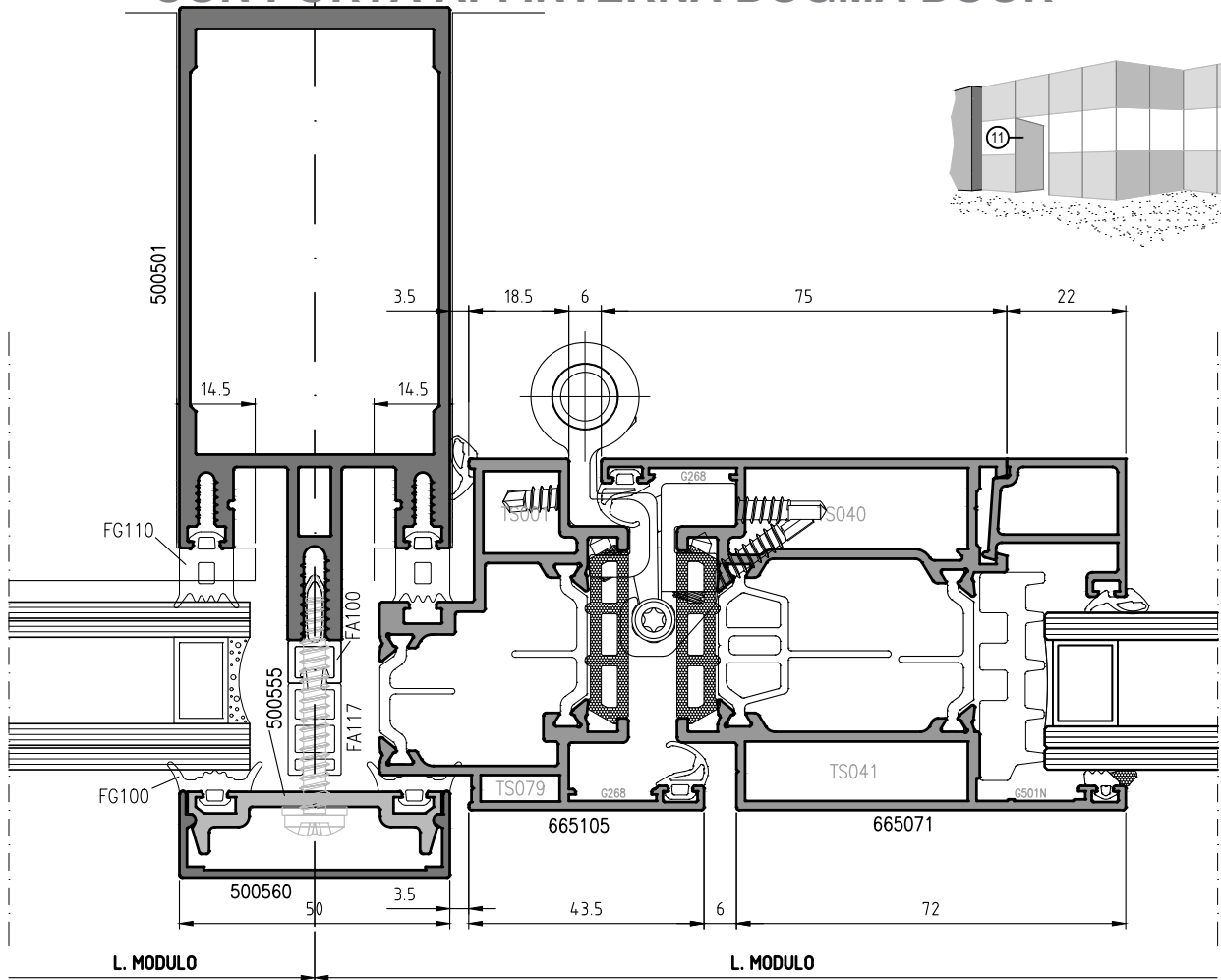

SEZIONE VERTICALE TRAVERSI
CON PORTA AP. INTERNA DOGMA DOOR

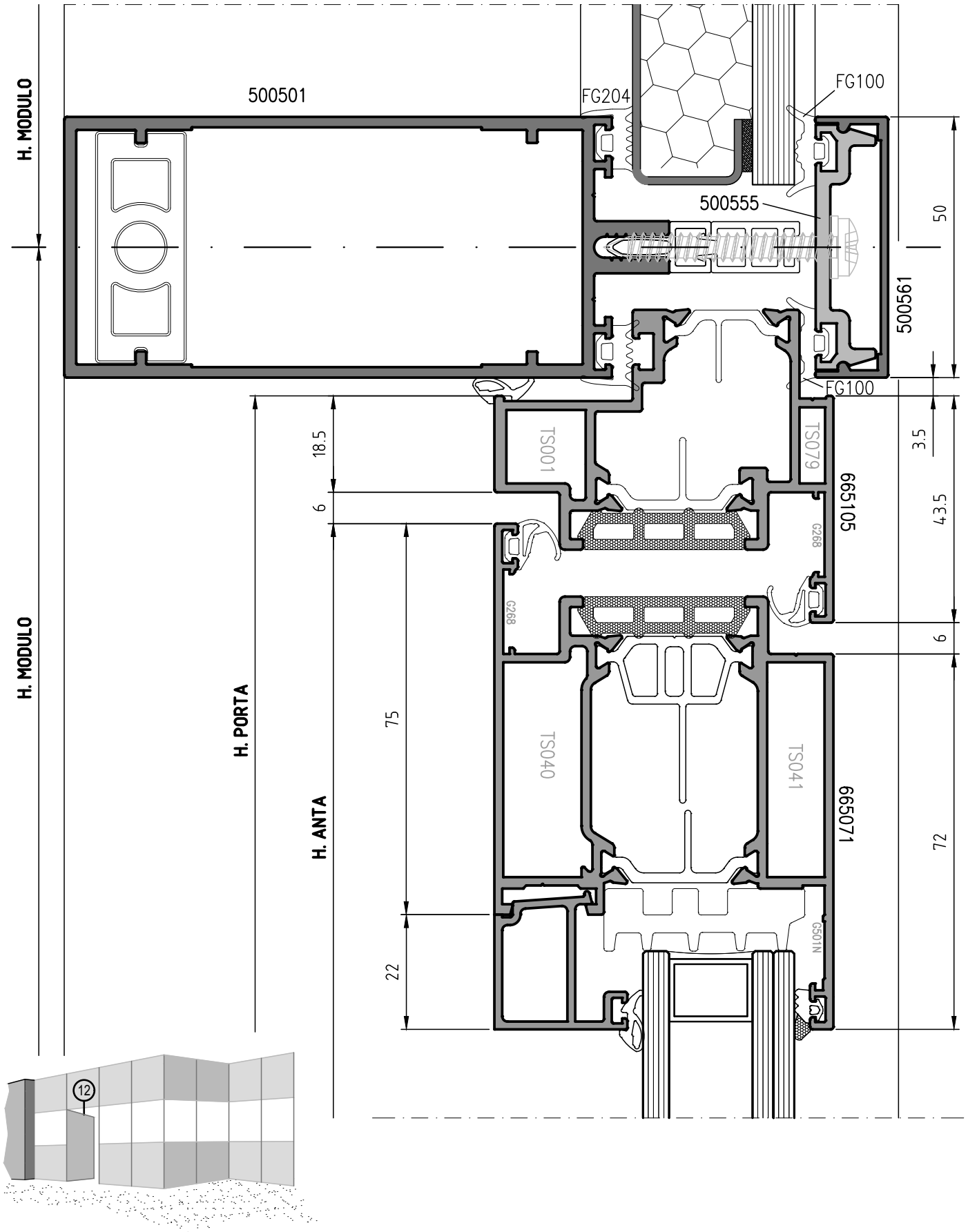

Nodi Scala 1:1



SEZIONE ORIZZONTALE MONTANTI CON PORTA AP. INTERNA DOGMA DOOR PRO

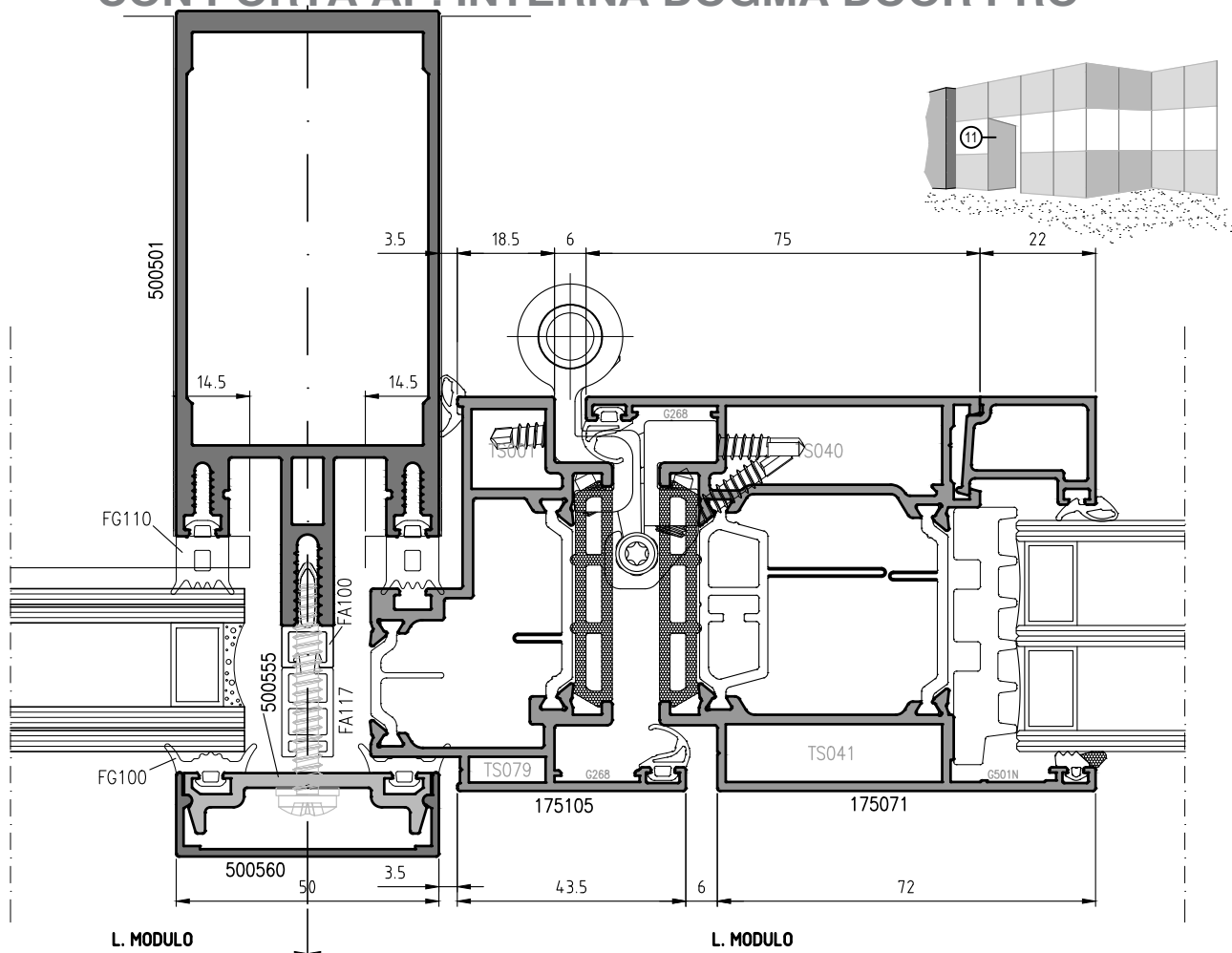

SEZIONE VERTICALE TRAVERSI CON PORTA AP. INTERNA DOGMA DOOR PRO

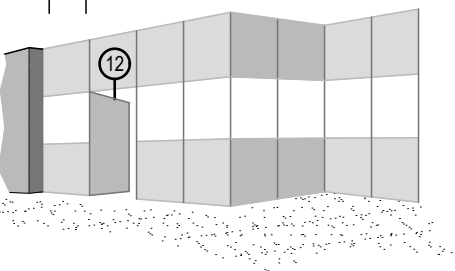
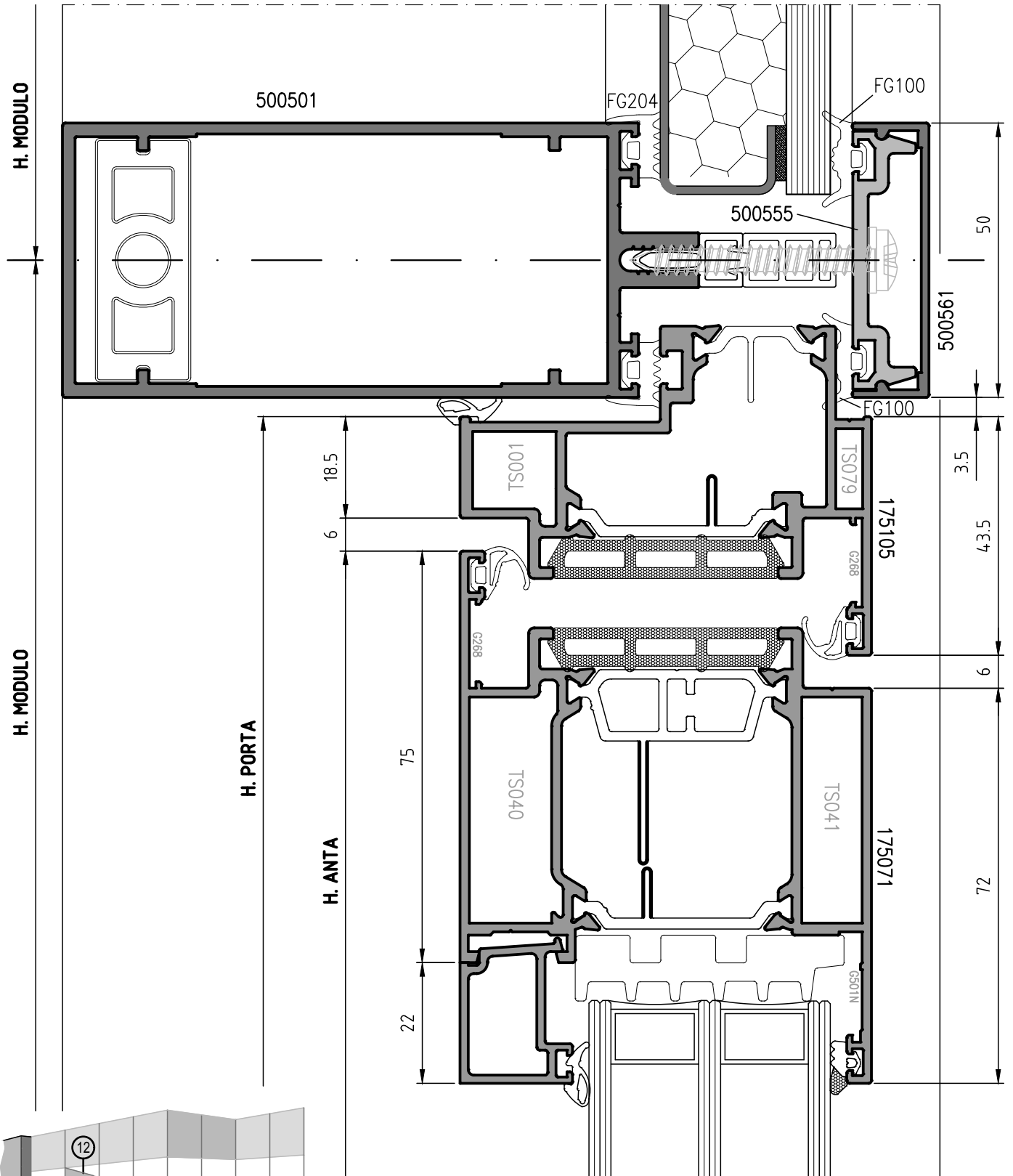

SEZIONE ORIZZONTALE MONTANTI
CON PORTA AP. ESTERNA DOGMA DOOR

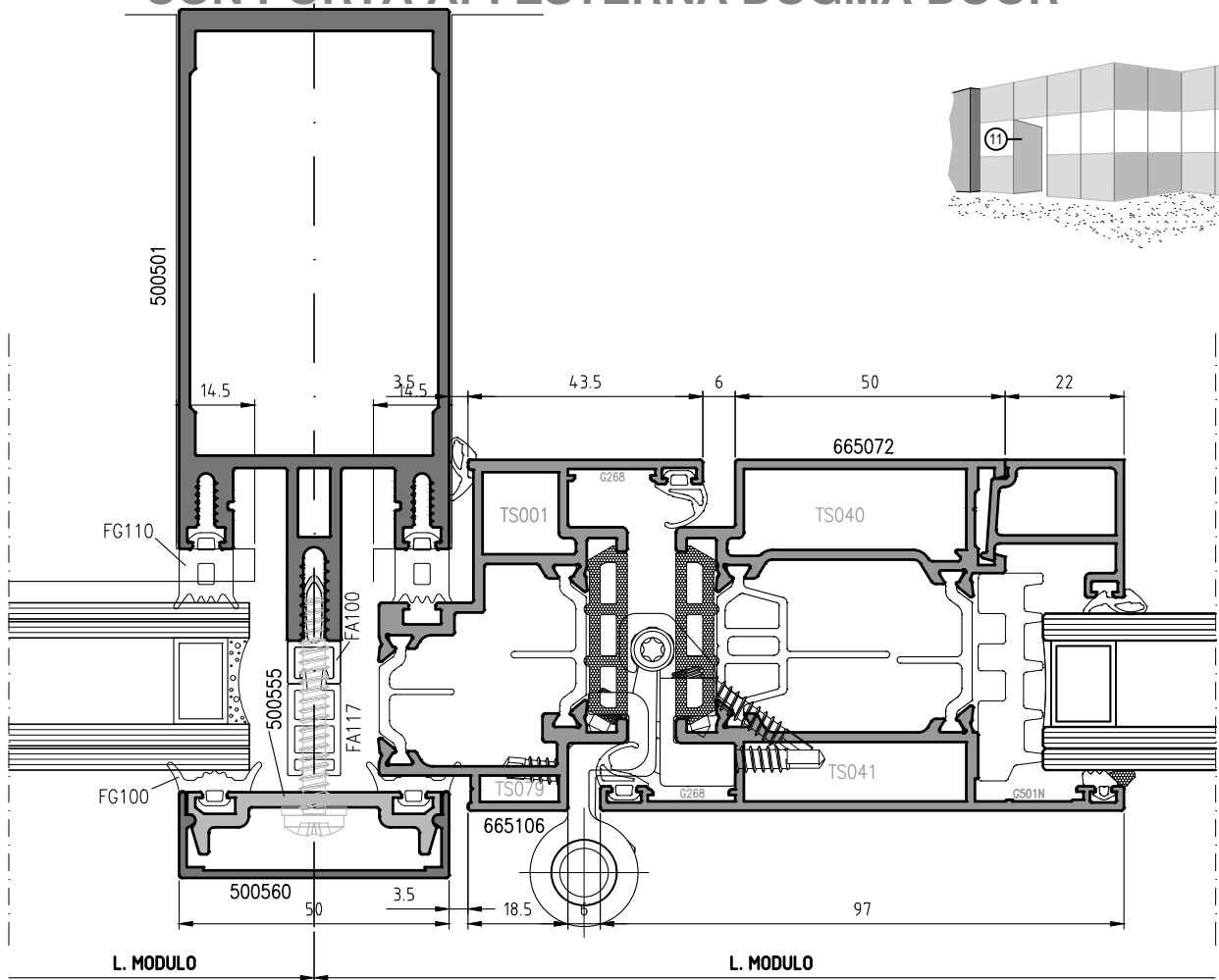

SEZIONE VERTICALE TRAVERSI
CON PORTA AP. ESTERNA DOGMA DOOR

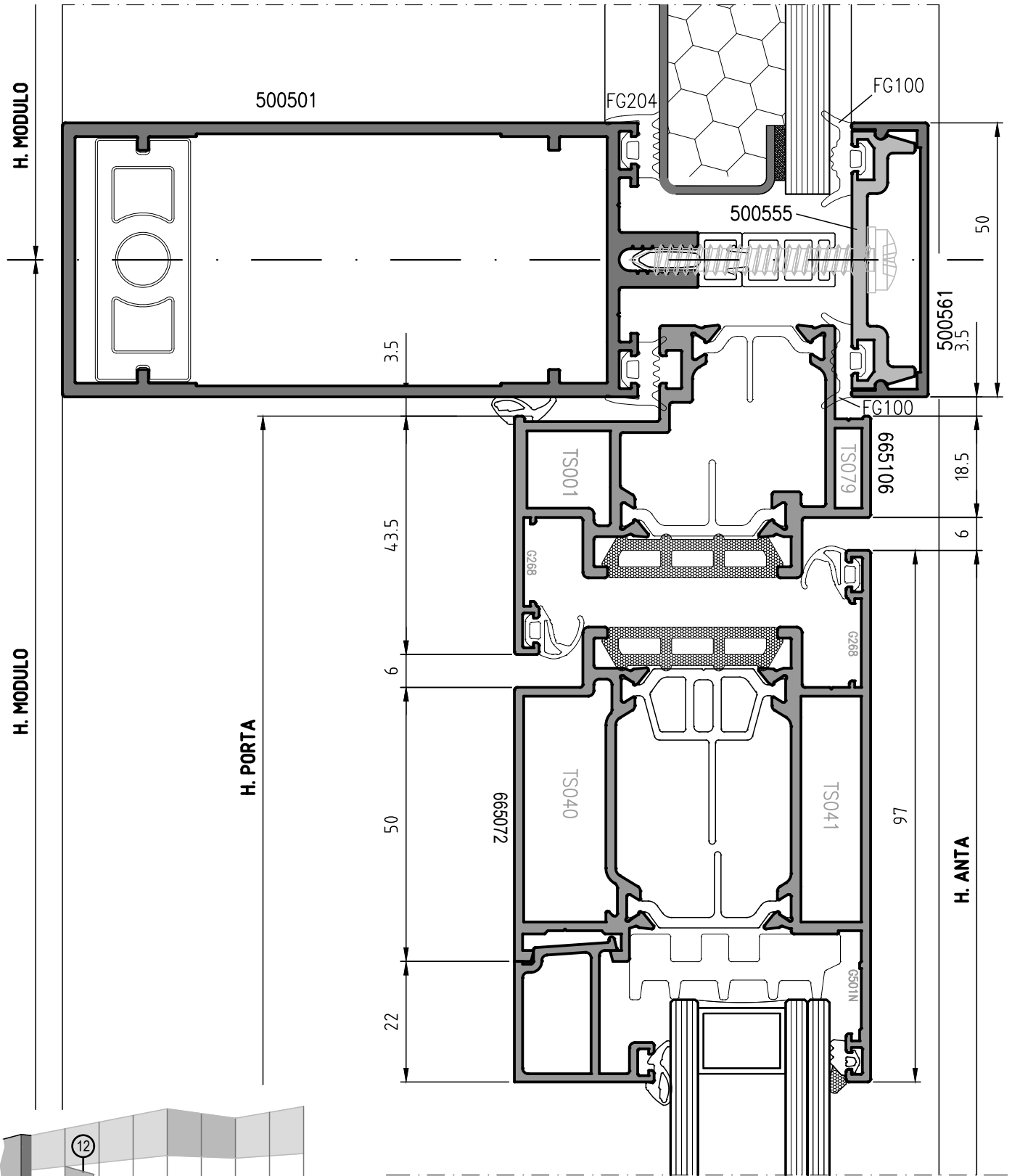

Nodi Scala 1:1



SEZIONE ORIZZONTALE MONTANTI CON PORTA AP. ESTERNA DOGMA DOOR PRO

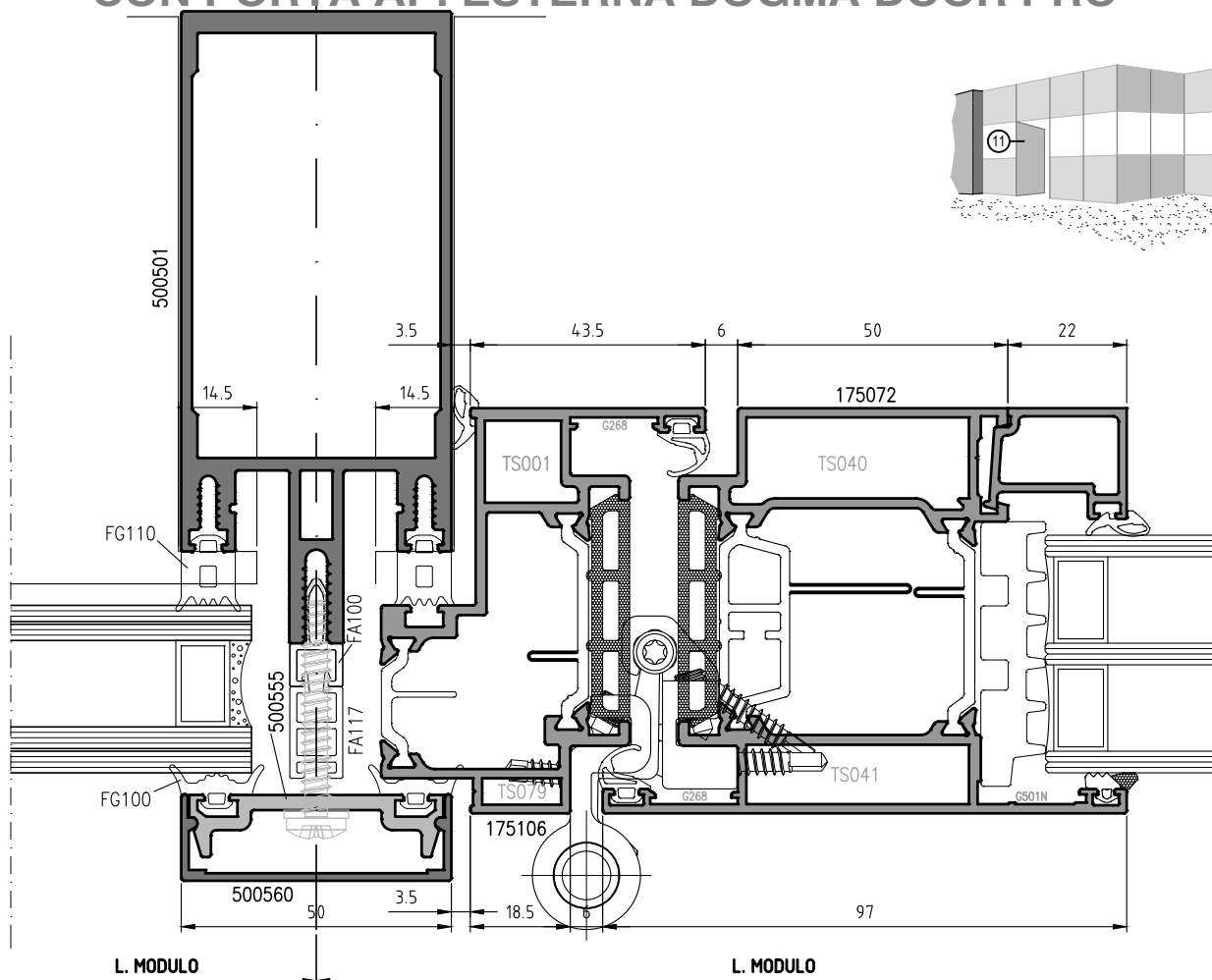

SEZIONE VERTICALE TRAVERSI
CON PORTA AP. ESTERNA DOGMA DOOR PRO

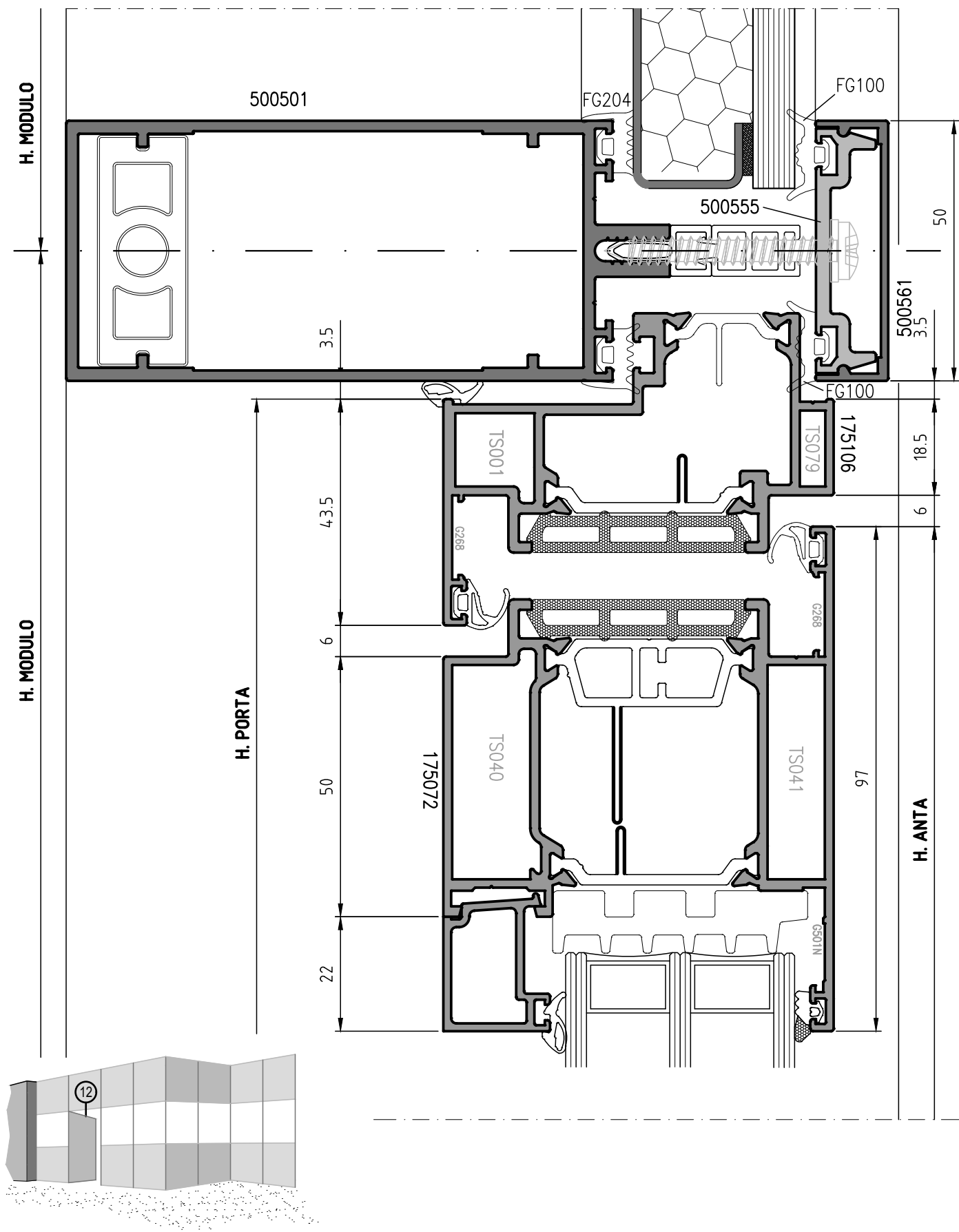

SEZIONE ORIZZONTALE MONTANTI CON FINESTRA DOGMA

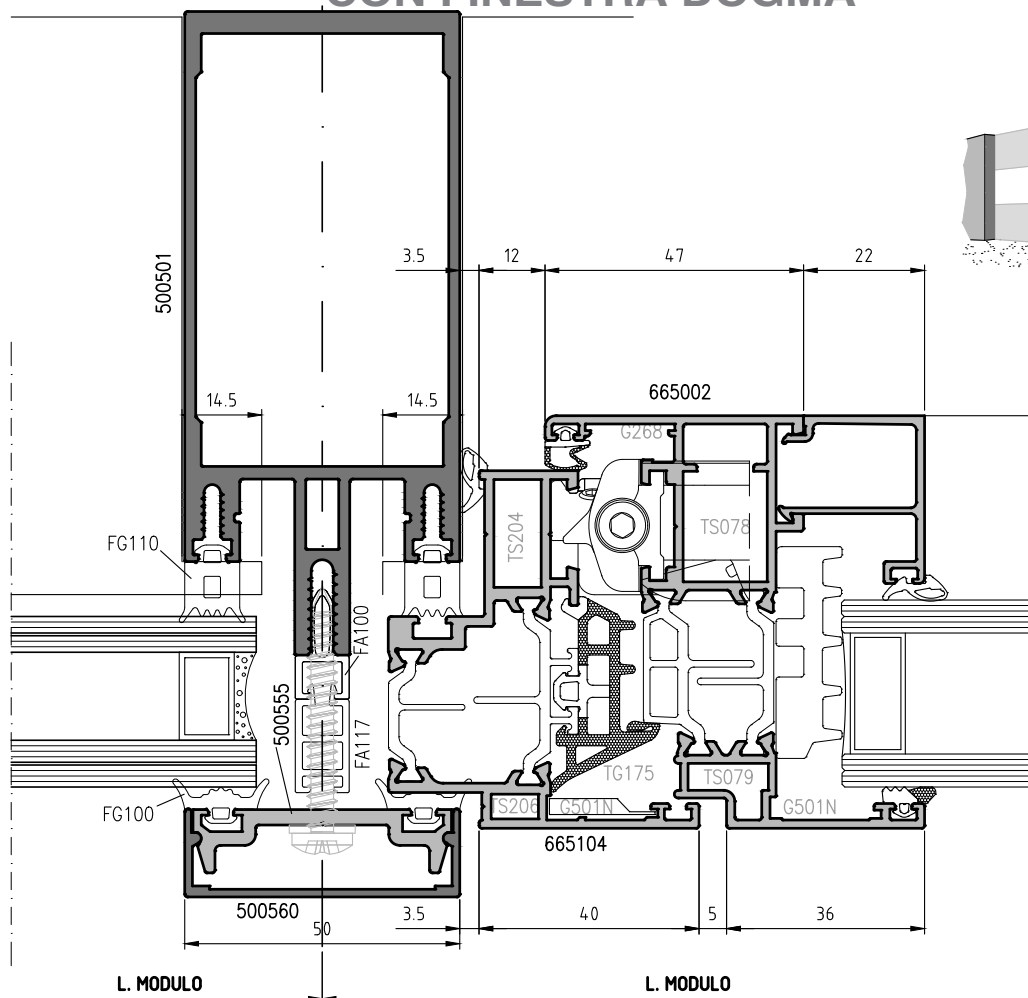

SEZIONE ORIZZONTALE MONTANTI
CON FINESTRA DOGMA PRO

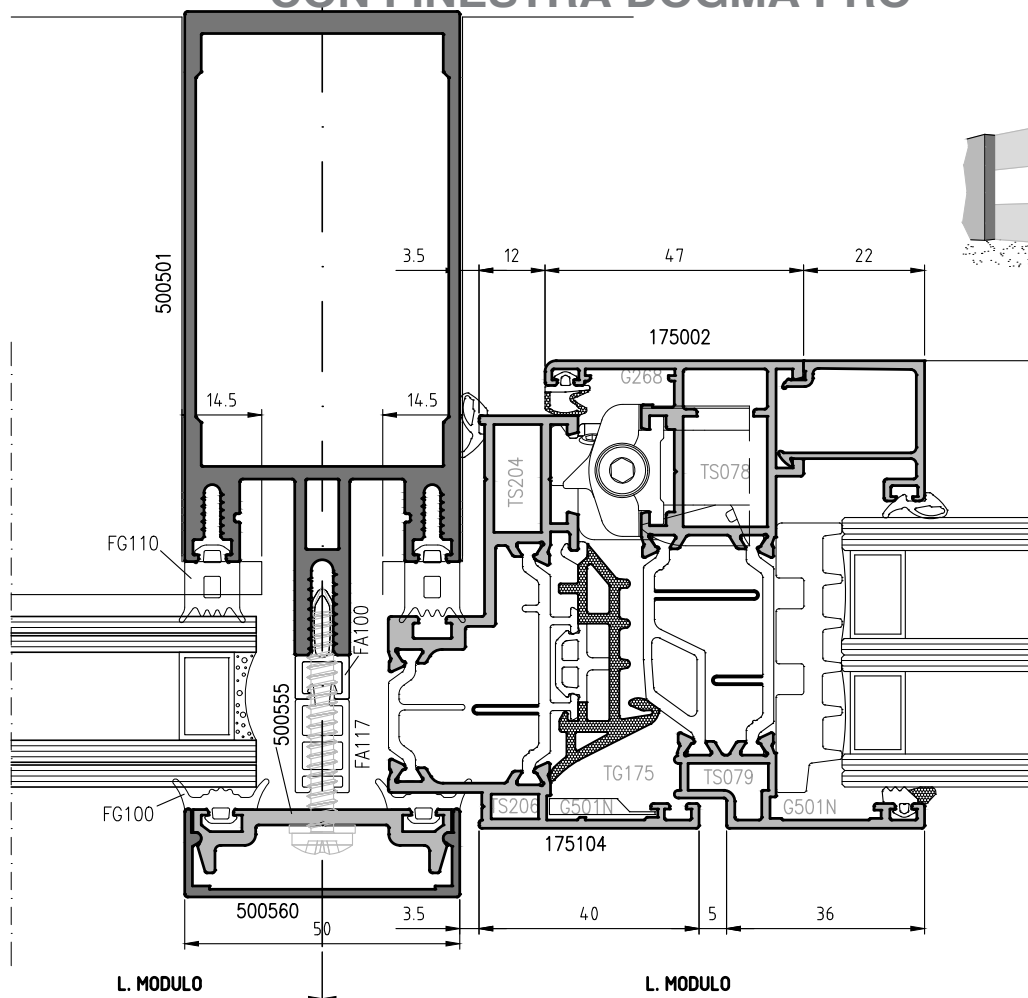

SEZIONE VERTICALE TRAVERSI
CON FINESTRA DOGMA PRO

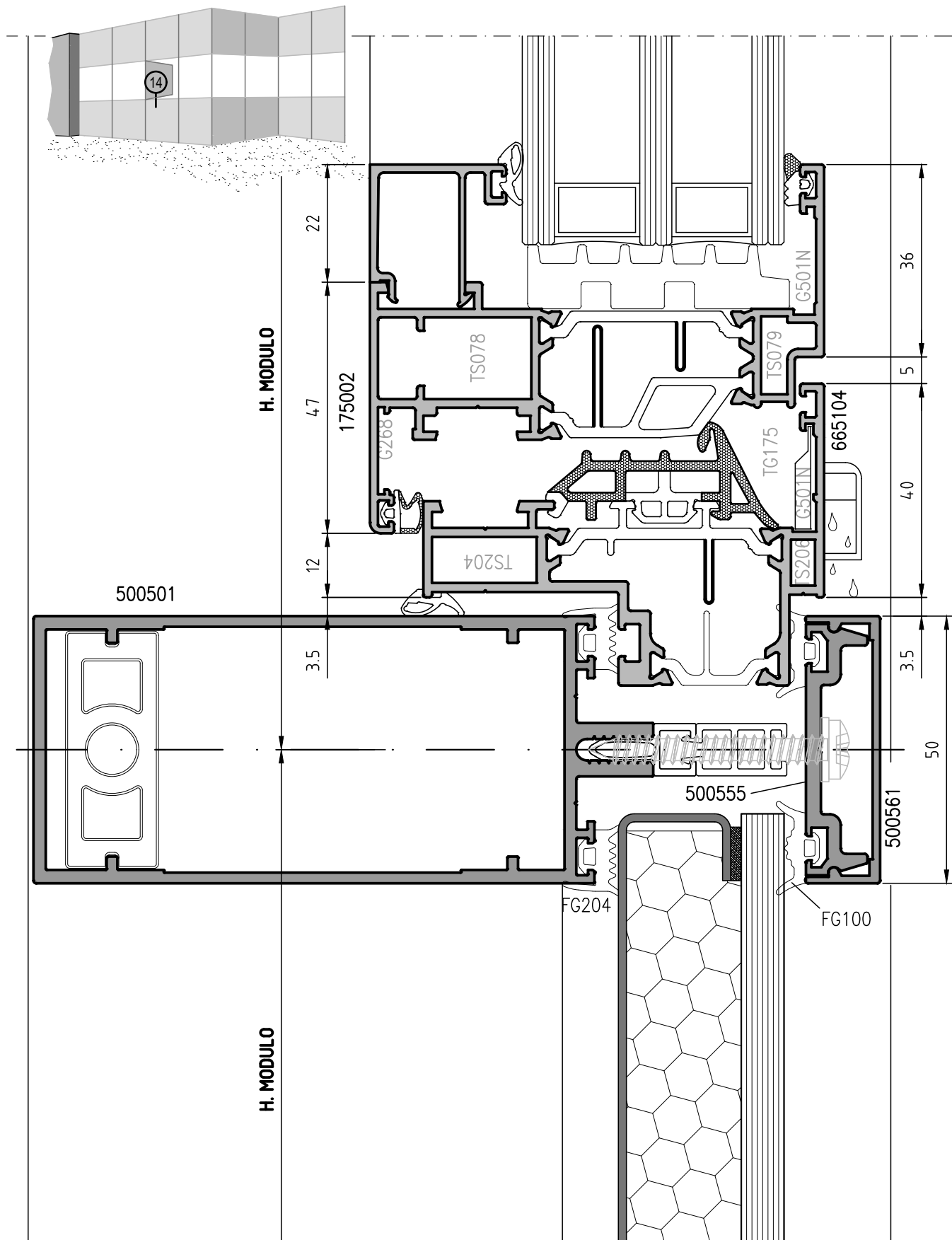

SEZIONE ORIZZONTALE MONTANTI CON FINESTRA DOGMA SEMI-STRUTTURALE

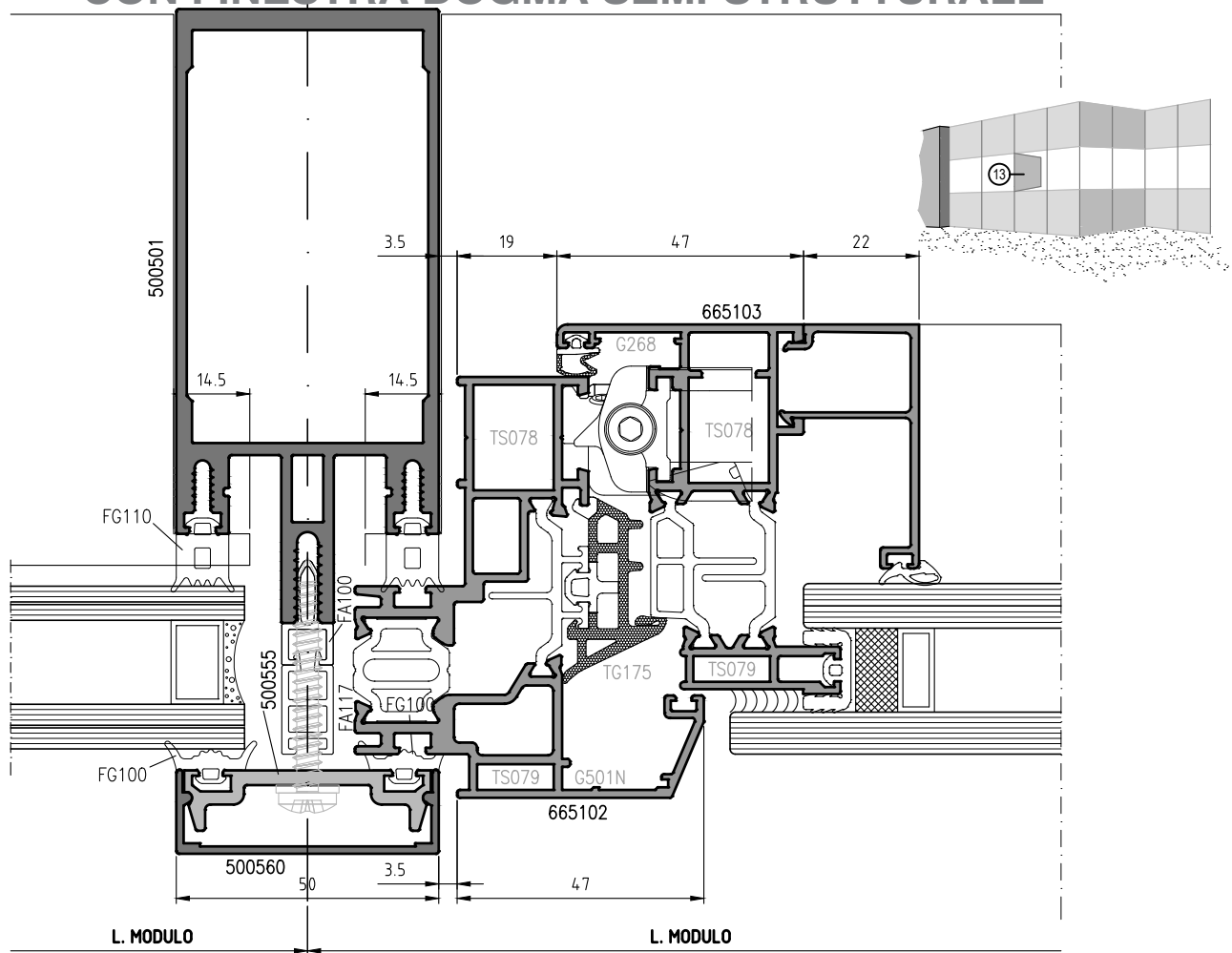

SEZIONE VERTICALE TRAVERSI
CON FINESTRA DOGMA SEMI-STRUTTURALE

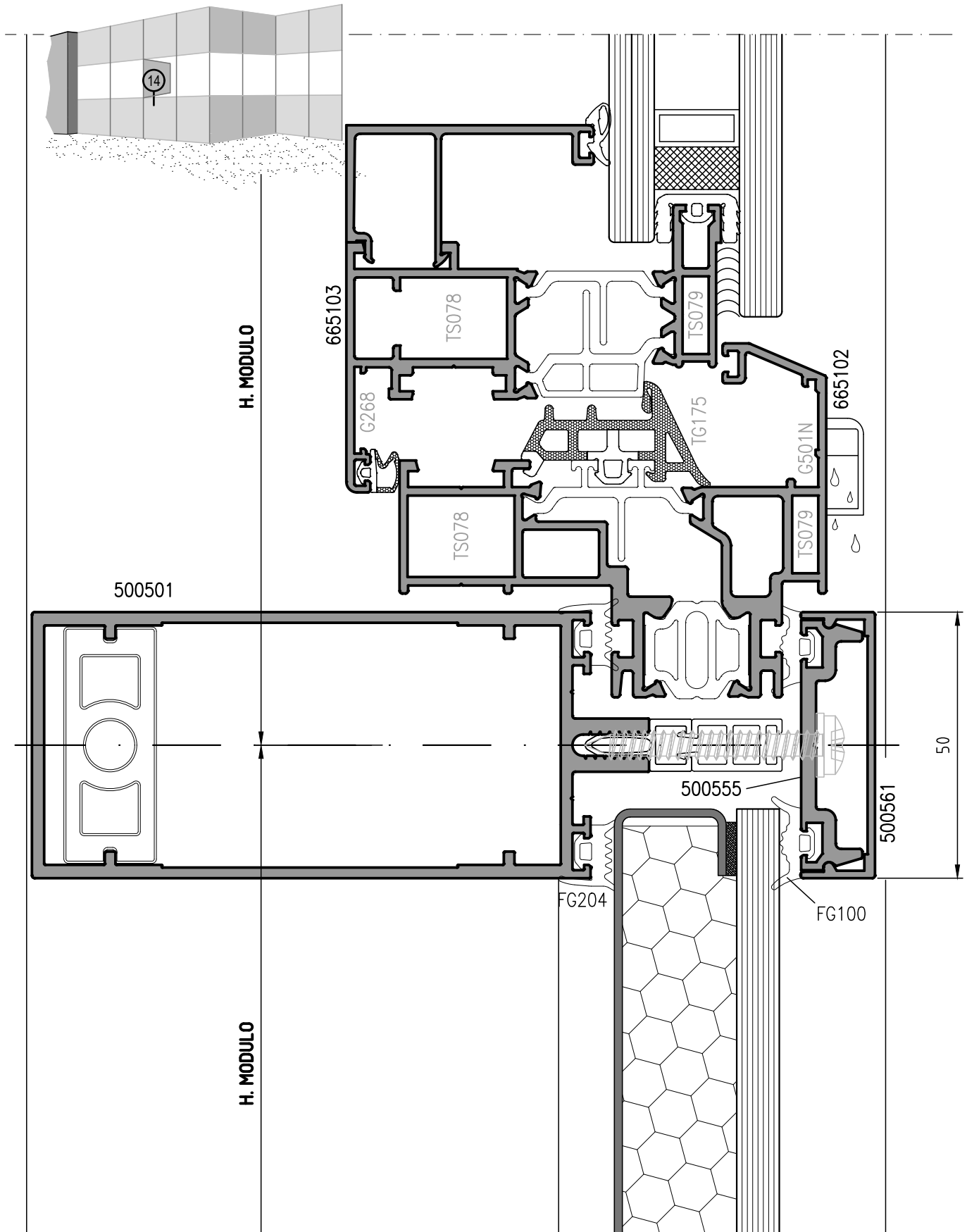

SEZIONE ORIZZONTALE MONTANTI ANTA SEMI-STRUTTURALE TRIPLO-VETRO

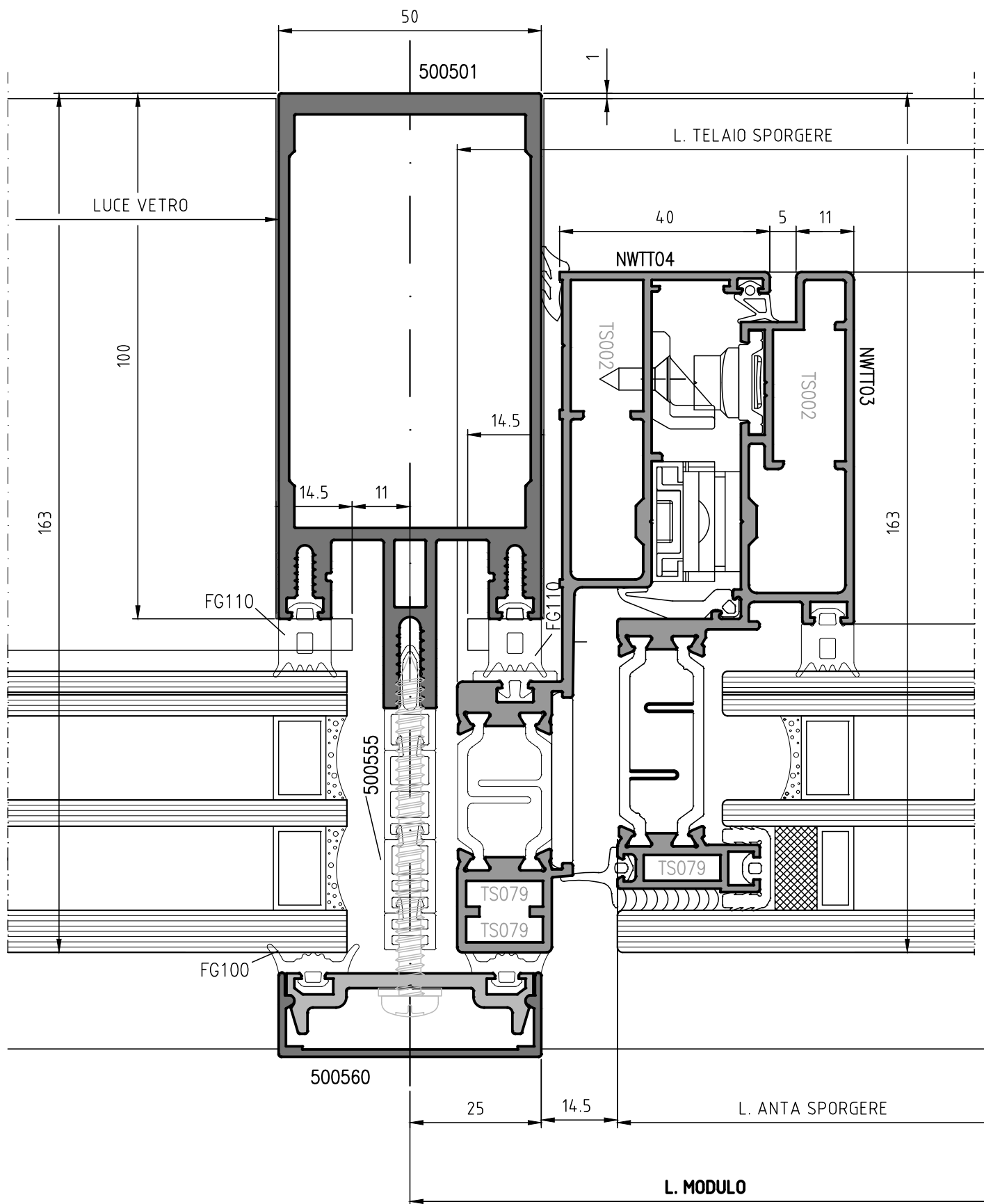

SEZIONE VERTICALE TRAVERSI SNTA SEMI-STRUTTURALE TRIPLO-VETRO

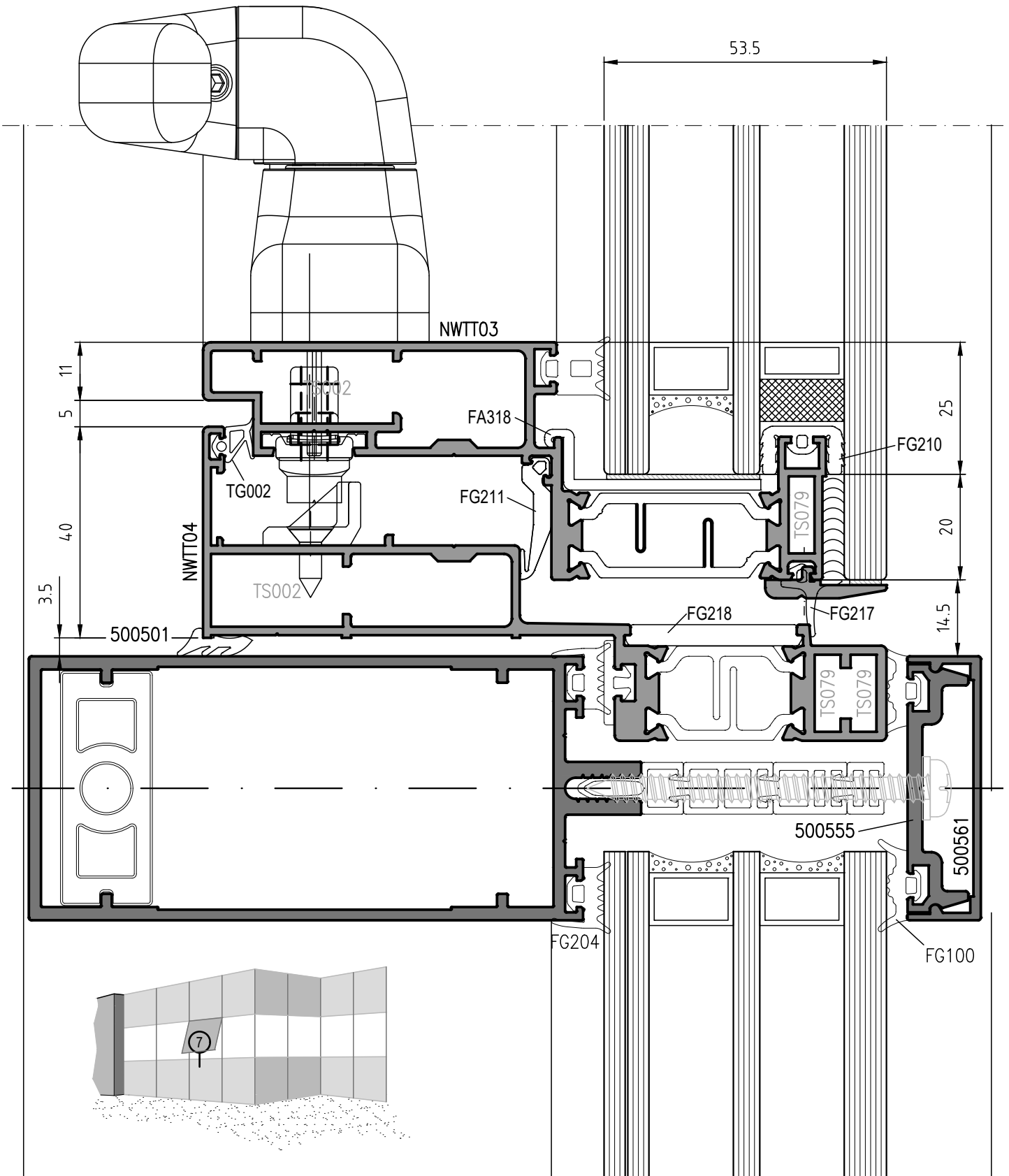

Nodi Scala 1:1



SEZIONE ORIZZONTALE CON VETRI PESANTI

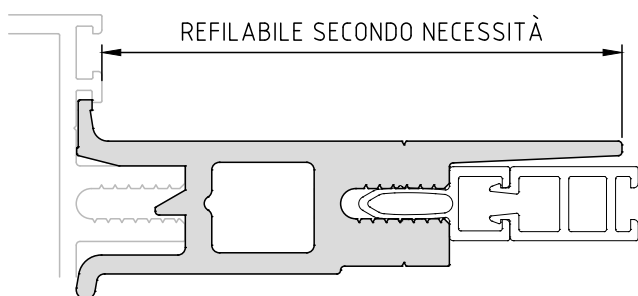
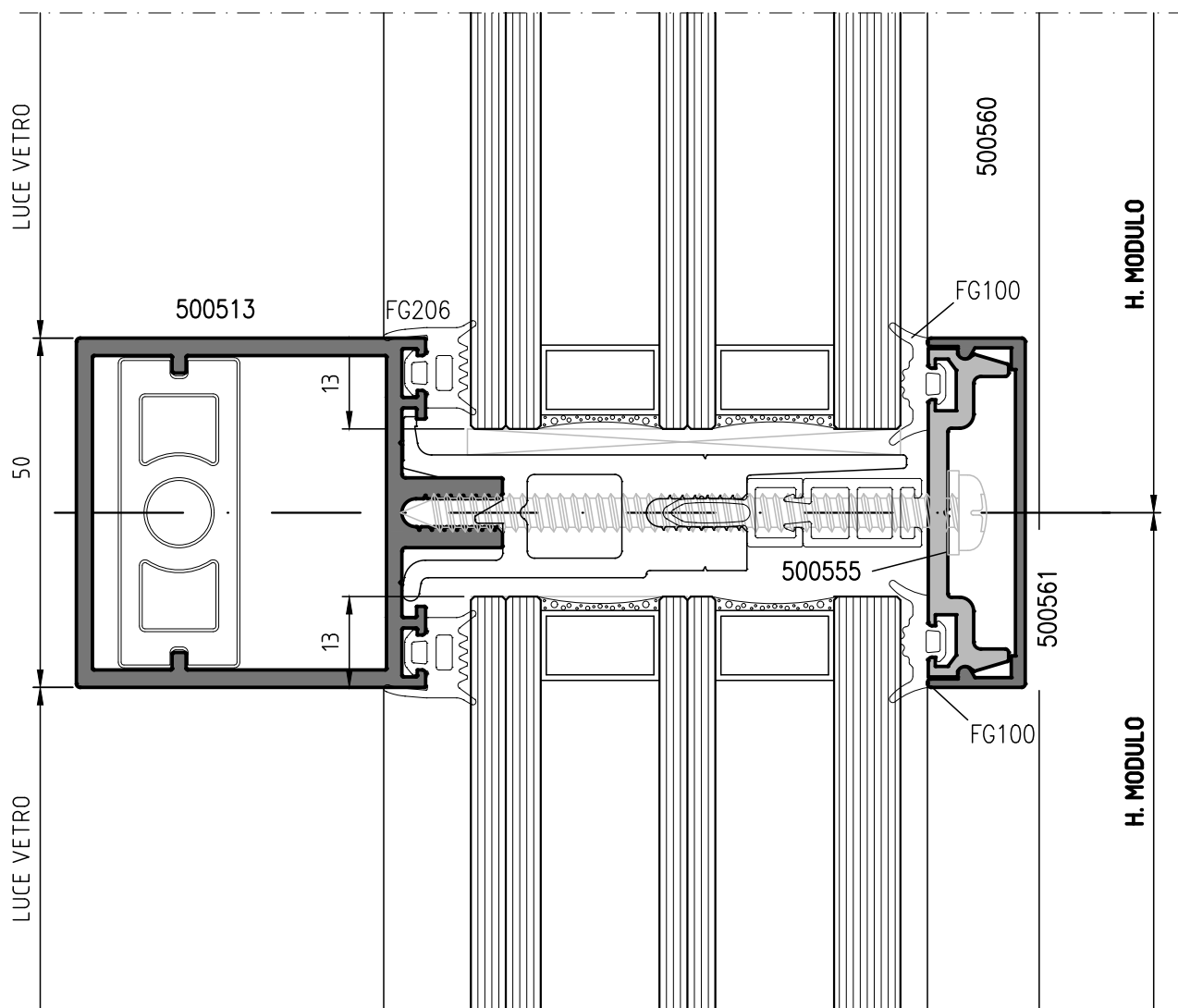
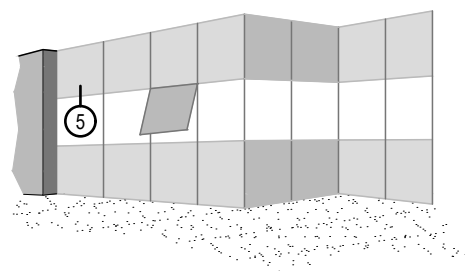

SEZIONE VERTICALE TRAVERSI
SU COPRTURE

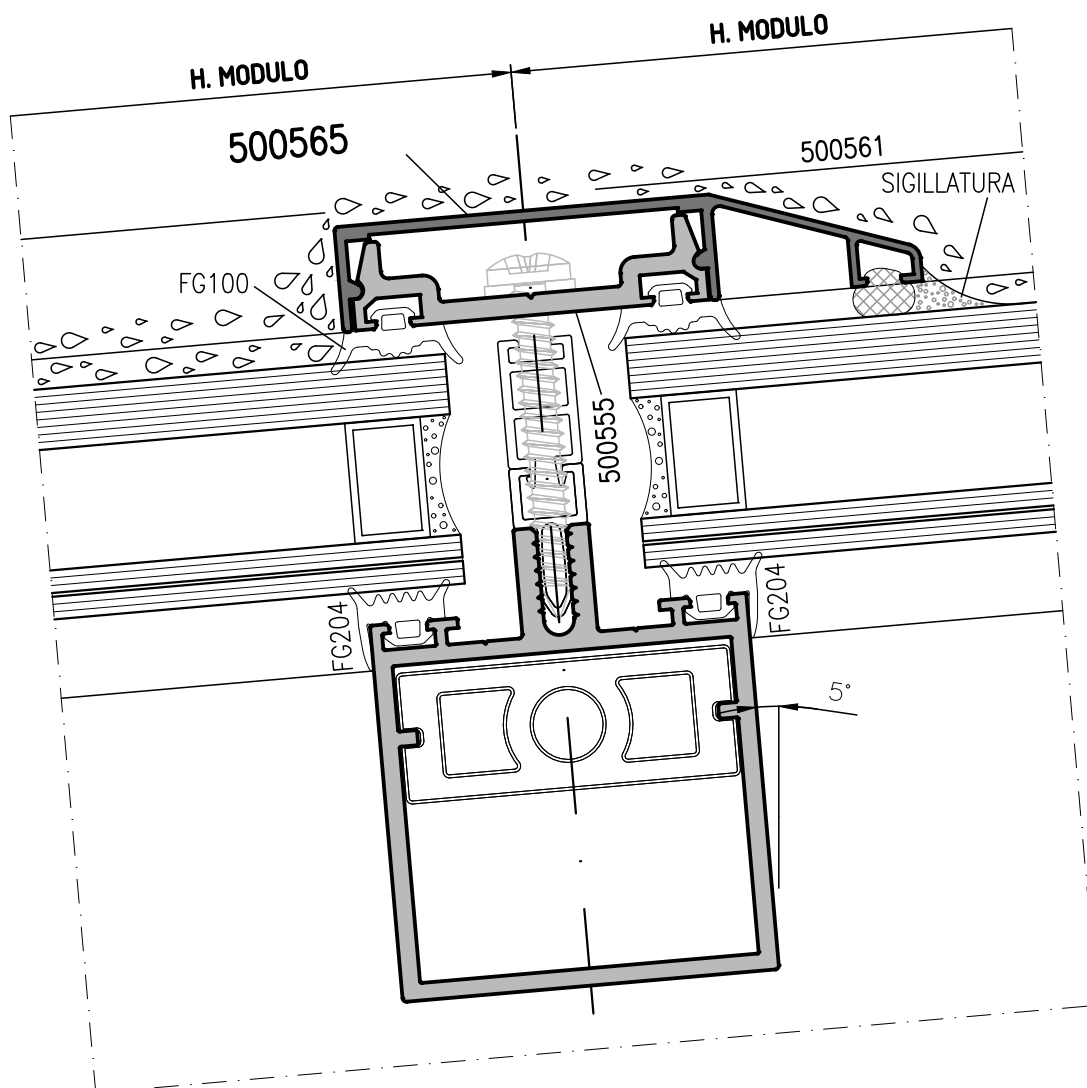

FACCIATA ARROTONDATA CON ANGOLO DI INCLINAZIONE FINO A +5°

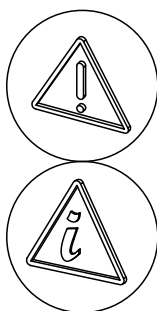
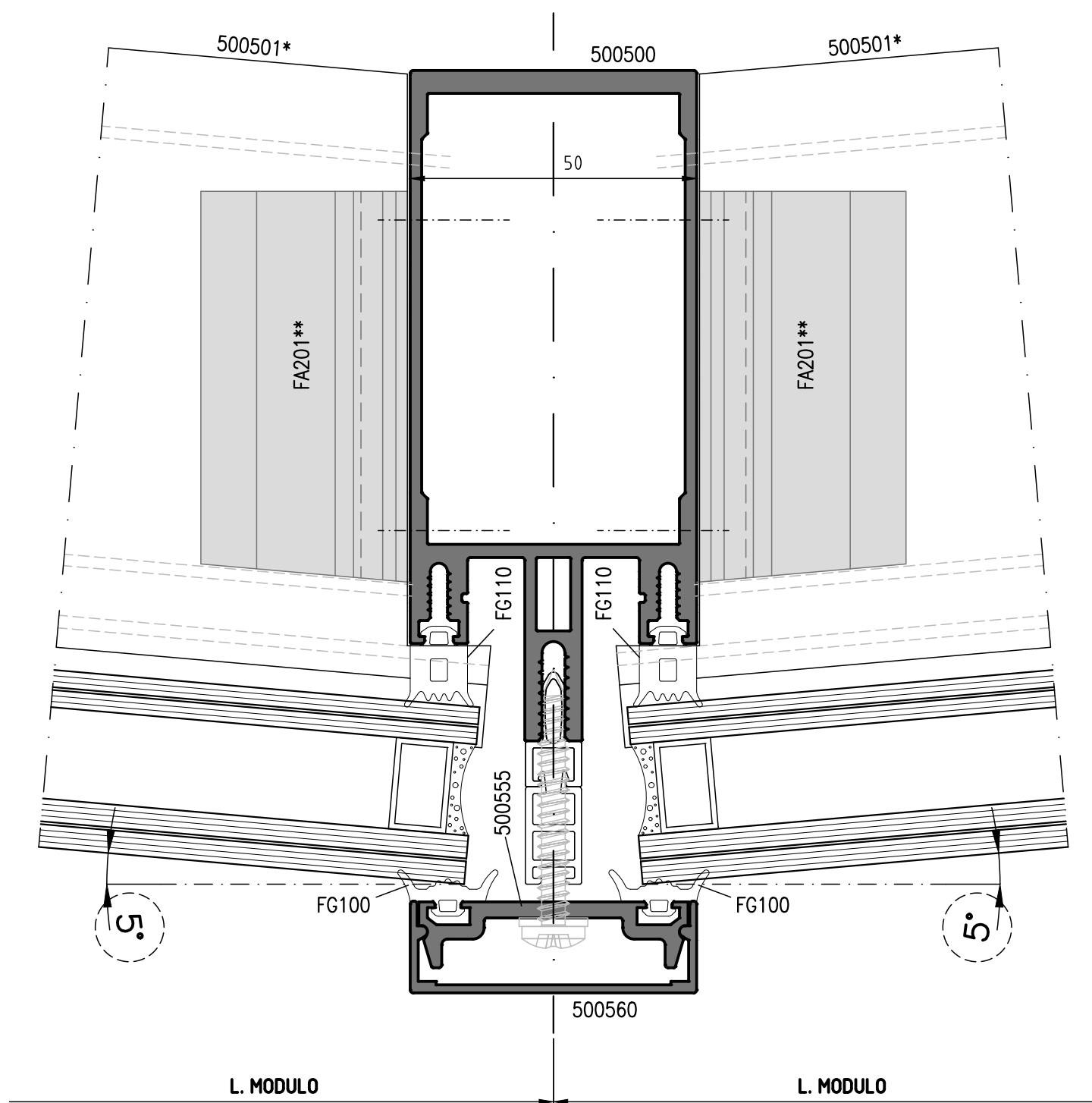

* TRAVERSO (500501) DA SPALLARE CON INCLINAZIONE FINO A +5°

* CAVALLOTTO (FA201) DA RIFILARE SU LATO ANTERIORE CON INCLINAZIONE FINO A +5°

FACCIATA ARROTONDATA CON ANGOLO DI INCLINAZIONE FINO A -5°

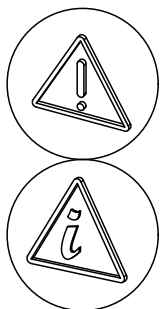
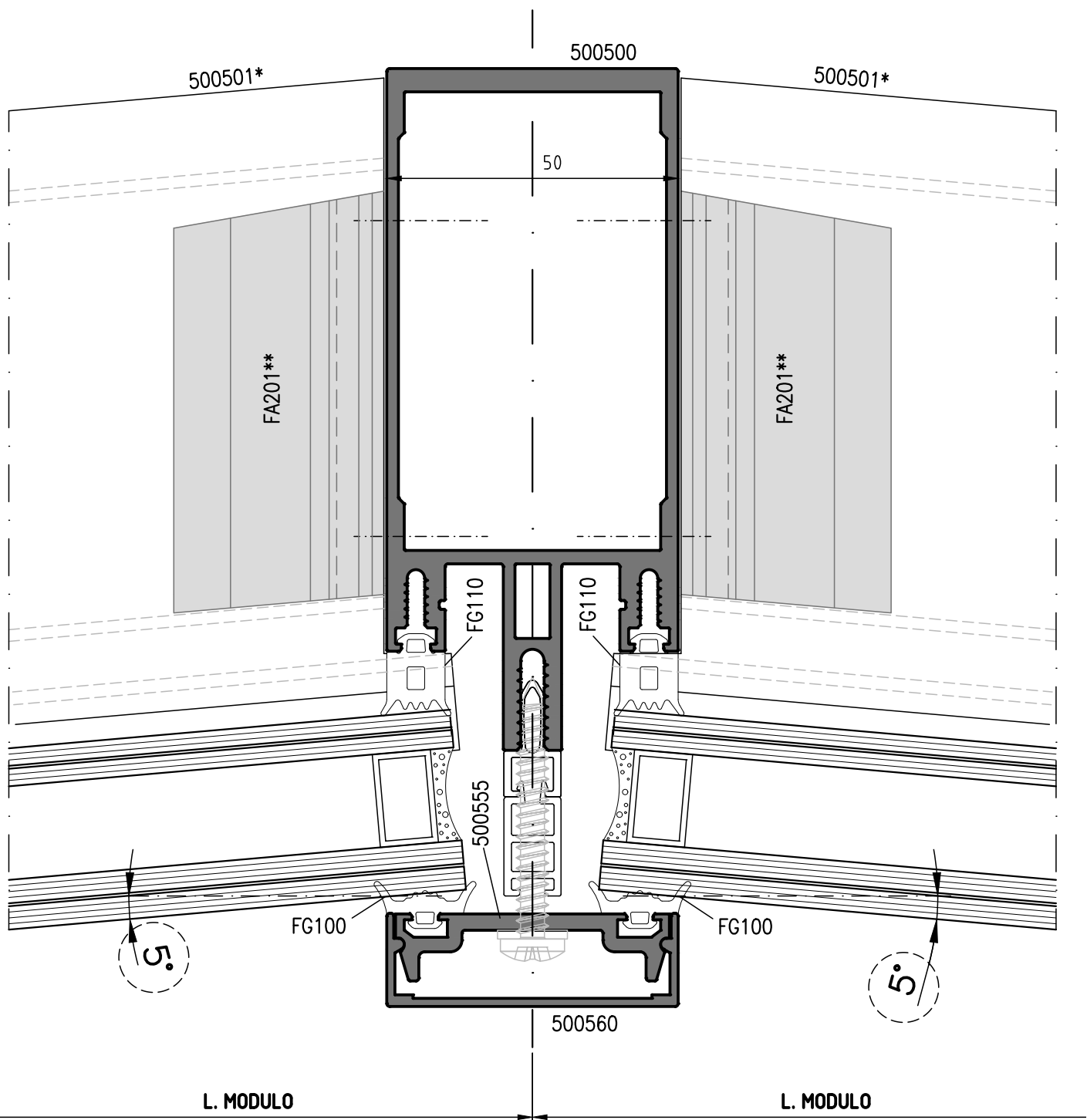

* TRAVERSO (500501) DA SPALLARE CON INCLINAZIONE FINO A -5°

* CAVALLOTTO (FA201) DA DA RIFILARE SU LATO ANTERIORE CON INCLINAZIONE FINO A -5°

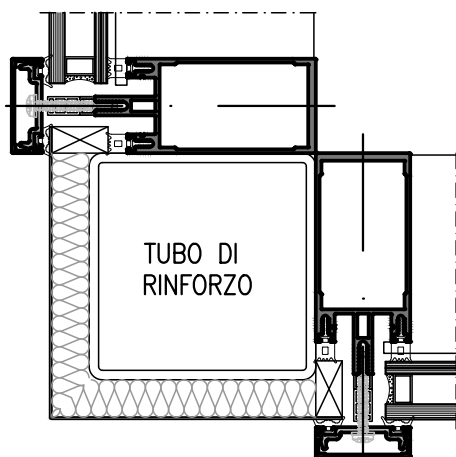
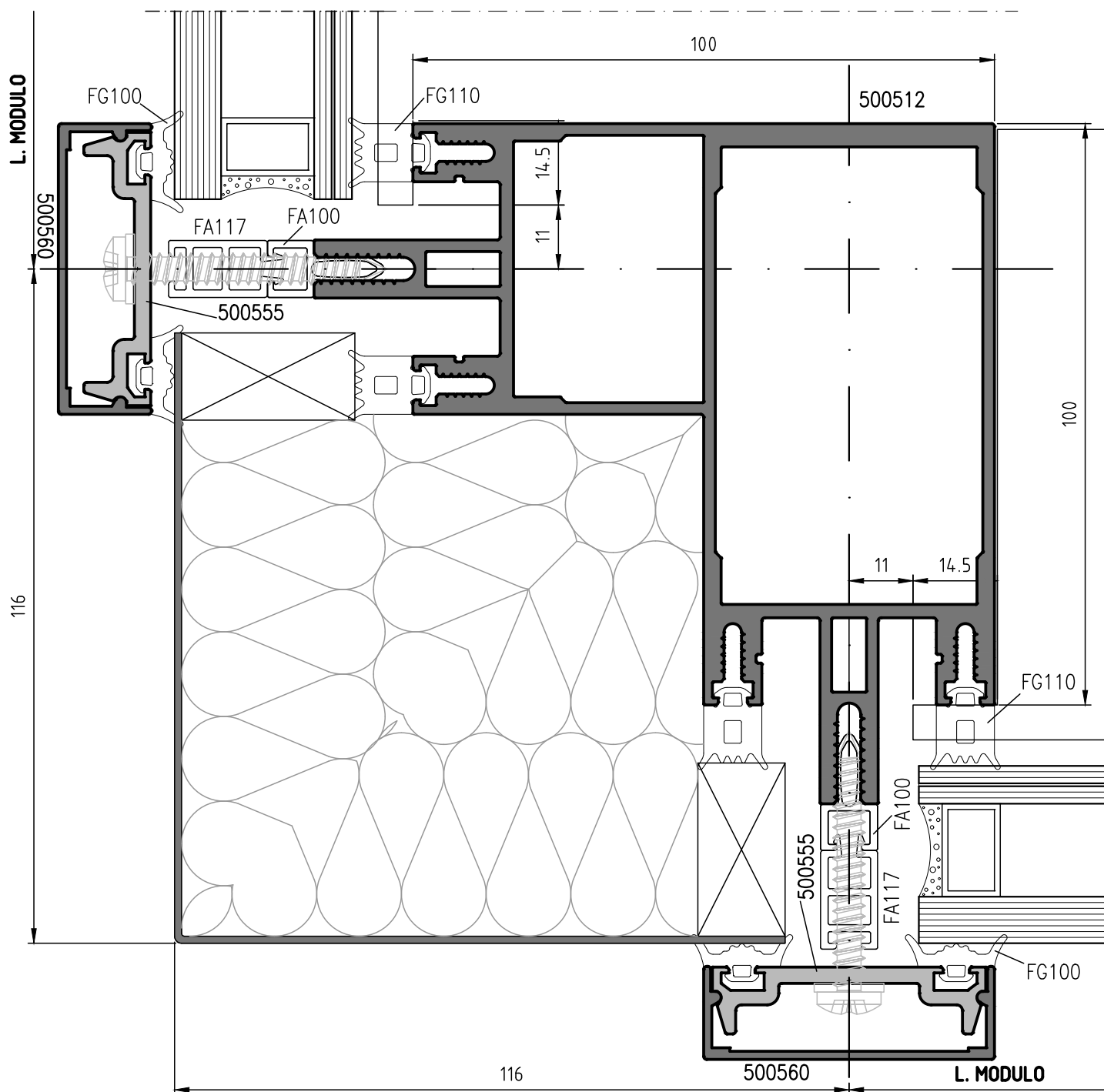

VARIANTE CON MONTANTI UGUALI E TUBO DI RINFORZO

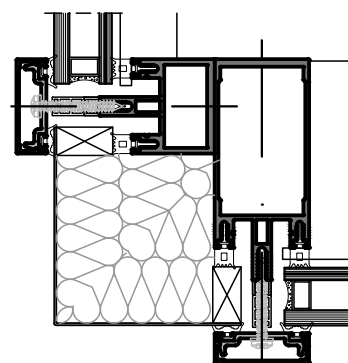

VARIANTE CON MONTANTI SOVRAPPosti

Lavorazioni 

LAVORAZIONE MONTANTI PER FISSAGGIO TRAVERSI CON CAVALLOTTO A PULSANTE

DA ESEGUIRE CON TRAPANO E DIMA GA109

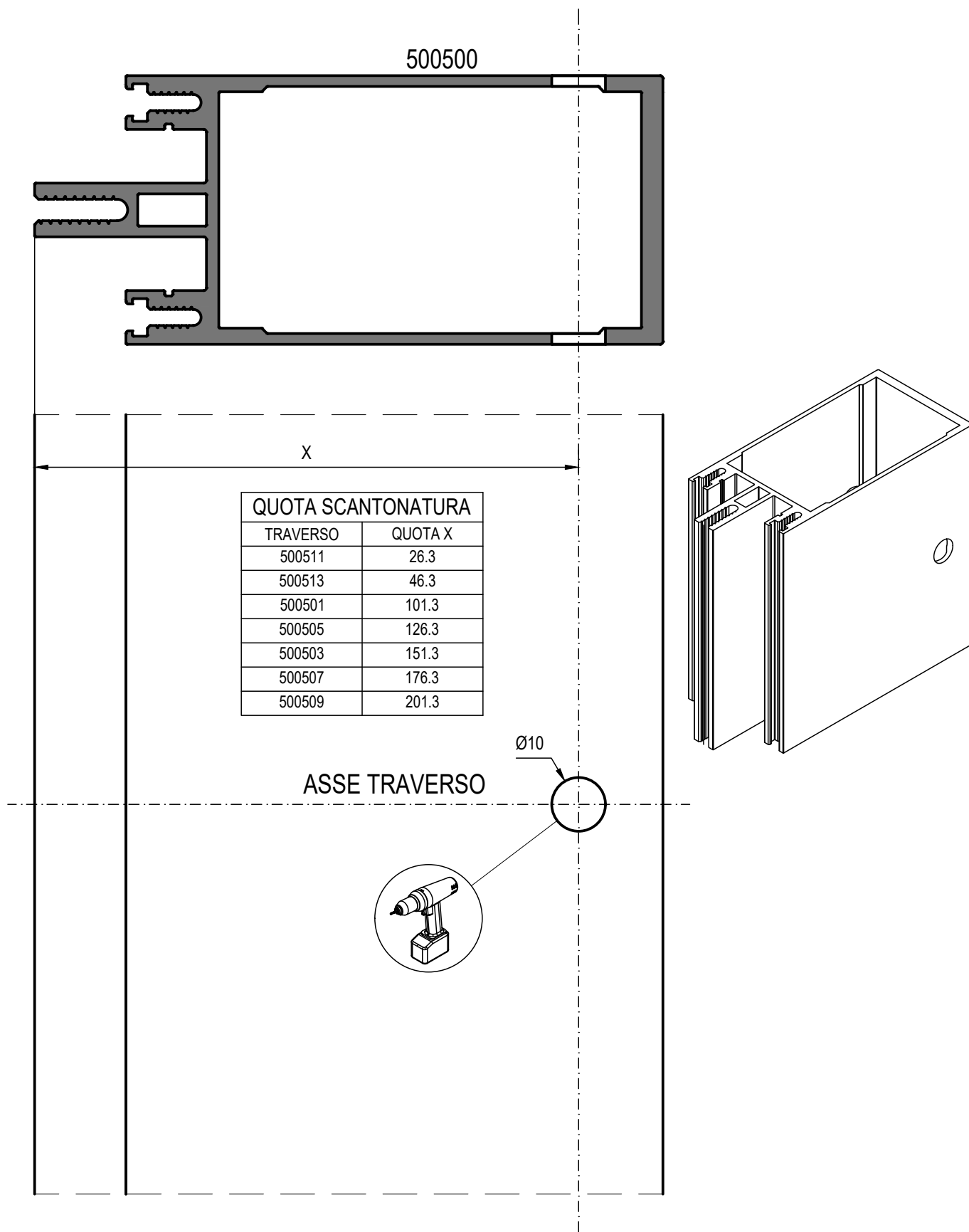

LAVORAZIONE AGGIUNTIVA MONTANTI
PER FISSAGGIO TRAVERSI CON CAVALLOTTO
A PULSANTE
DA ESEGUIRE CON TRAPANO E DIMA GA109

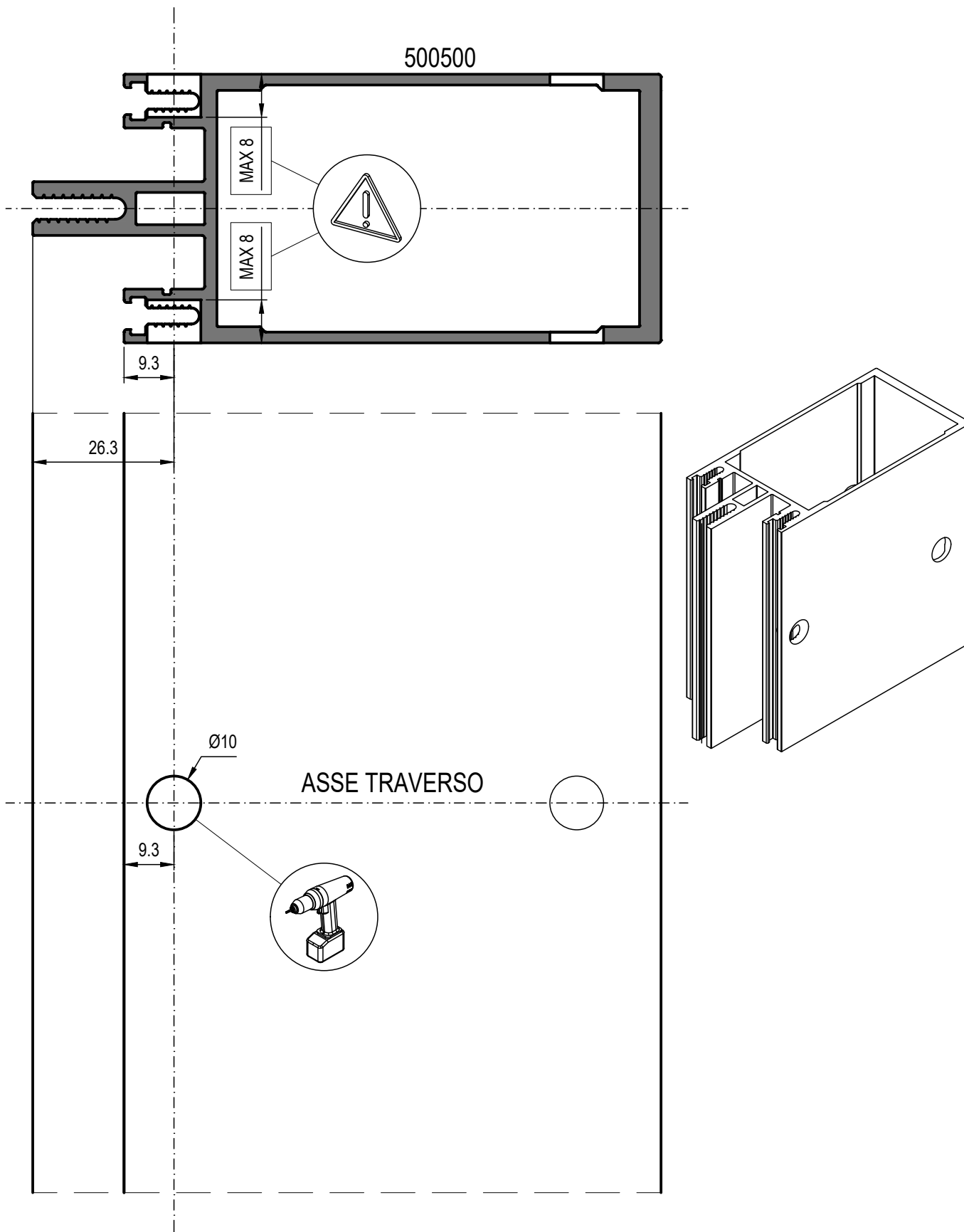

LAVORAZIONE TRAVERSI PER FISSAGGIO CON CAVALLOTTO DA ESEGUIRE CON TRANCINO GA111

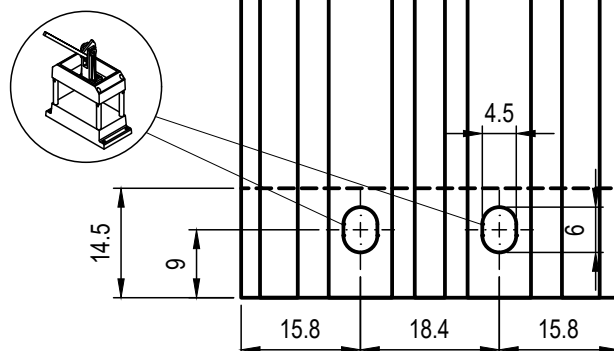
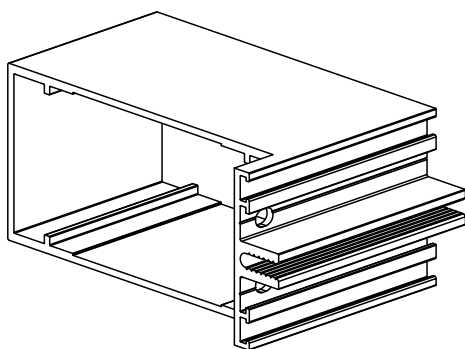
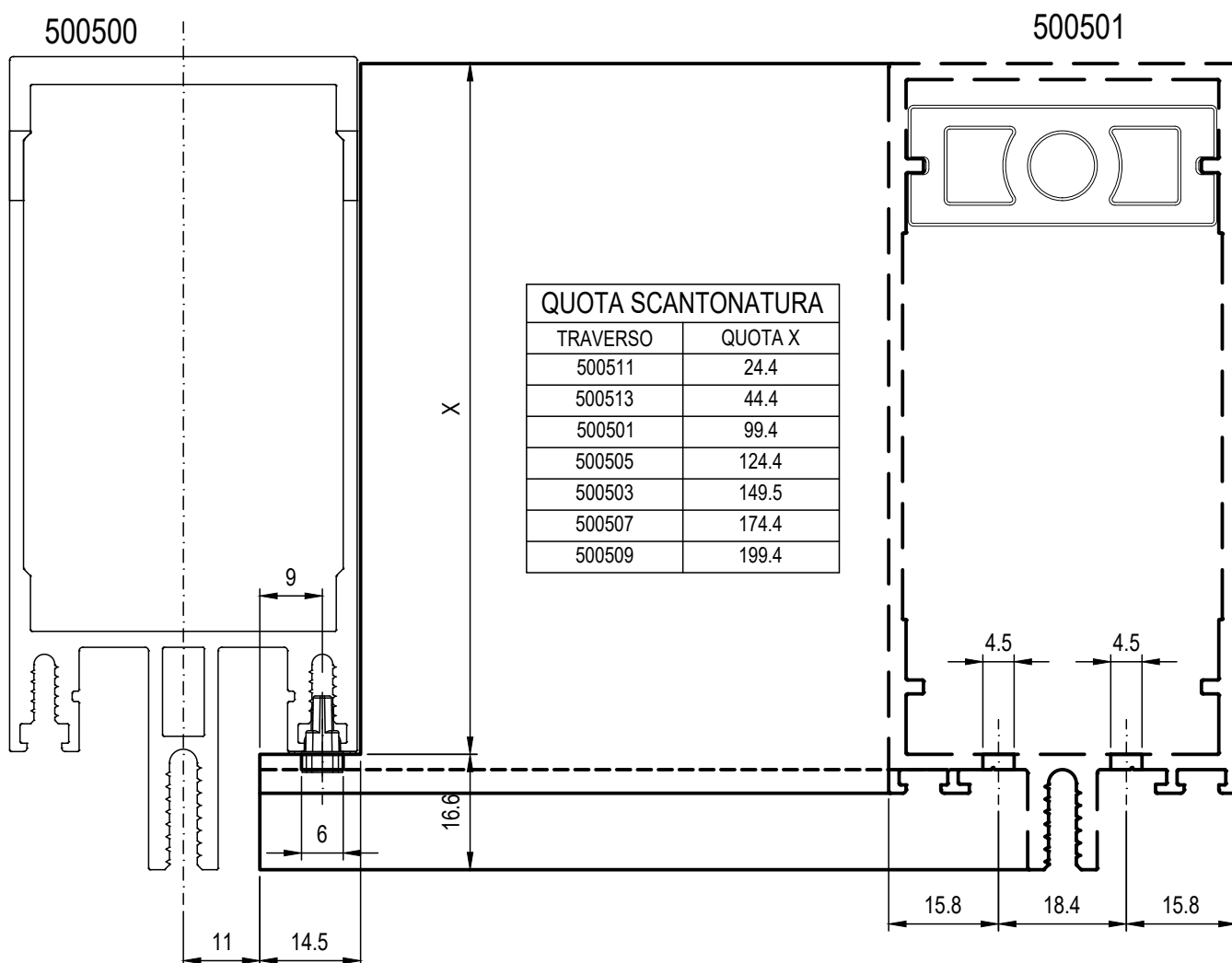

SCHEMA DI MONTAGGIO CON CAVALLOTTO A PULSANTE

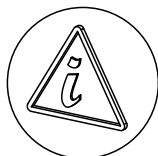
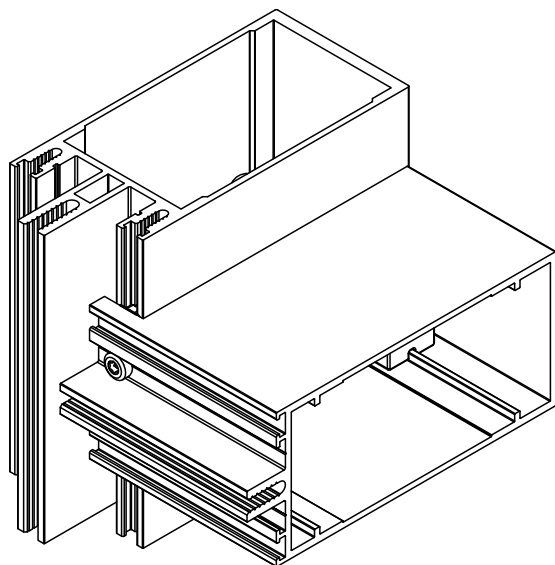
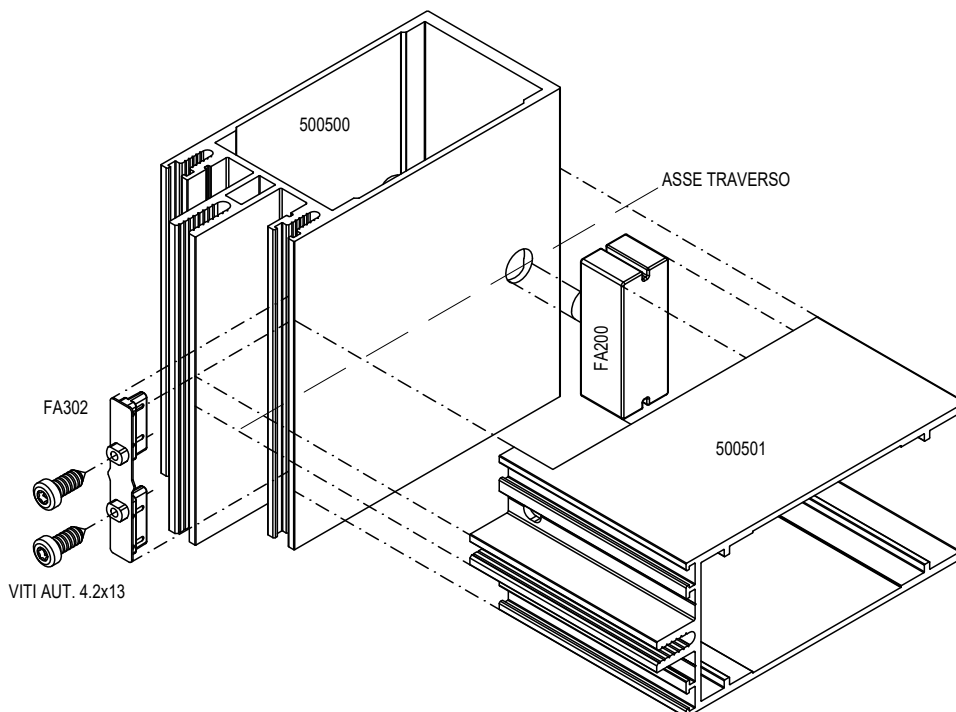

N.B. : FISSAGGIO TRAVERSO SOLO CON VITI PORTATA 120 Kg / L.max TRAVERSO 1200mm.
PER TRAVERSI CON PROFONDITÀ MAGGIORE DI 100mm È CONSIGLIATO COMUNQUE L'UTILIZZO DEI CAVALLOTTI.

5

LAVORAZIONE MONTANTI PER FISSAGGIO CON CAVALLOTTO DA ESTRUSO DA ESEGUIRE CON TRAPANO E DIMA GA109

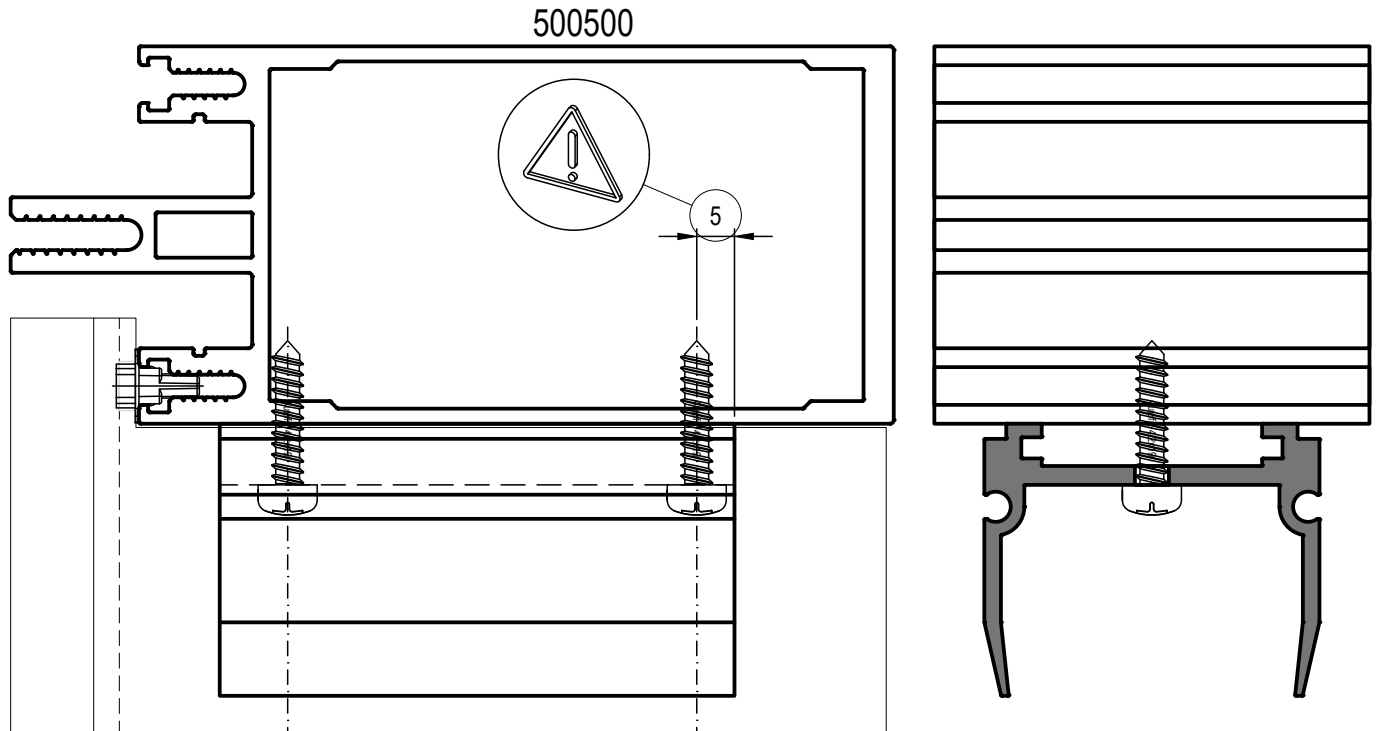

* valido per traversi
500503-500505-500507-500509

SCHEMA DI MONTAGGIO CON CAVALLOTTO DA ESTRUSO

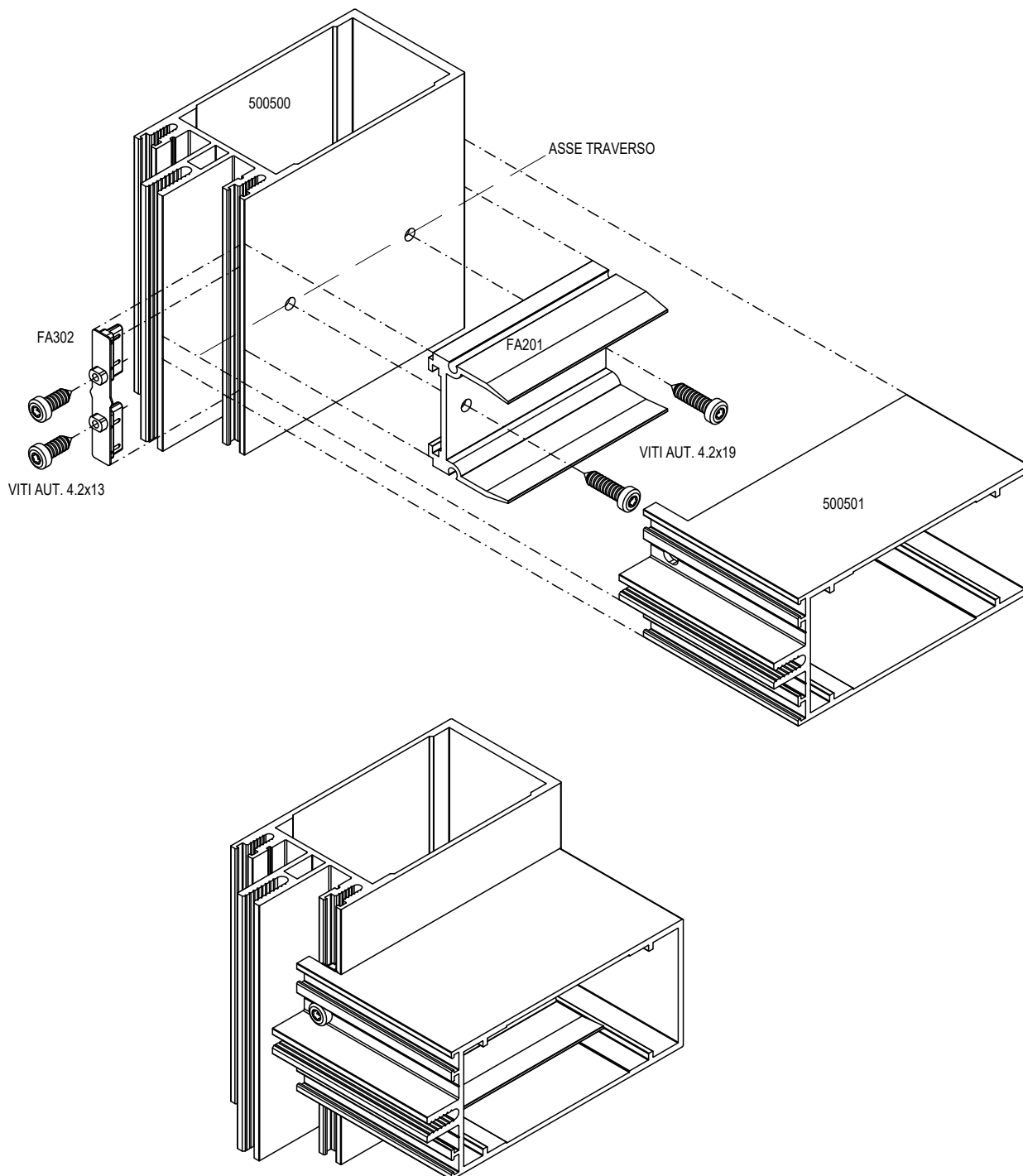

N.B. : FISSAGGIO TRAVERSO SOLO CON VITI PORTATA 120 Kg / L.max TRAVERSO 1200mm.
PER TRAVERSI CON PROFONDITÀ MAGGIORE DI 100mm È CONSIGLIATO COMUNQUE L'UTILIZZO DEI CAVALLOTTI.

**LAVORAZIONE TRAVERSO
PER CAVALLOTTO DA ESTRUSO A SLITTA
DA ESEGUIRE CON TRANCINO GA111**

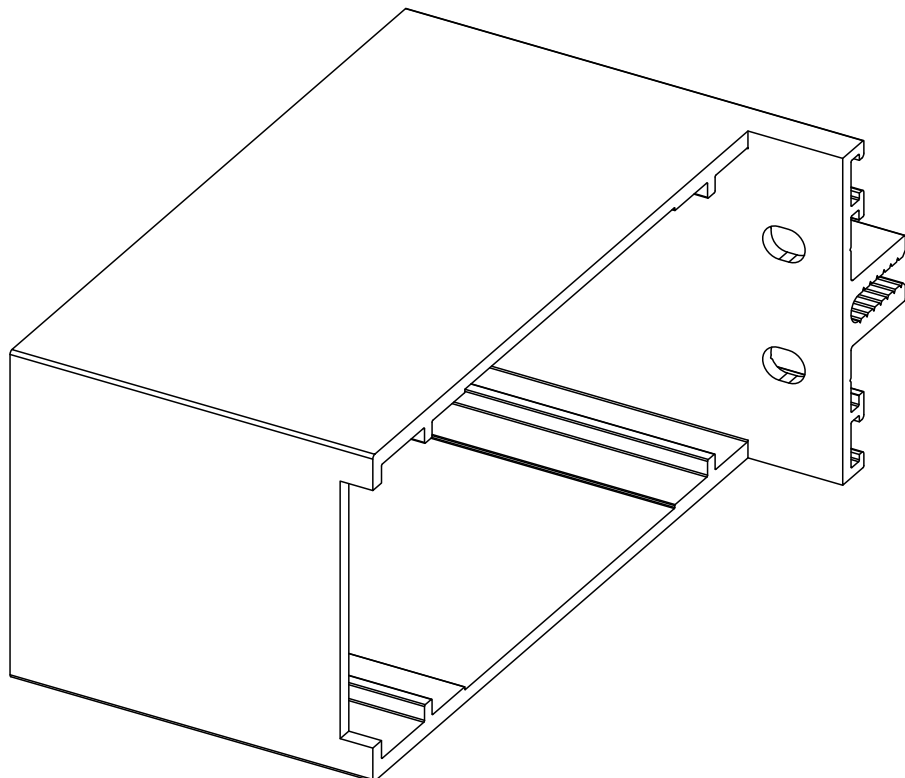
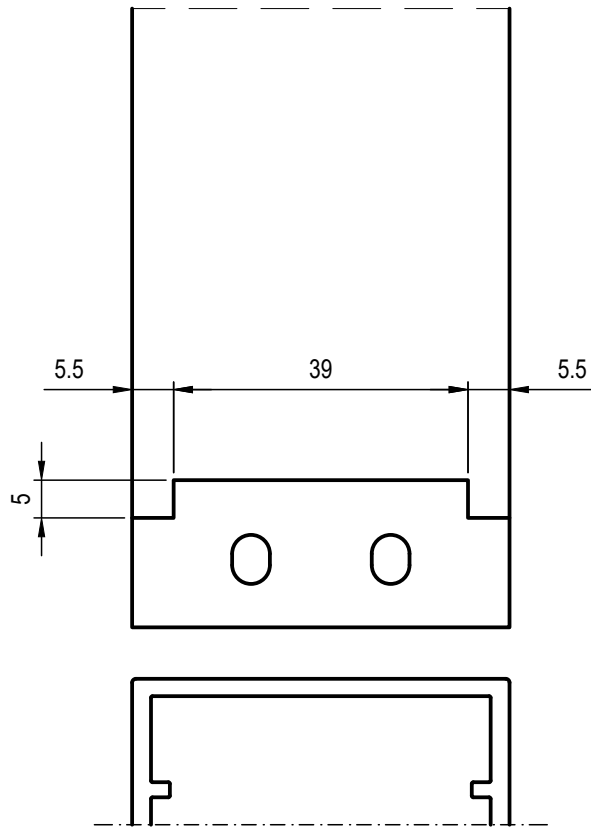

LAVORAZIONE MONTANTI PER FISSAGGIO CON CAVALLOTTO DA ESTRUSO A SLITTA

DA ESEGUIRE CON TRAPANO E DIMA GA109

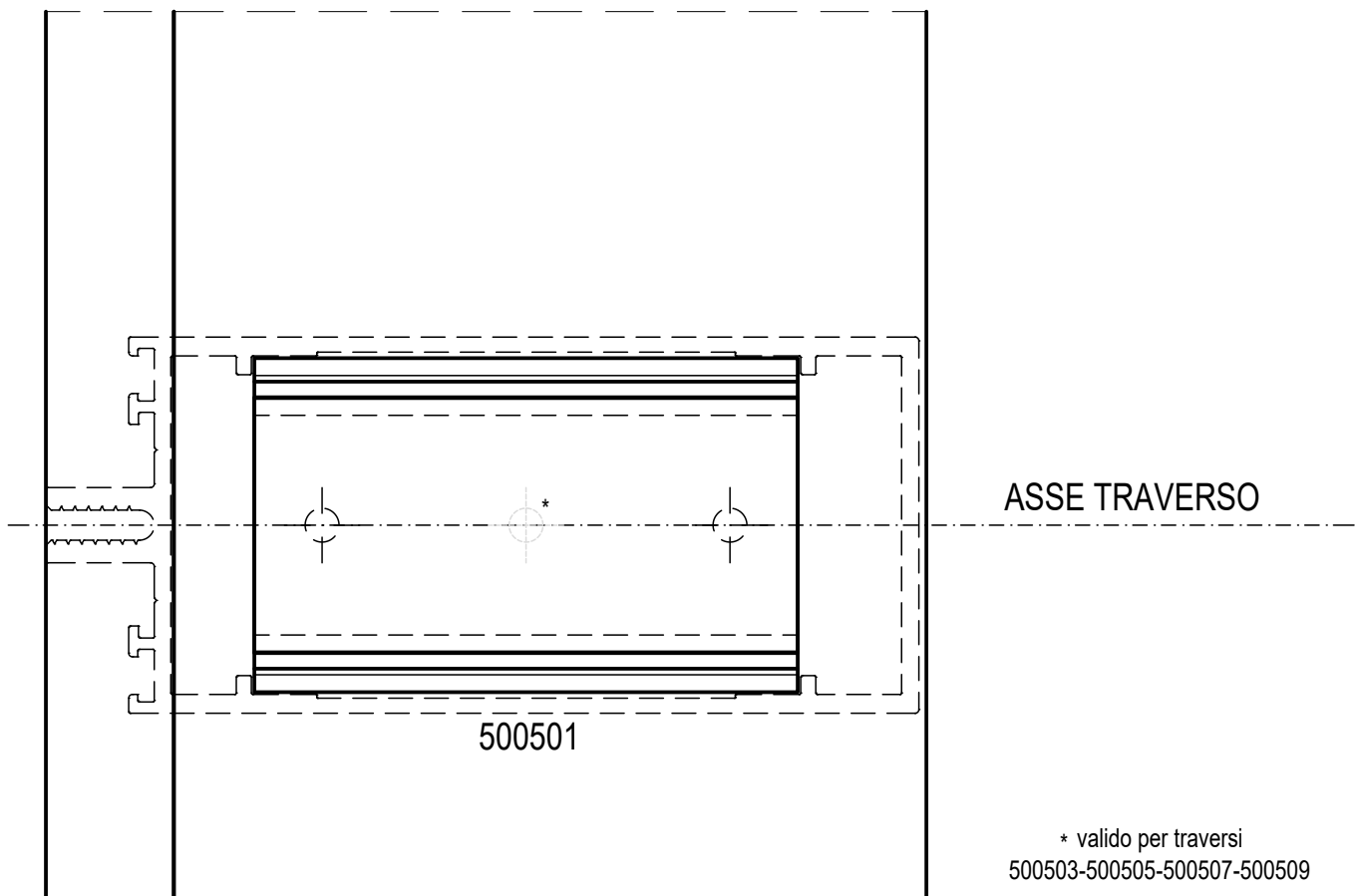
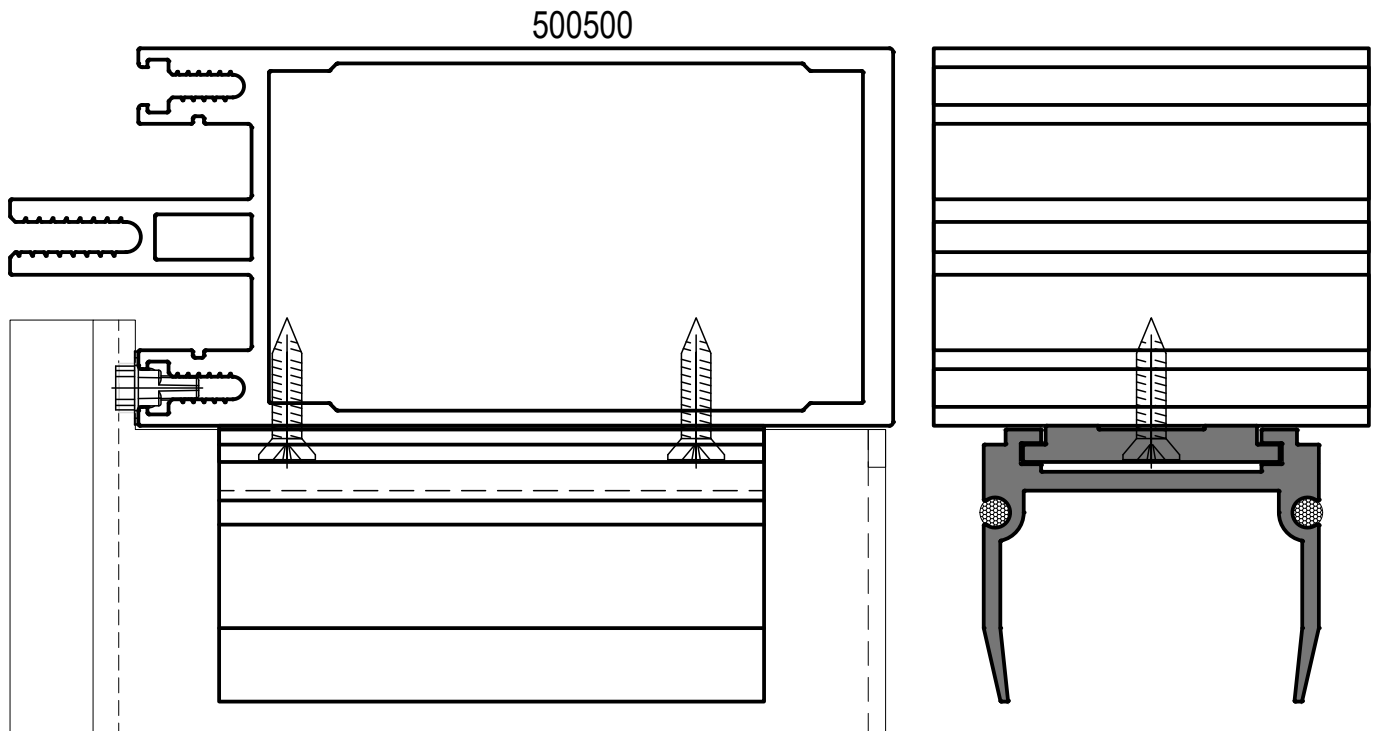

SCHEMA DI MONTAGGIO CON CAVALLOTTO DA ESTRUSO A SLITTA

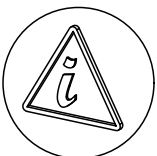
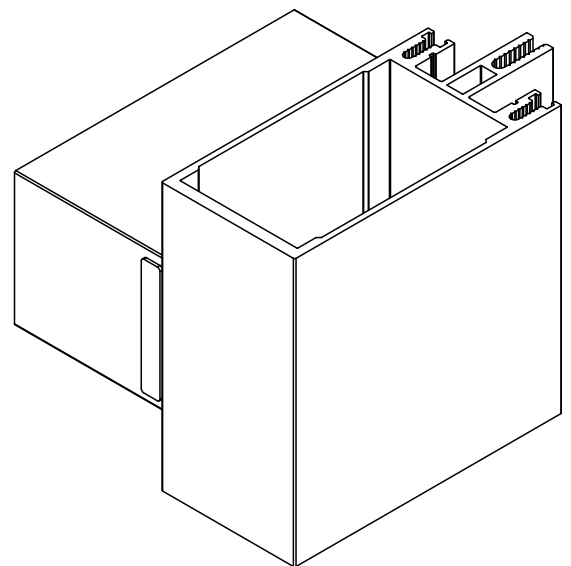
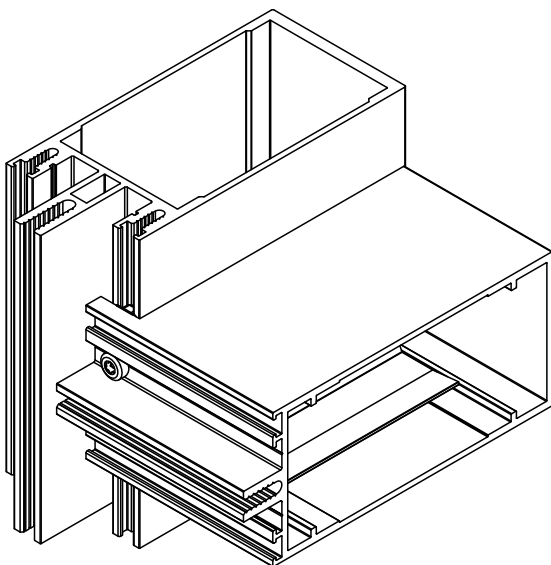
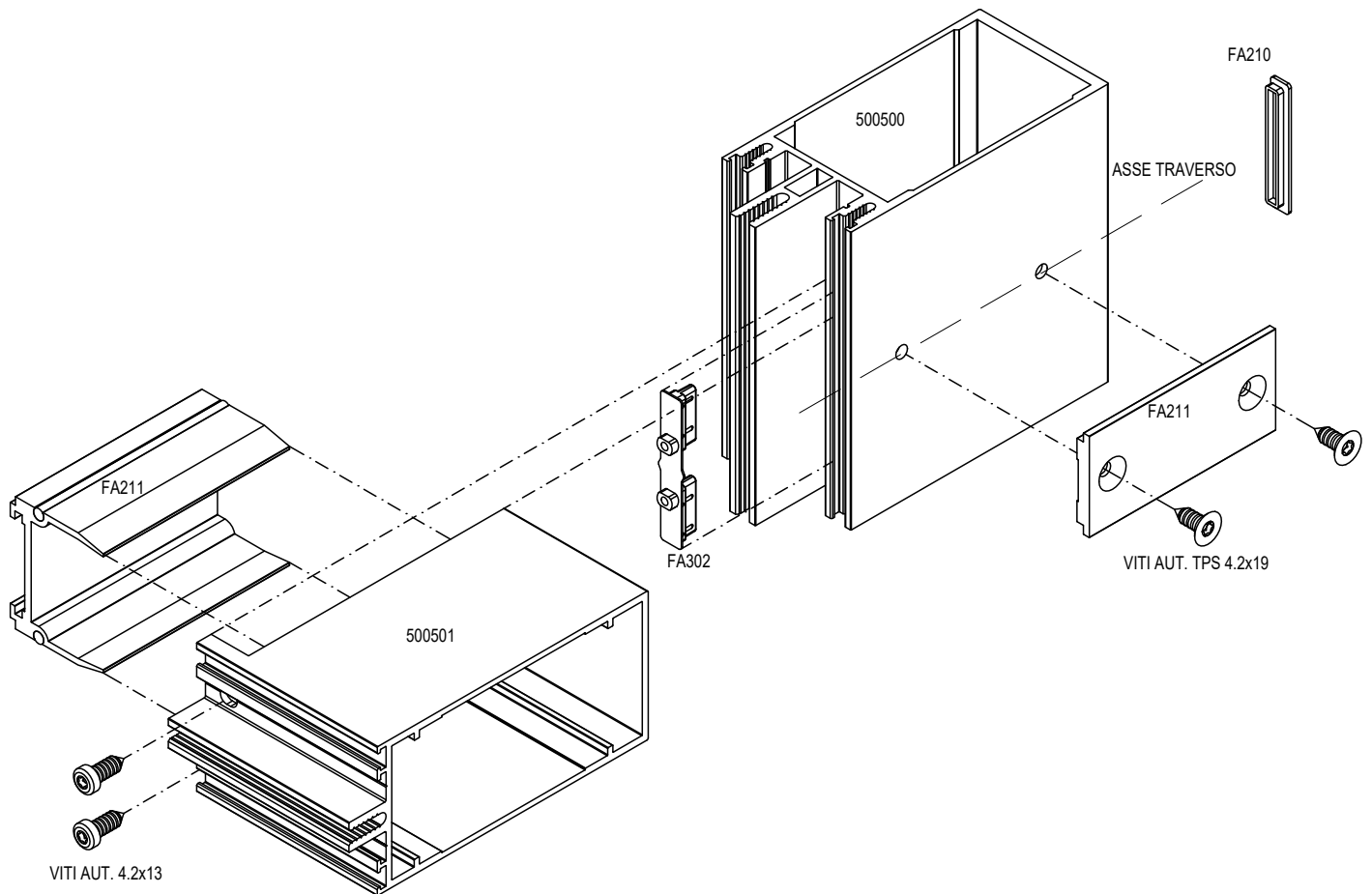

**N.B. : FISSAGGIO TRAVERSO SOLO CON VITI PORTATA 120 Kg / L.max TRAVERSO 1200mm.
PER TRAVERSI CON PROFONDITÀ MAGGIORE DI 100mm È CONSIGLIATO COMUNQUE L'UTILIZZO DEI CAVALLOTTI.**

LAVORAZIONE MONTANTI PER FISSAGGIO
 CON CAVALLOTTO ROTATIVO
 DA ESEGUIRE CON TRAPANO E DIMA GA109

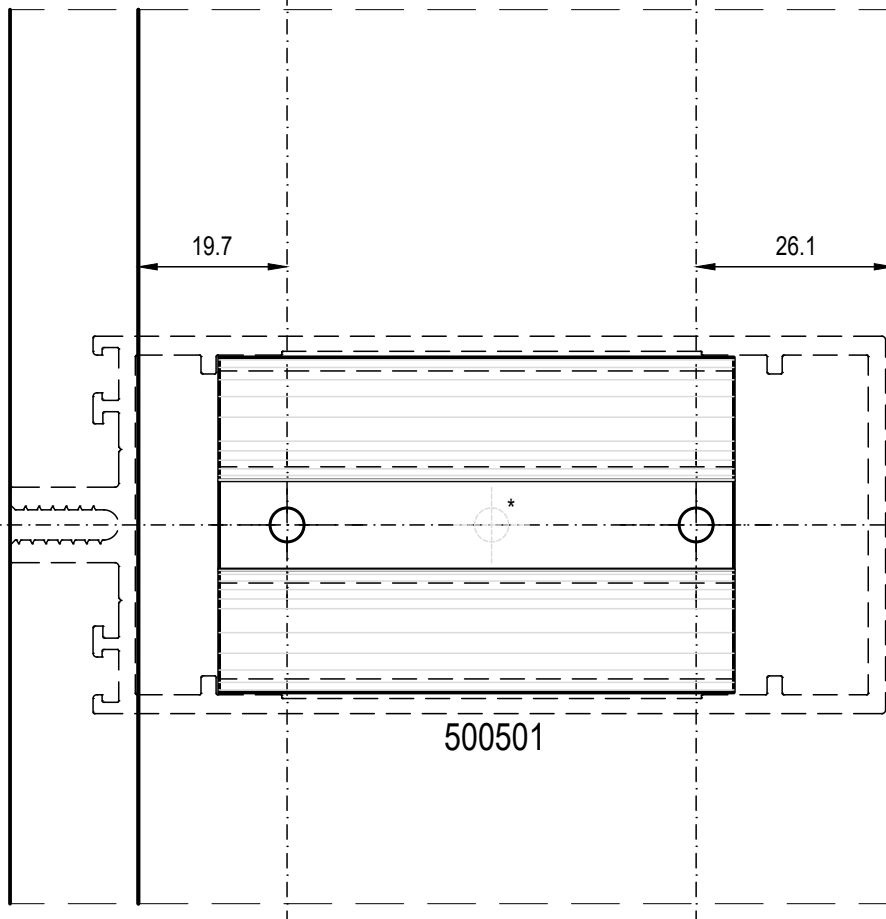
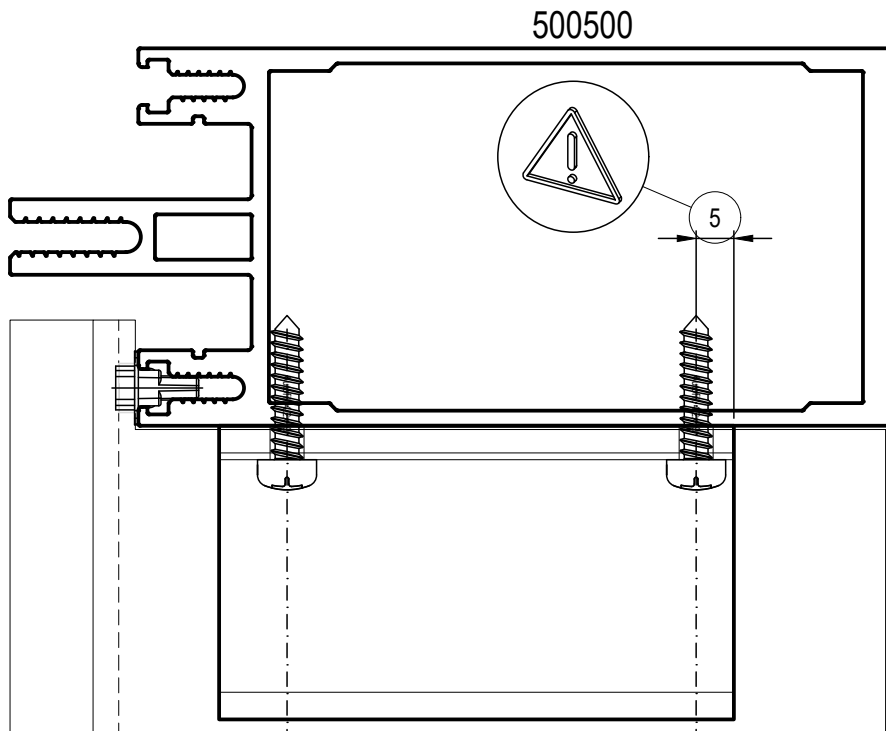

ASSE TRAVERSO

* valido per traversi
 500503-500505-500507-500509



LAVORAZIONE MONTANTI PER FISSAGGIO CON CAVALLOTTO ROTATIVO DA ESEGUIRE CON TRAPANO E DIMA GA109

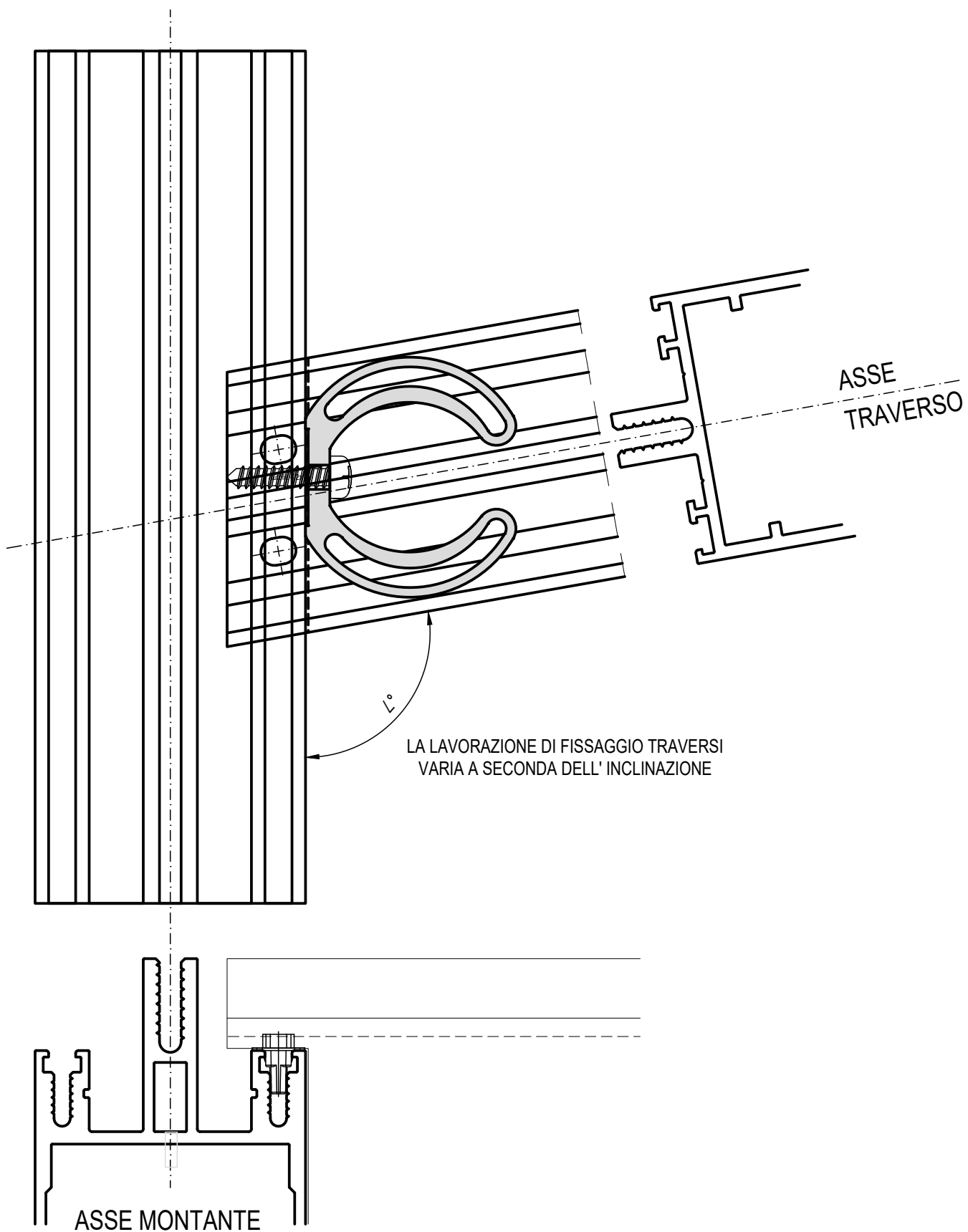

SCHEMA DI MONTAGGIO CON CAVALLOTTO ROTATIVO

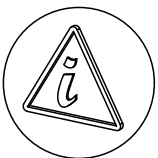
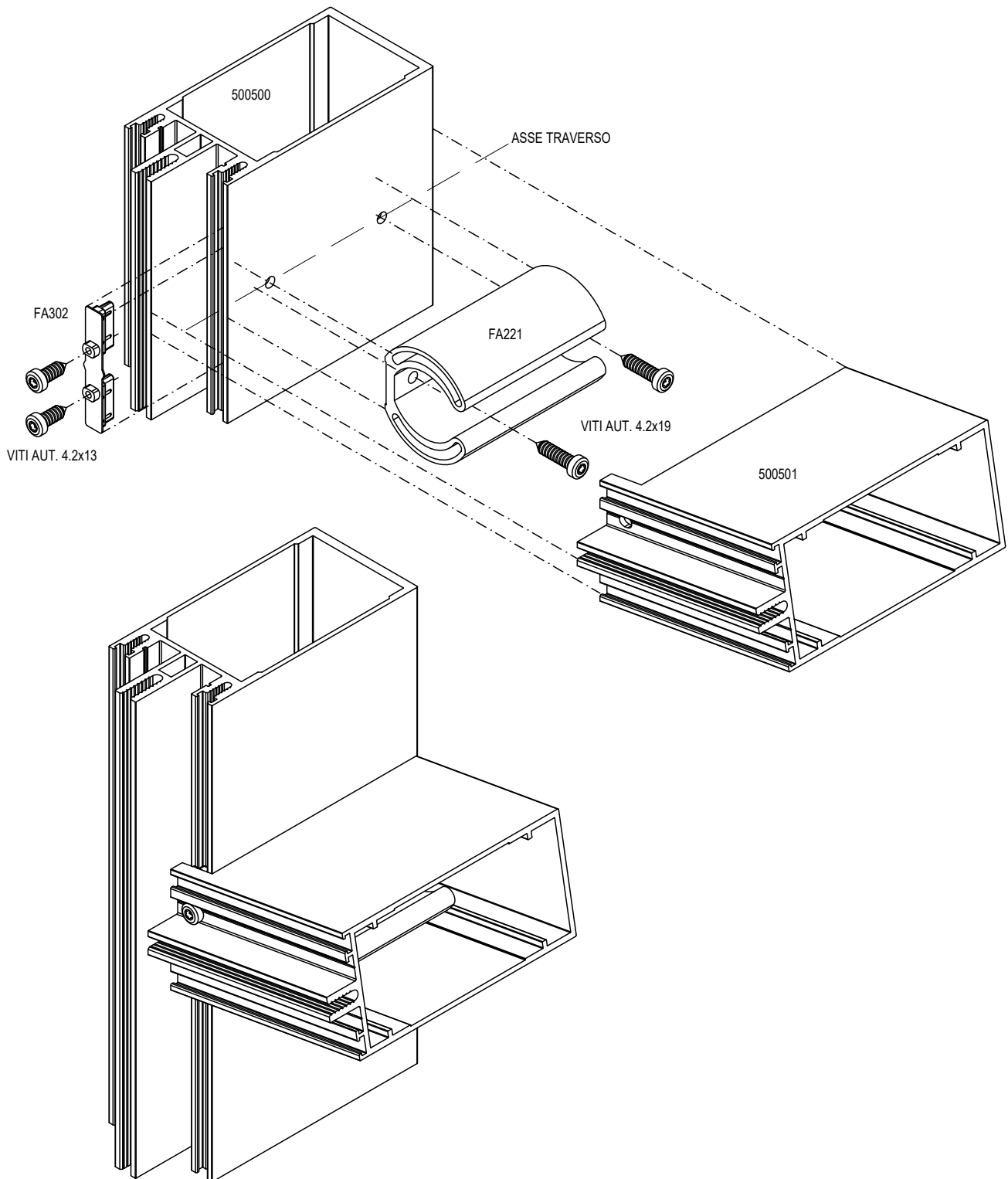

N.B. : FISSAGGIO TRAVERSO SOLO CON VITI PORTATA 120 Kg / L.max TRAVERSO 1200mm.
PER TRAVERSI CON PROFONDITÀ MAGGIORE DI 100mm È CONSIGLIATO COMUNQUE L'UTILIZZO DEI CAVALLOTTI.

LAVORAZIONE PRESSORE PER FISSAGGIO E DRENAGGIO ACQUA DA ESEGUIRE CON TRANCINO GA110

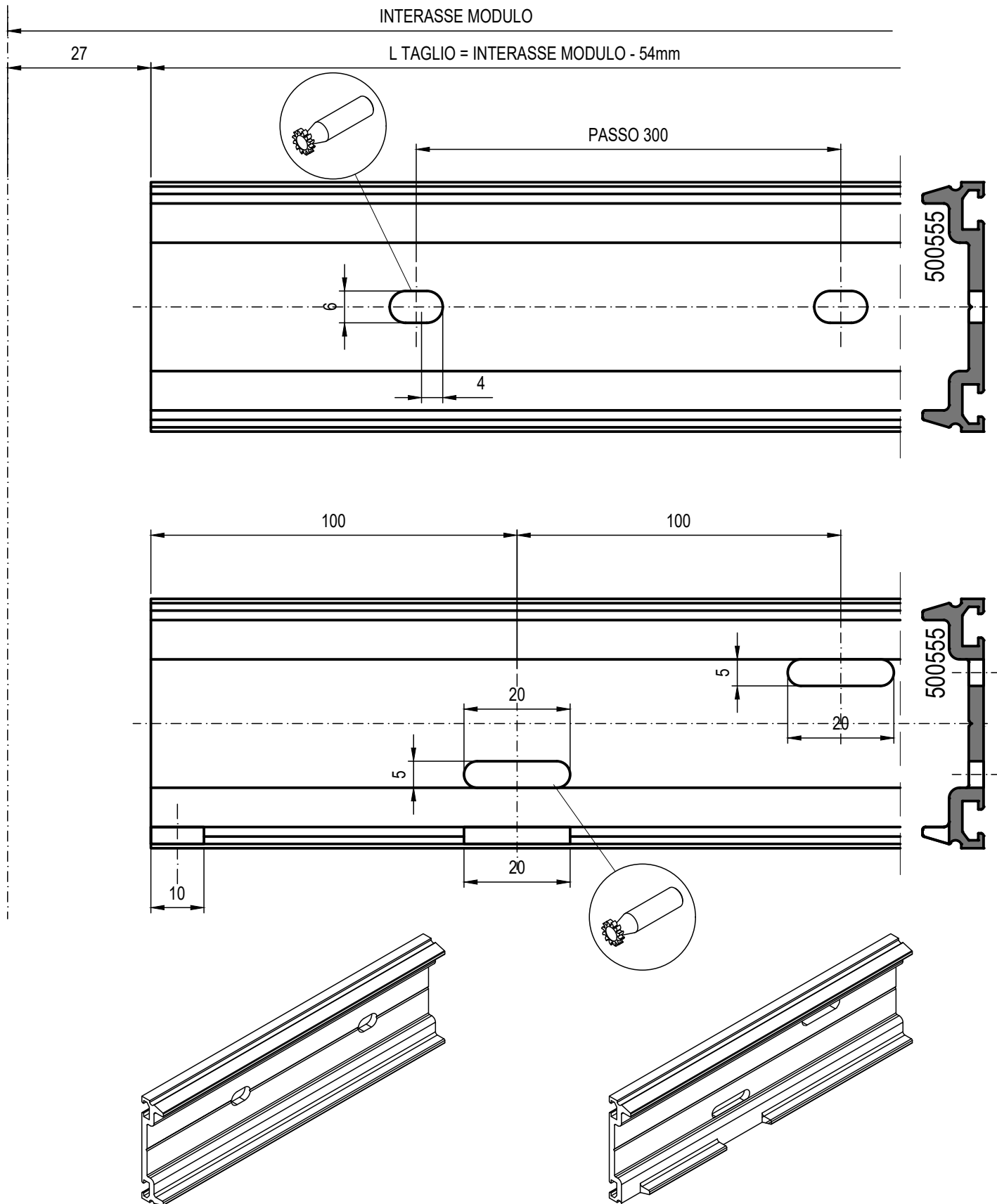

LAVORAZIONE CARTELLINA PER DRENAGGIO ACQUA DA ESEGUIRE CON TRANCINO GA110

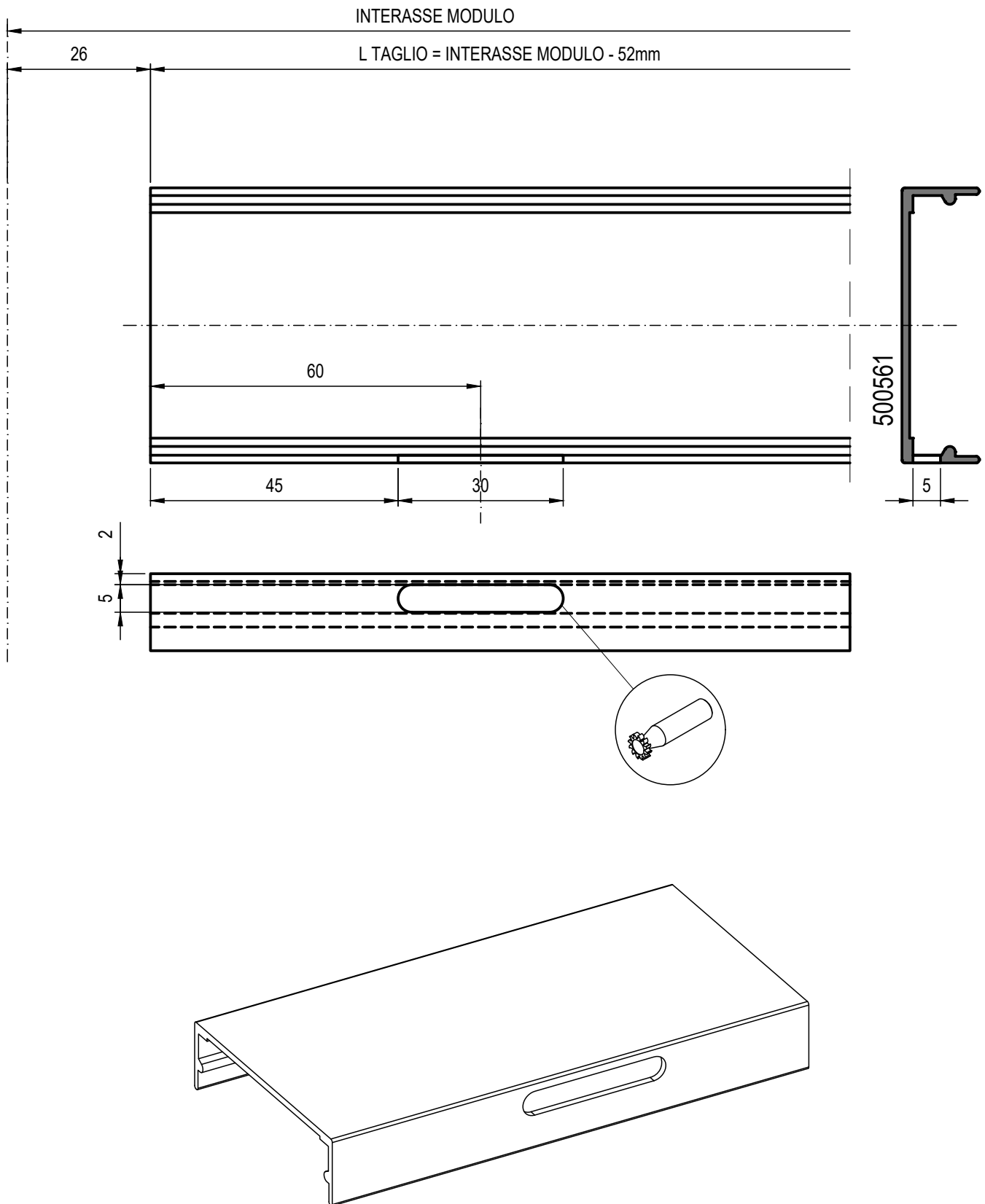

LAVORAZIONE PRESSORE PER PASSAGGIO PIPETTA DA ESEGUIRE CON TRAPANO

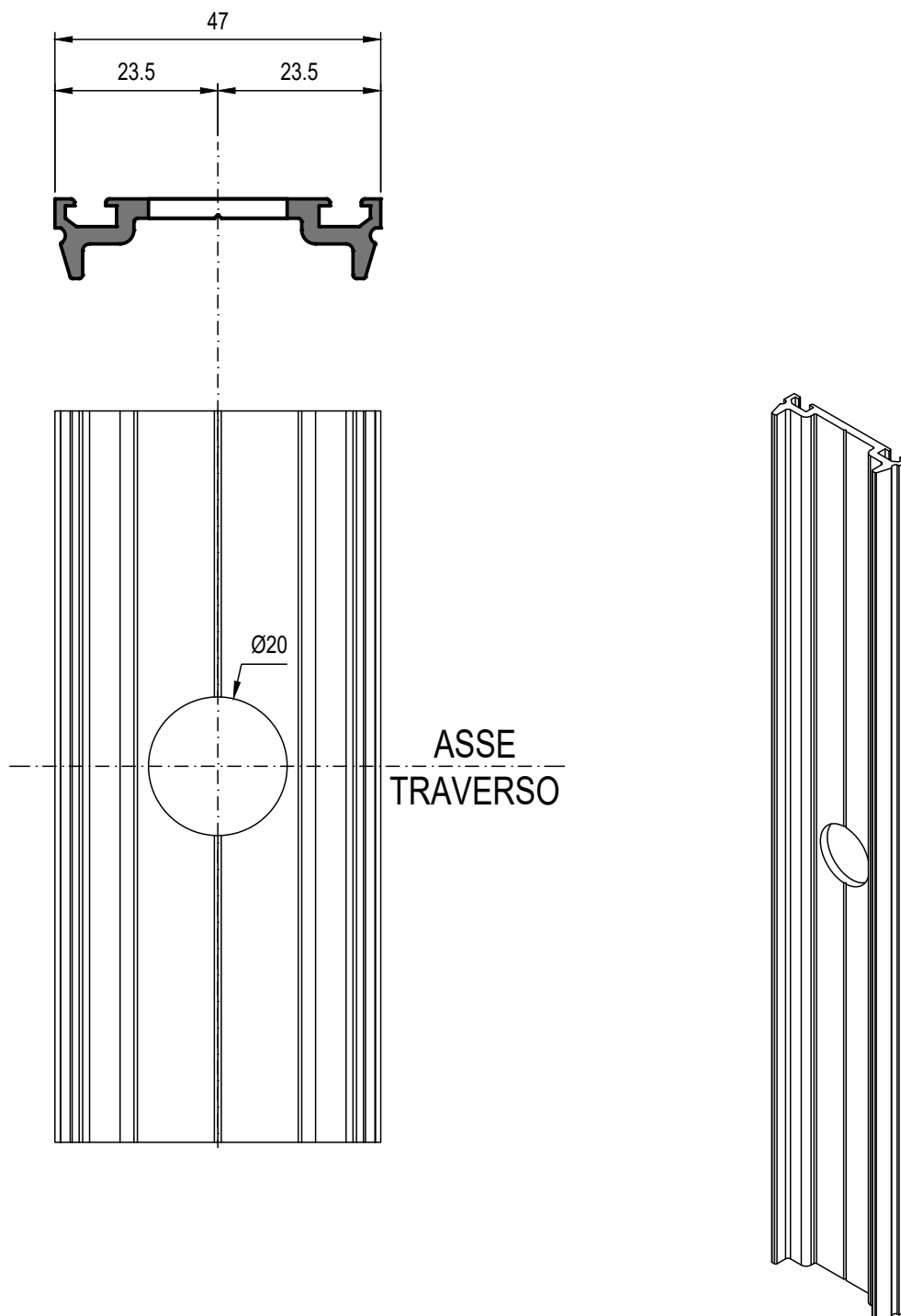

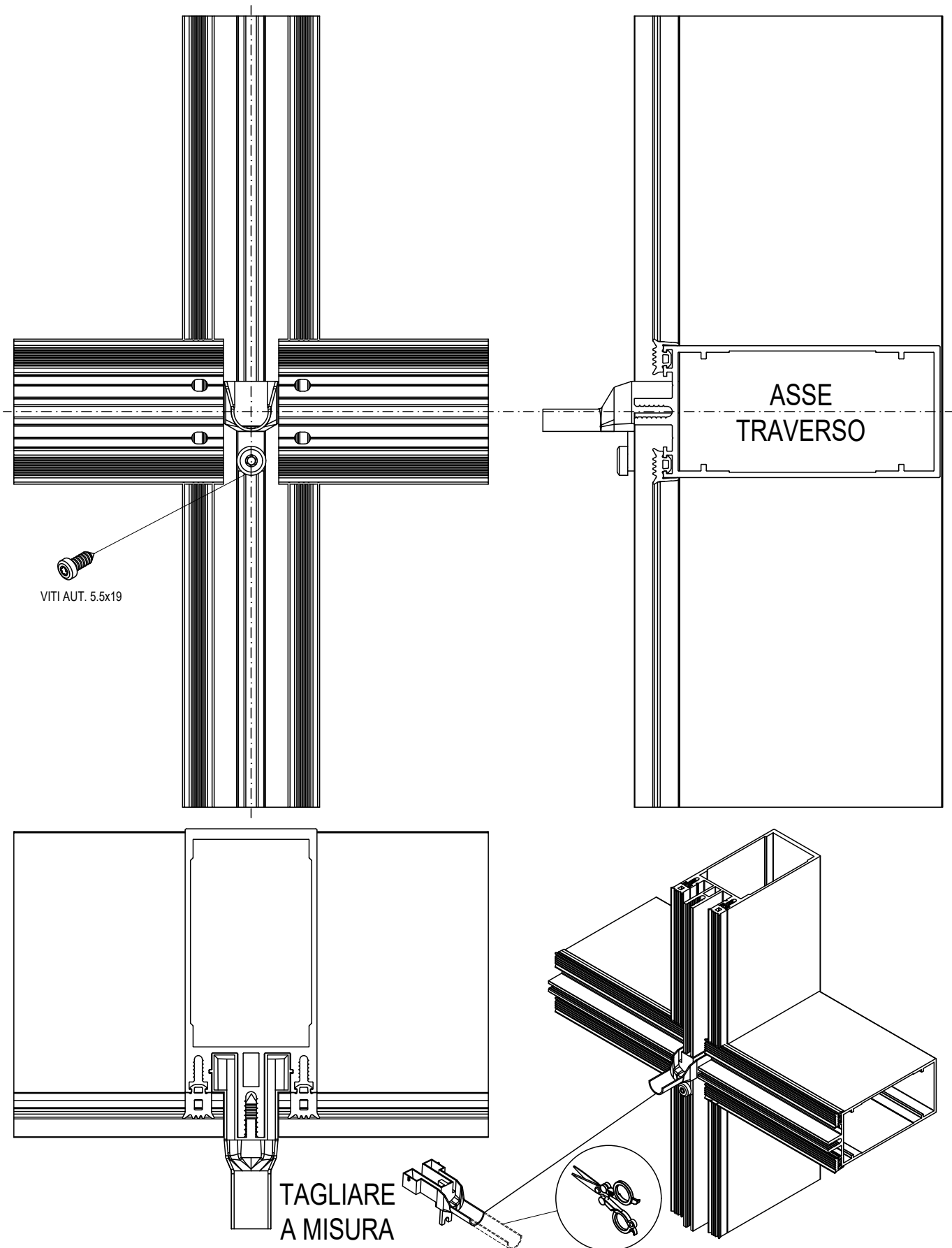

LAVORAZIONE TELAIO PER SQUADRETTA
 DA ESEGUIRE CON TRANCINO TI001 E TI003

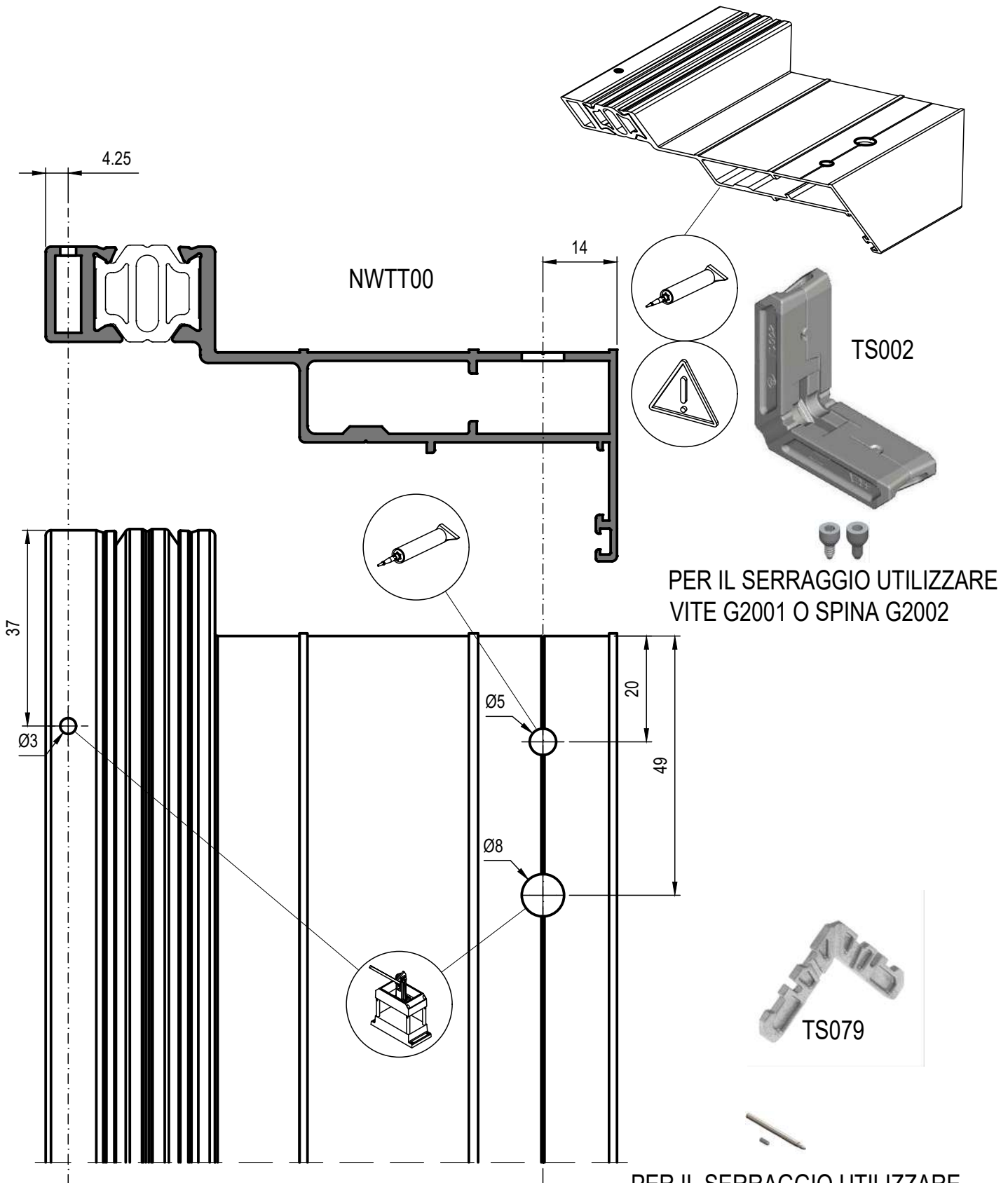

PER IL SERRAGGIO UTILIZZARE
 VITE G2001 O SPINA G2002

PER IL SERRAGGIO UTILIZZARE
 SPINA G266 O SPINA S3001

N.B. : LAVORAZIONE VALIDA ANCHE PER ANTA NWTT04

LAVORAZIONE ANTA PER SQUADRETTA
DA ESEGUIRE CON TRANCINO TI001 E TRAPANO

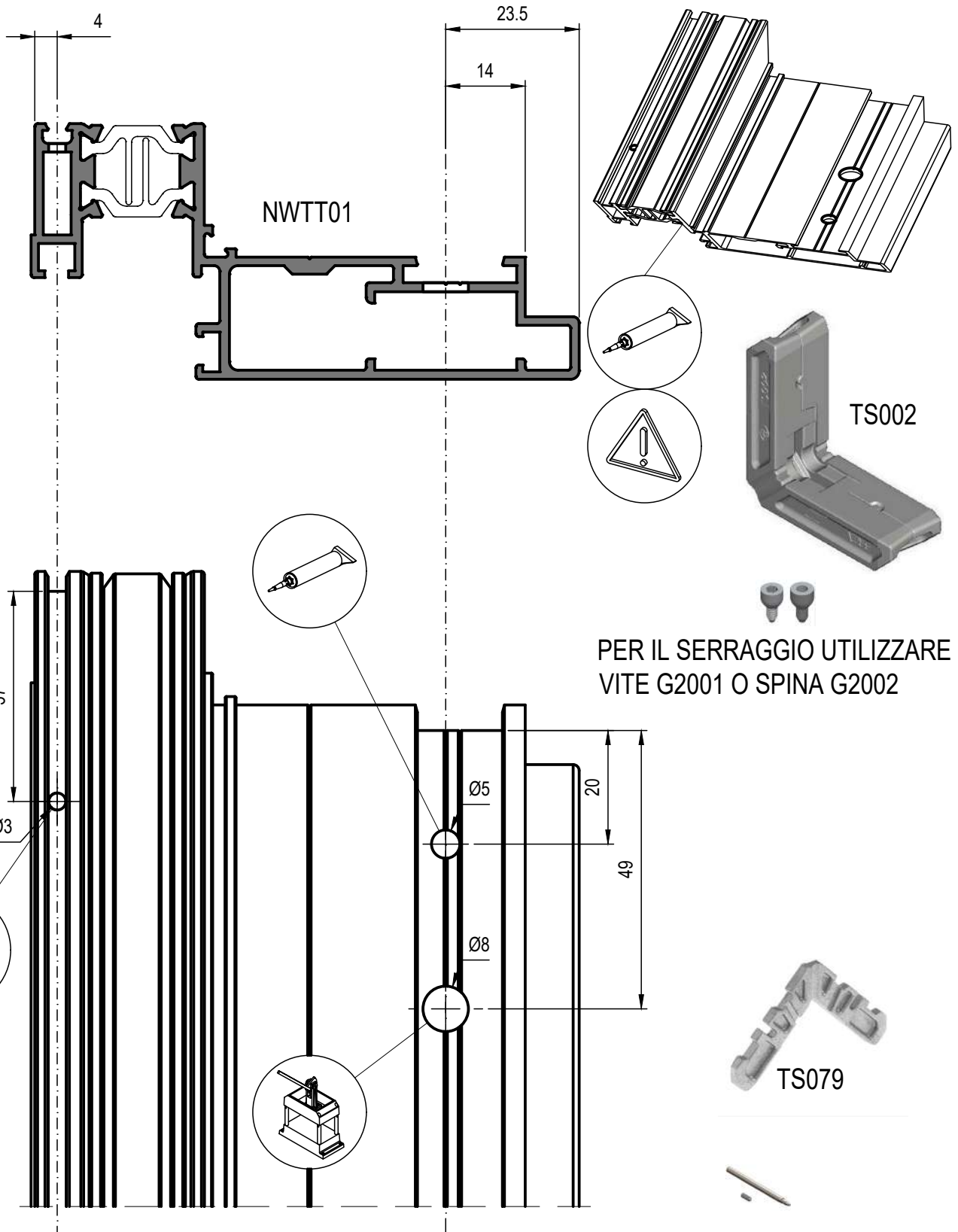

PER IL SERRAGGIO UTILIZZARE
VITE G2001 O SPINA G2002

PER IL SERRAGGIO UTILIZZARE
SPINA G266 O SPINA S3001

N.B. : LAVORAZIONE VALIDA ANCHE PER ANTA NWTT03

LAVORAZIONE ANTA PER SQUADRETTA DA ESEGUIRE CON TRANCINO T1001

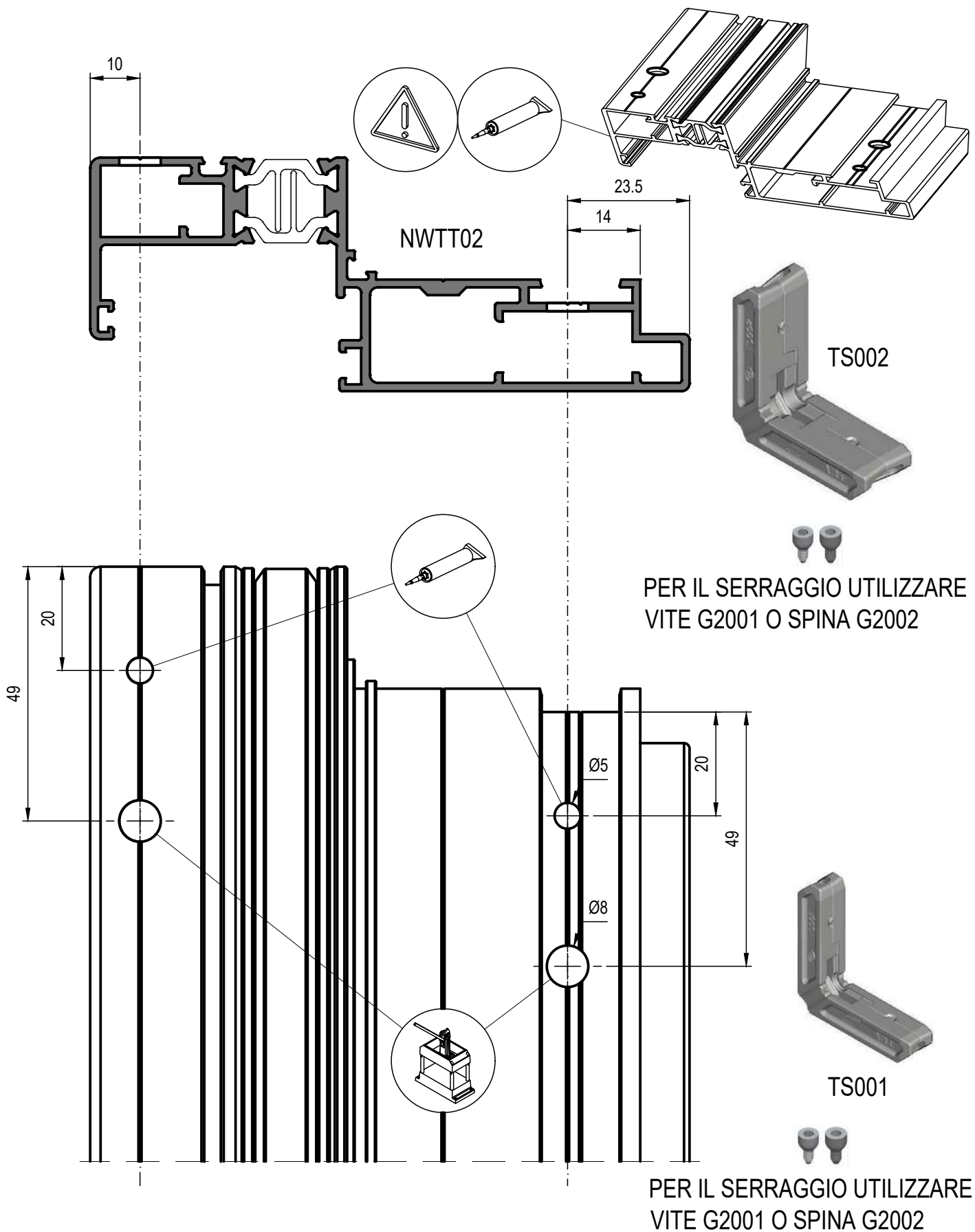

LAVORAZIONE ANTA PER SQUADRETTA

DA ESEGUIRE CON TRANCINO TI001 E TI003

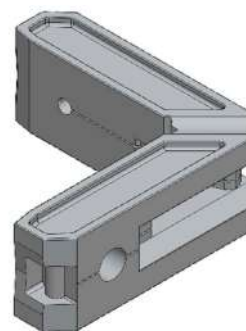
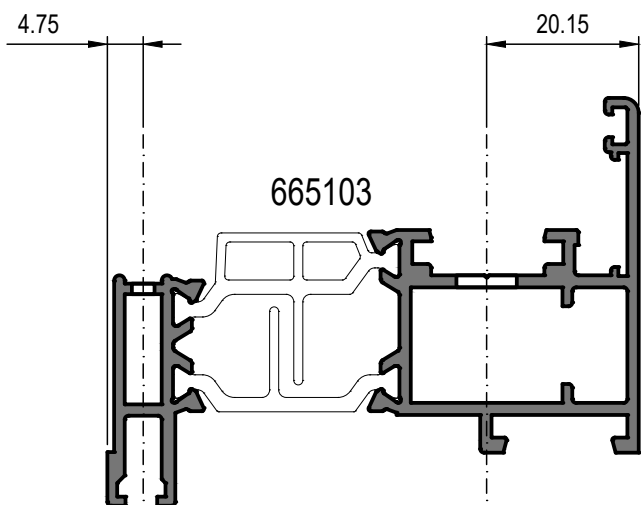

TS078



PER IL SERRAGGIO UTILIZZARE
VITE G2001 O SPINA G2002

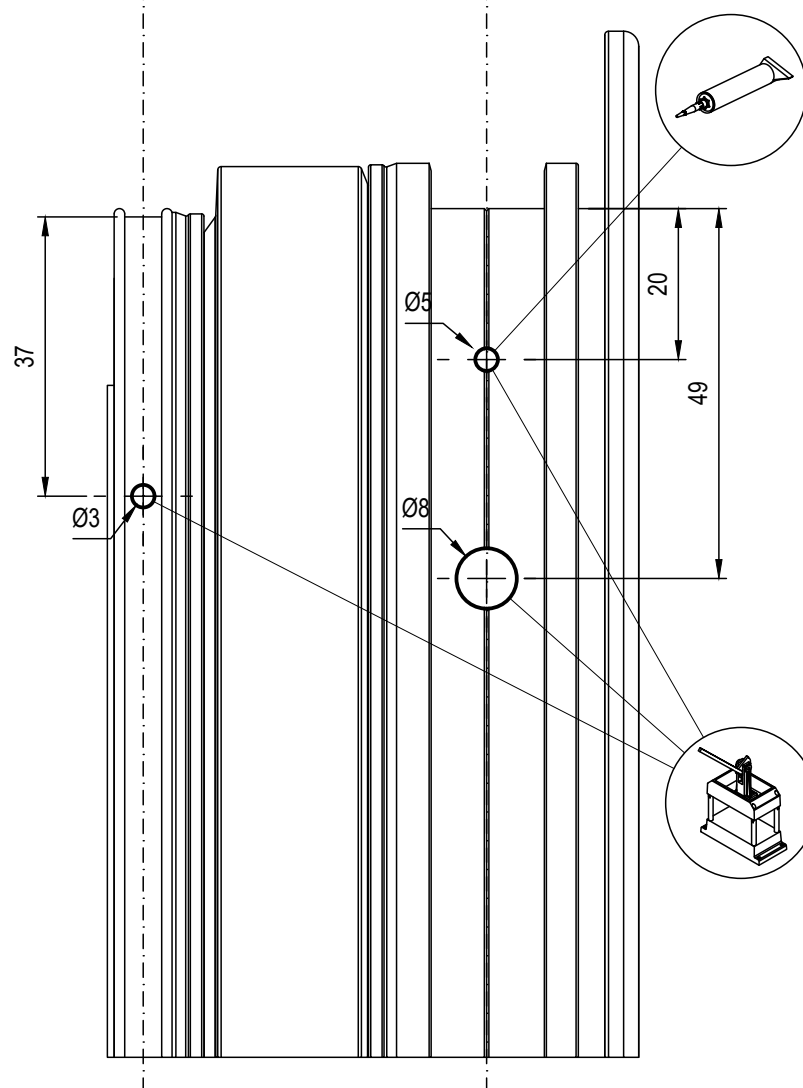

TS079



PER IL SERRAGGIO UTILIZZARE
SPINA G266 O SPINA S3001

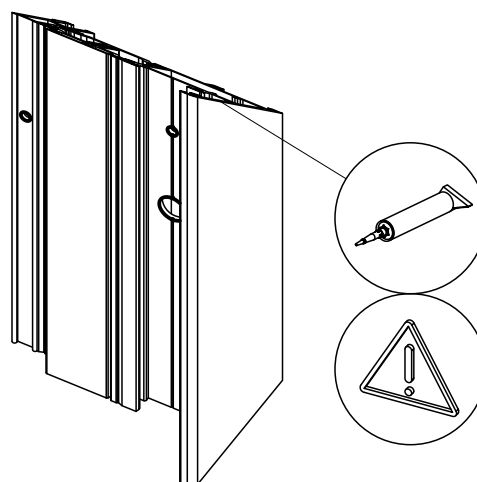

N.B. : ESEGUIRE IL FORO Ø 3mm PER LA COLLA CON IL TRAPANO

LAVORAZIONE TELAIO PER SQUADRETTA

DA ESEGUIRE CON TRANCINO T1001 E TRAPANO

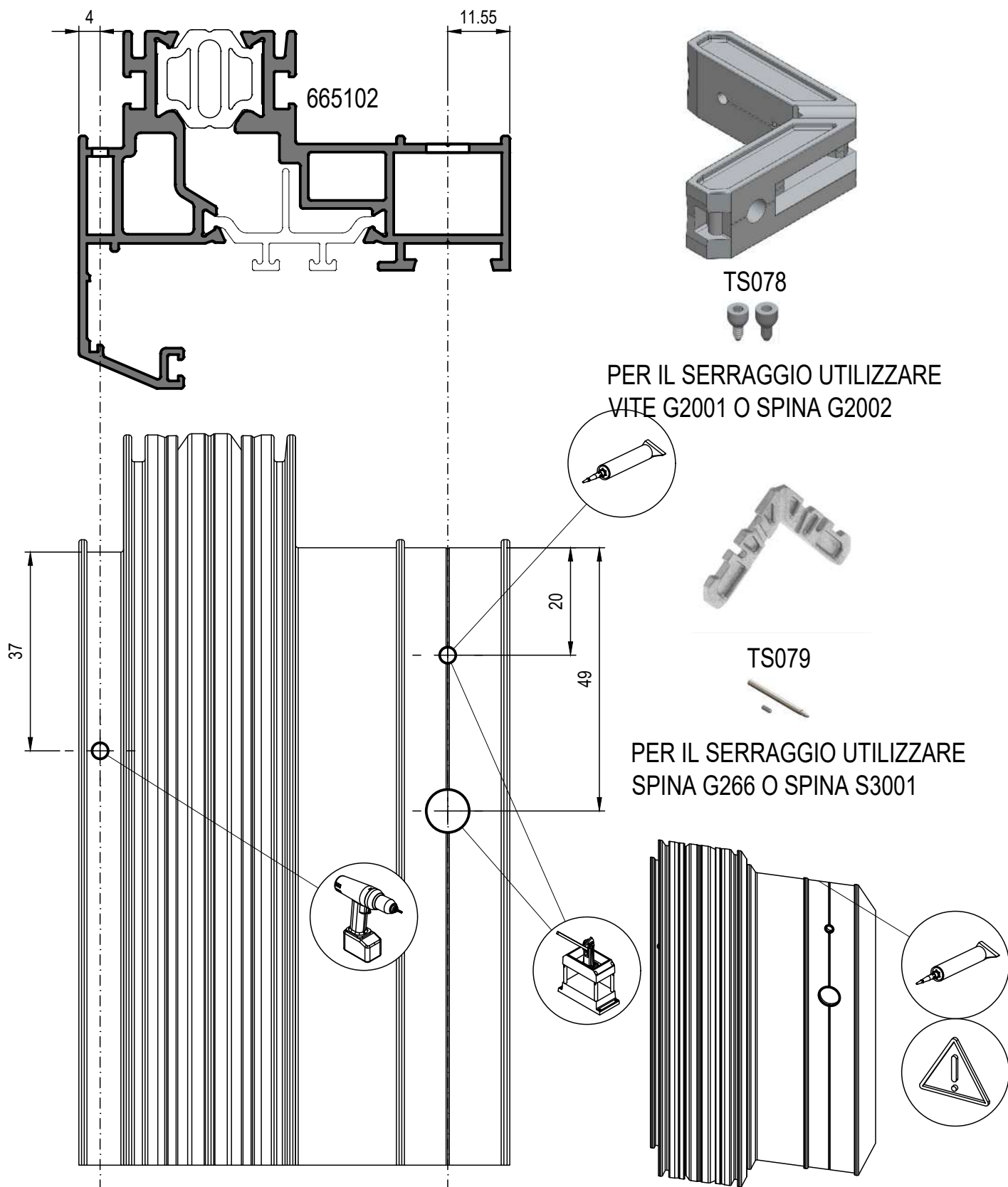

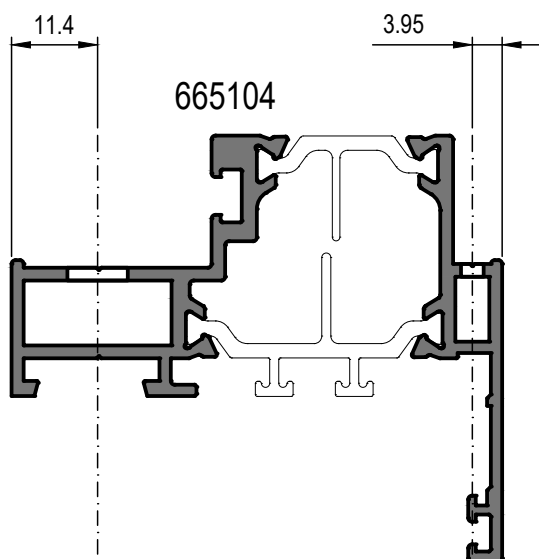

PER IL SERRAGGIO UTILIZZARE
SPINA S810

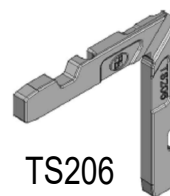

PER IL SERRAGGIO UTILIZZARE
SPINA G266 O SPINA S3001

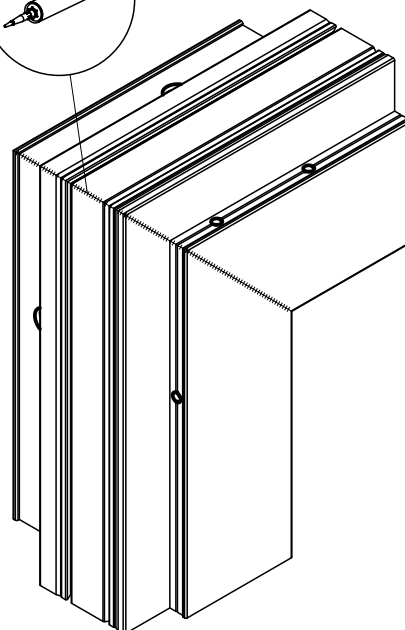
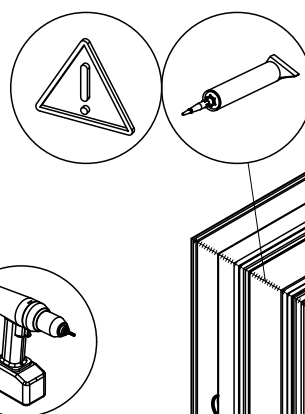
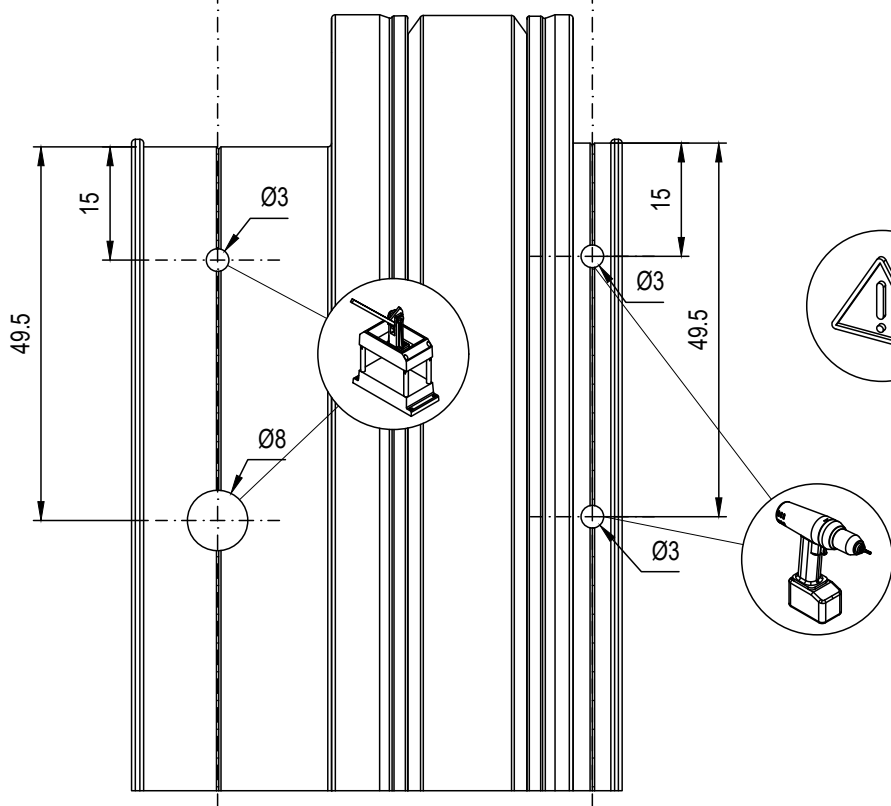

LAVORAZIONE TELAIO PER SQUADRETTA

DA ESEGUIRE CON TRANCINO TI015 E TRAPANO

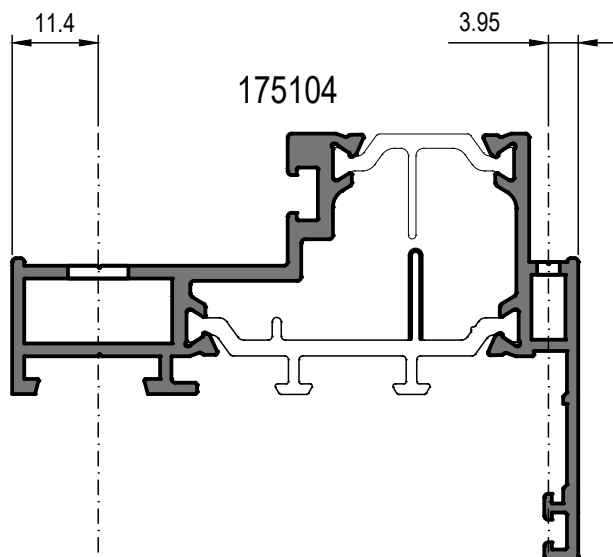

TS204



PER IL SERRAGGIO UTILIZZARE SPINA S810

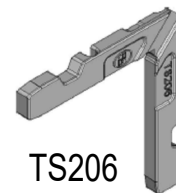

TS206

PER IL SERRAGGIO UTILIZZARE SPINA G266 O SPINA S3001

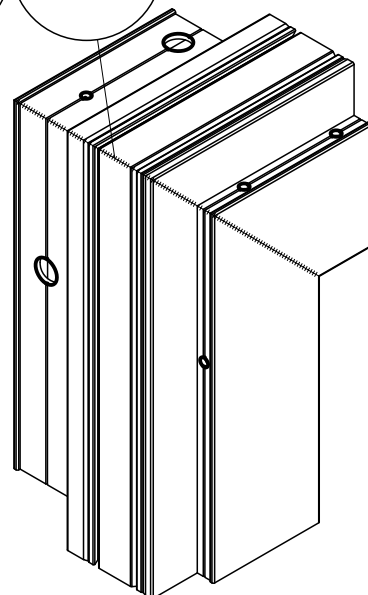
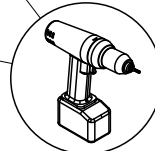
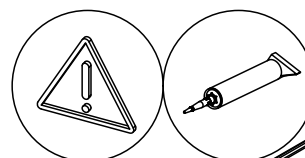
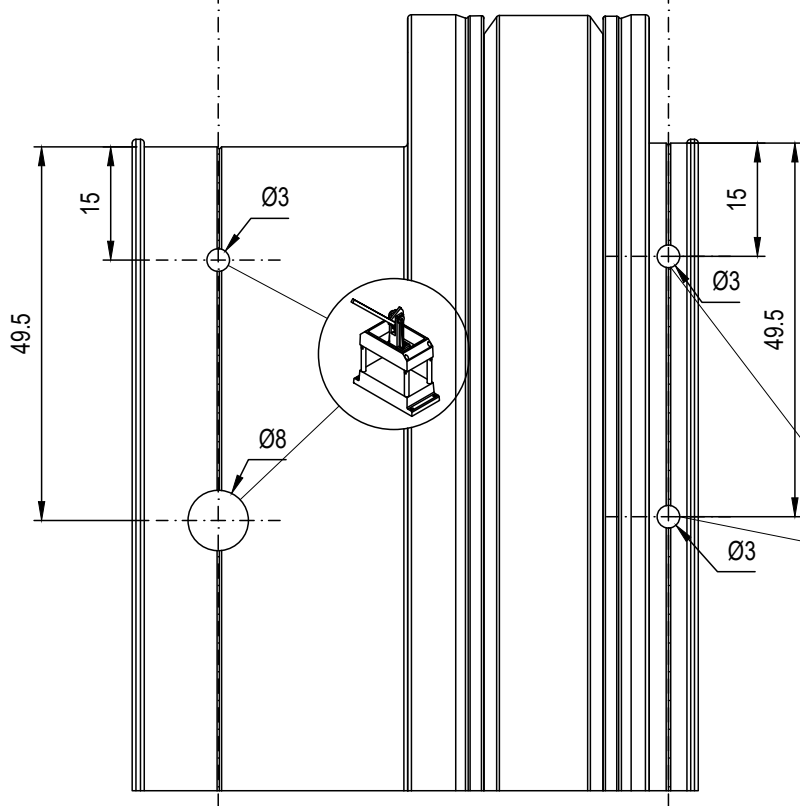

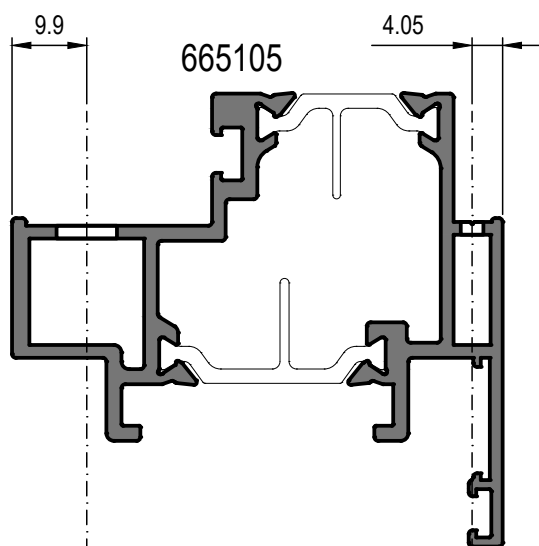

TS001

PER IL SERRAGGIO UTILIZZARE
VITE G2001 O SPINA G2002



TS079

PER IL SERRAGGIO UTILIZZARE
SPINA G266 O SPINA S3001

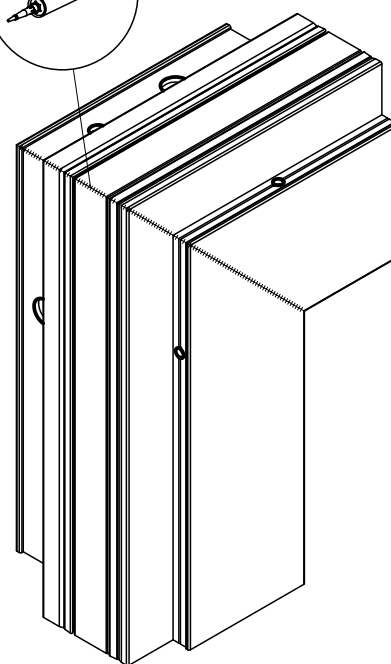
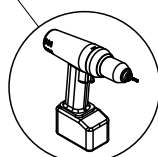
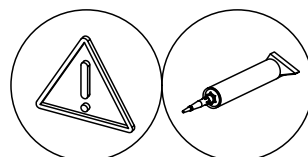
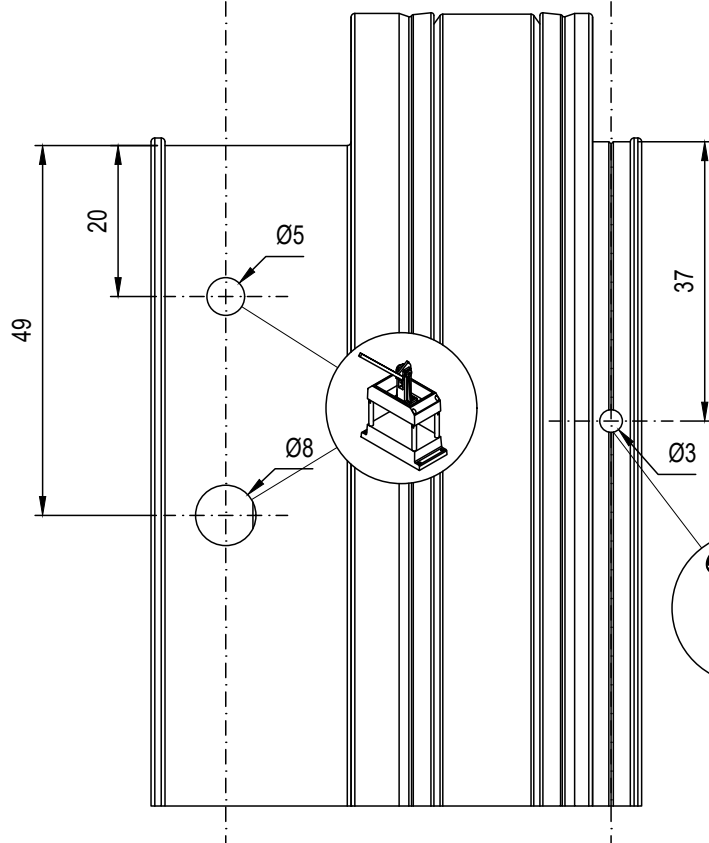

LAVORAZIONE TELAIO PER SQUADRETTA
 DA ESEGUIRE CON TRANCINO T1001 E TRAPANO

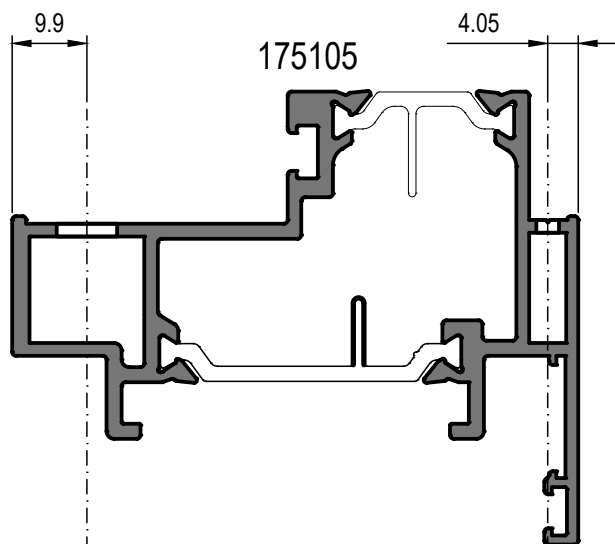

PER IL SERRAGGIO UTILIZZARE
 VITE G2001 O SPINA G2002



PER IL SERRAGGIO UTILIZZARE
 SPINA G266 O SPINA S3001

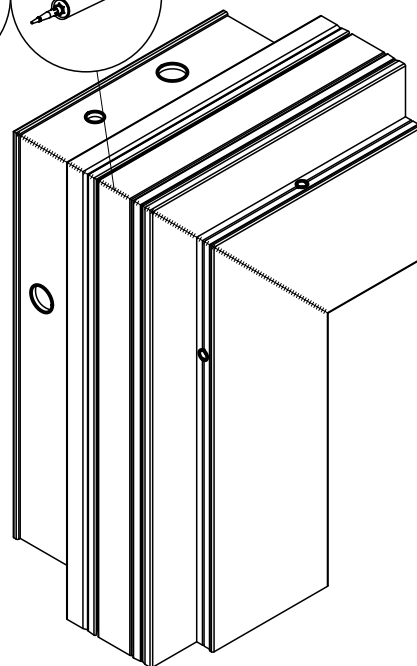
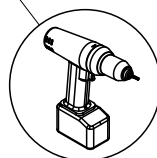
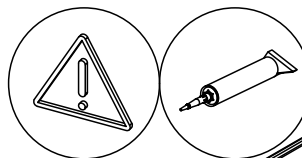
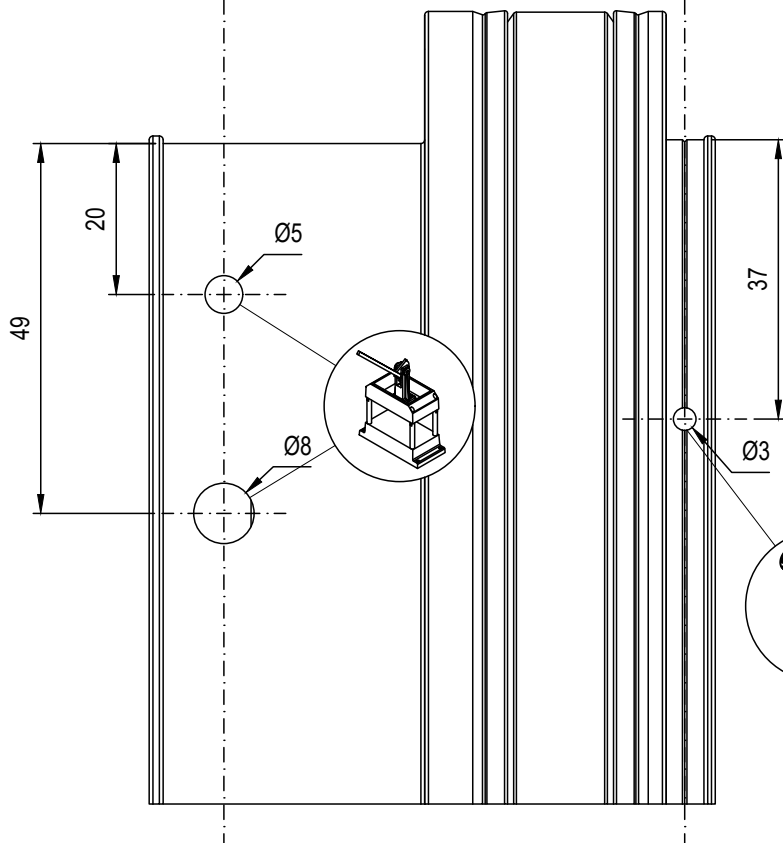

LAVORAZIONE TELAIO PER SQUADRETTA DA ESEGUIRE CON TRANCINO TI001 E TRAPANO

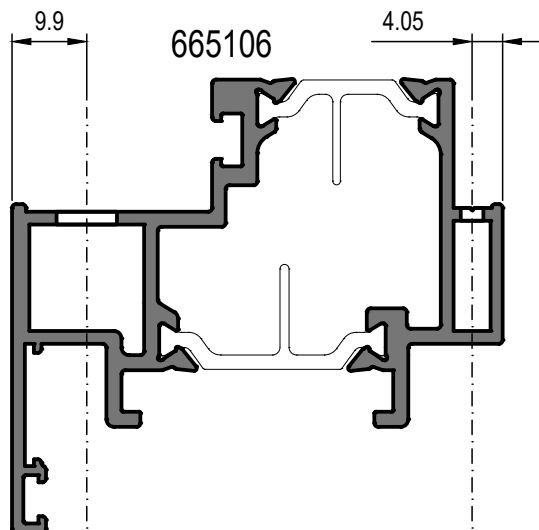

TS001

PER IL SERRAGGIO UTILIZZARE
VITE G2001 O SPINA G2002



TS079

PER IL SERRAGGIO UTILIZZARE
SPINA G266 O SPINA S3001

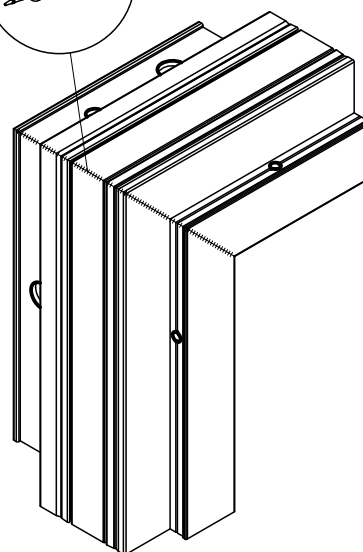
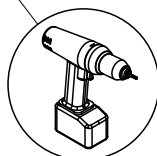
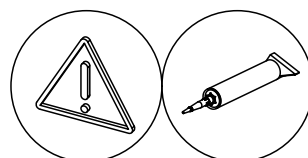
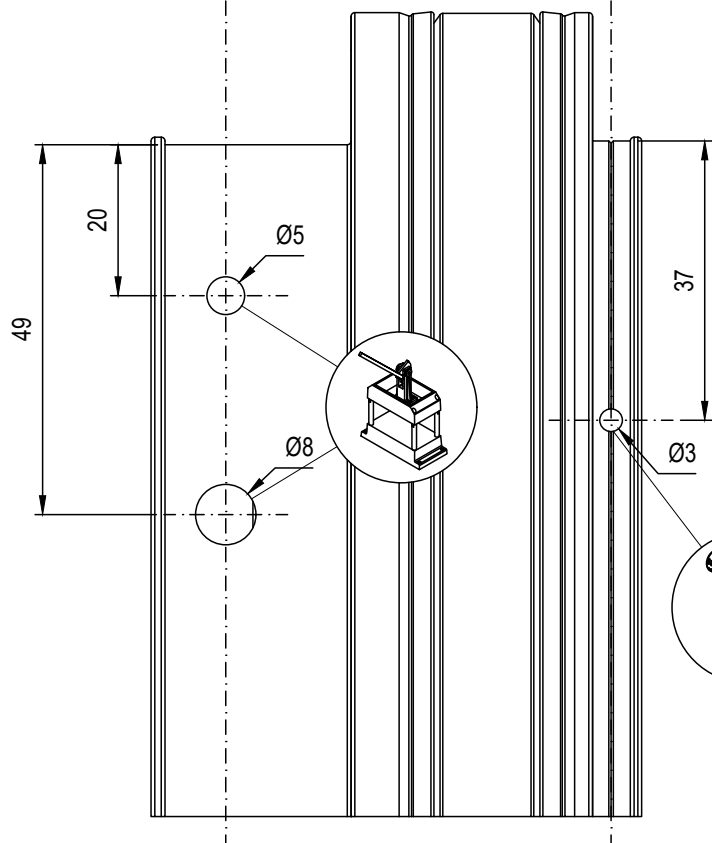

LAVORAZIONE TELAIO PER SQUADRETTA

DA ESEGUIRE CON TRANCINO T1001 E TRAPANO

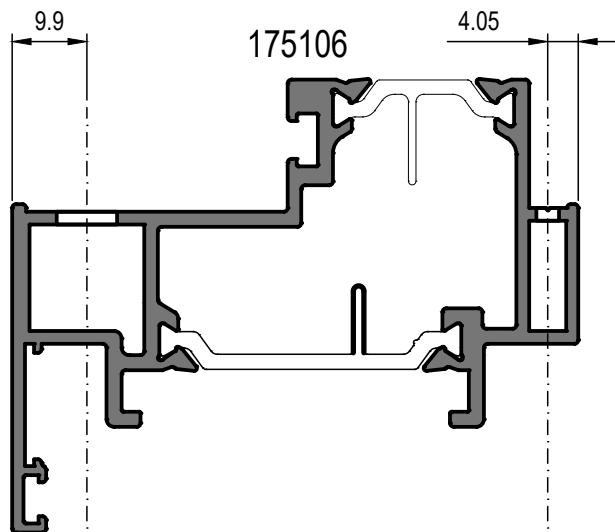

PER IL SERRAGGIO UTILIZZARE
VITE G2001 O SPINA G2002



PER IL SERRAGGIO UTILIZZARE
SPINA G266 O SPINA S3001

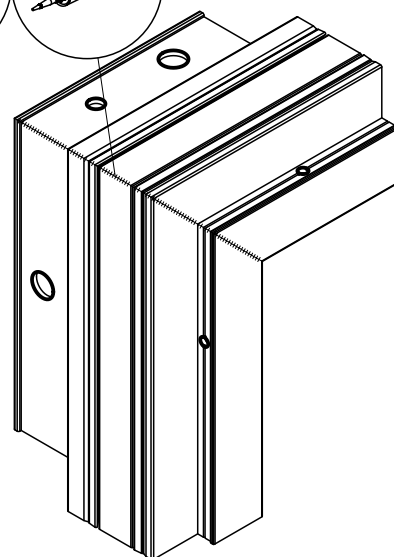
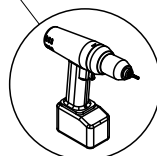
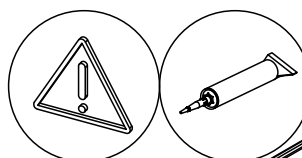
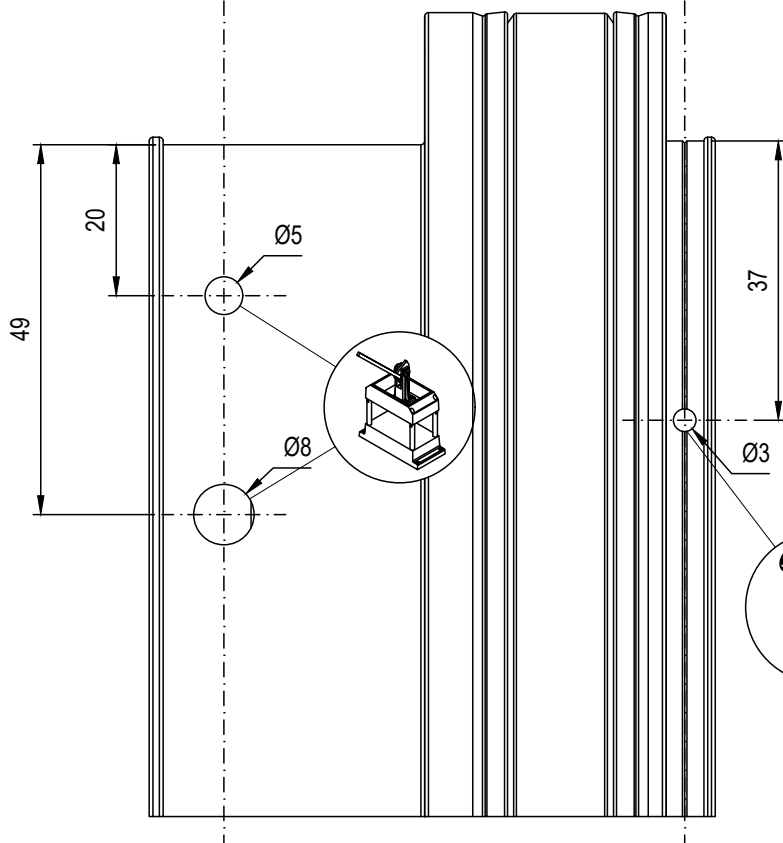

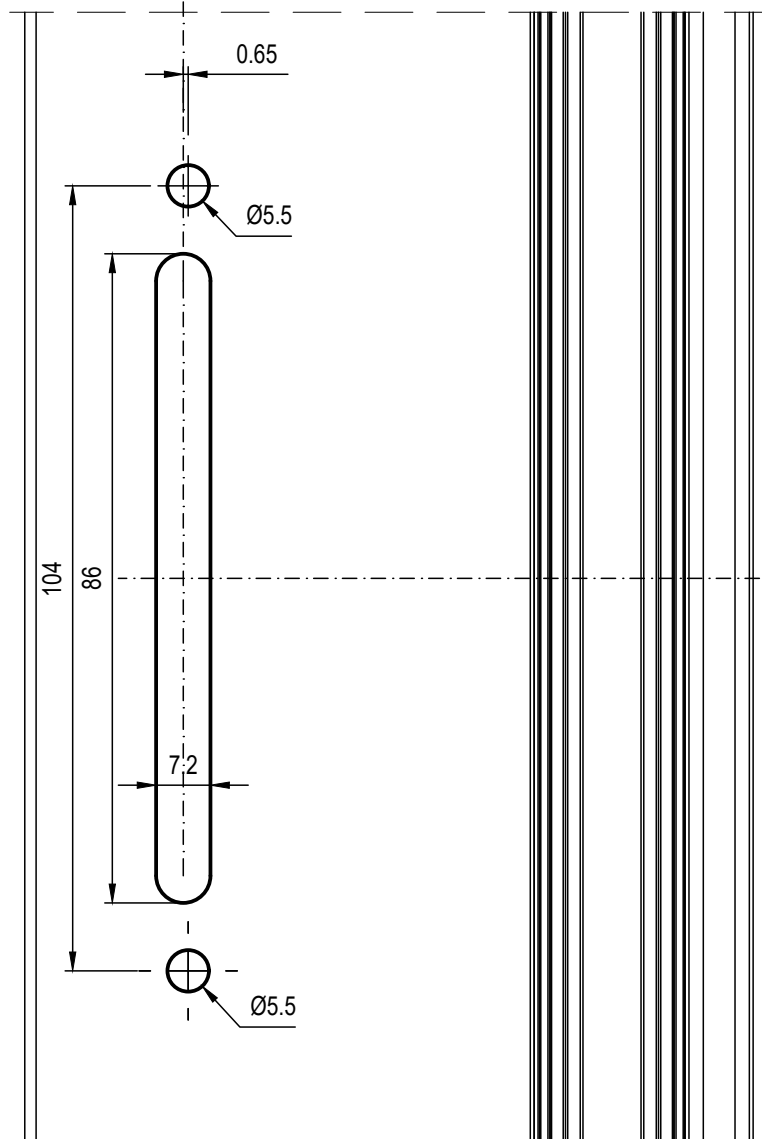
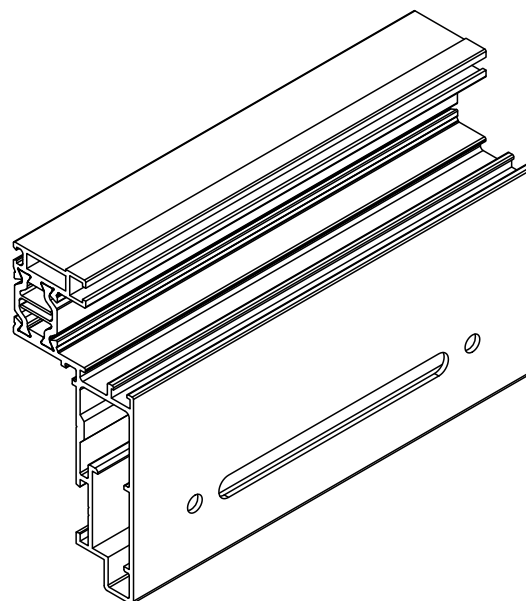
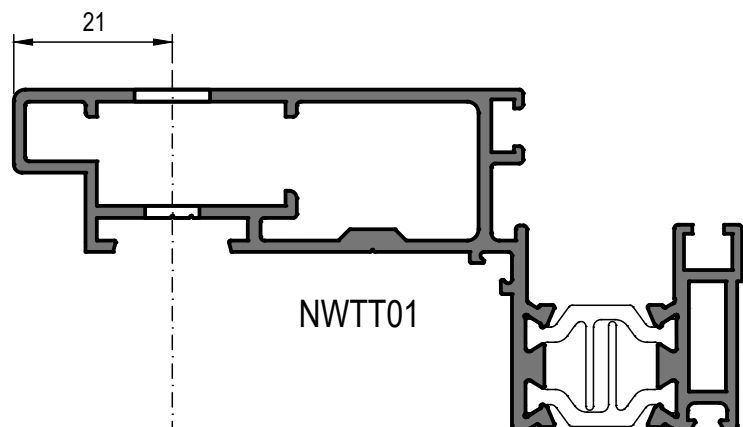

CENTRO MANIGLIA

N.B. : LAVORAZIONE VALIDA ANCHE PER ANTA NWTT02 - NWTT03

LAVORAZIONE ANTA PER CREMONESE
 DA ESEGUIRE CON PANTOGRAFO O FRESA

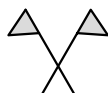
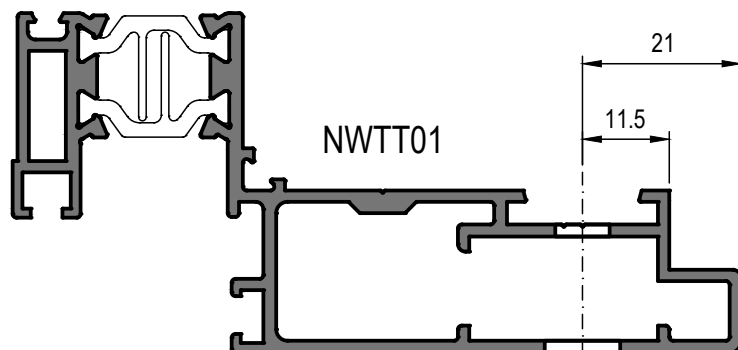
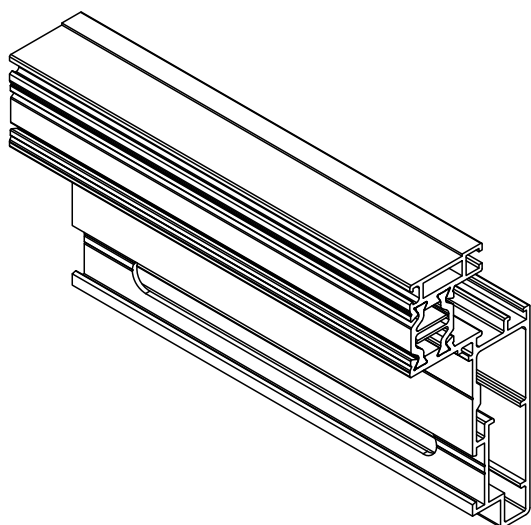

CENTRO MANIGLIA

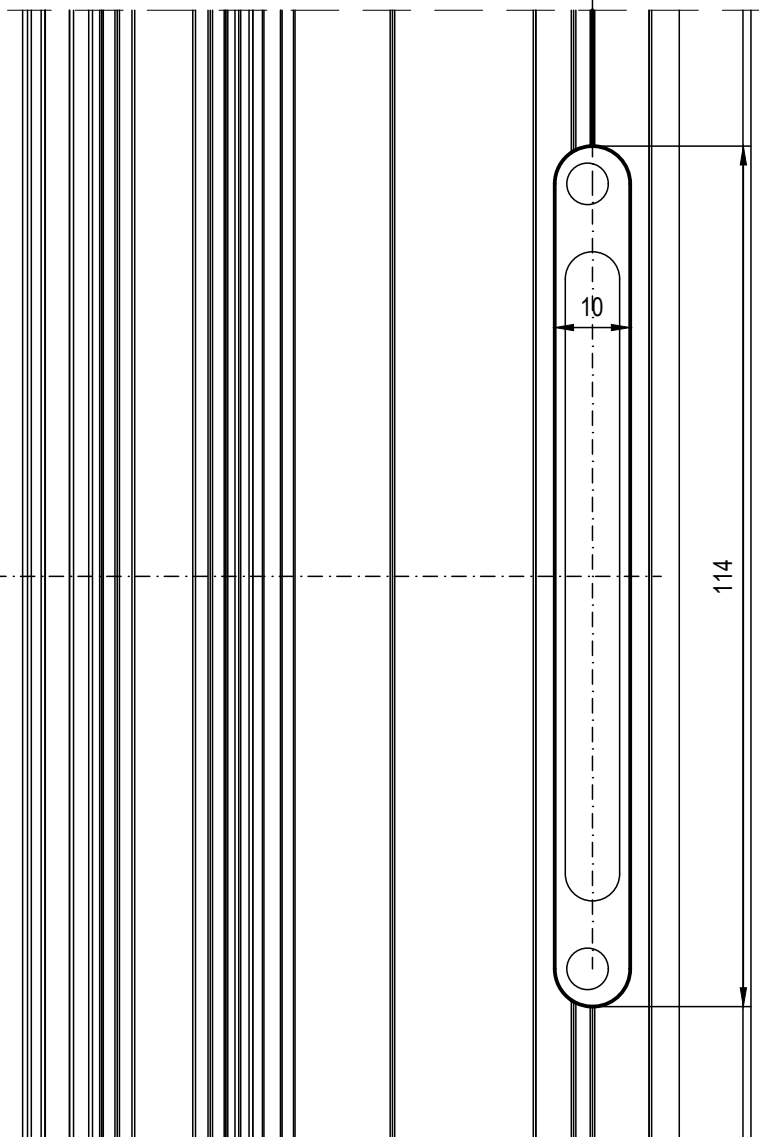

N.B. : LAVORAZIONE VALIDA ANCHE PER ANTA NWTT02 - NWTT03

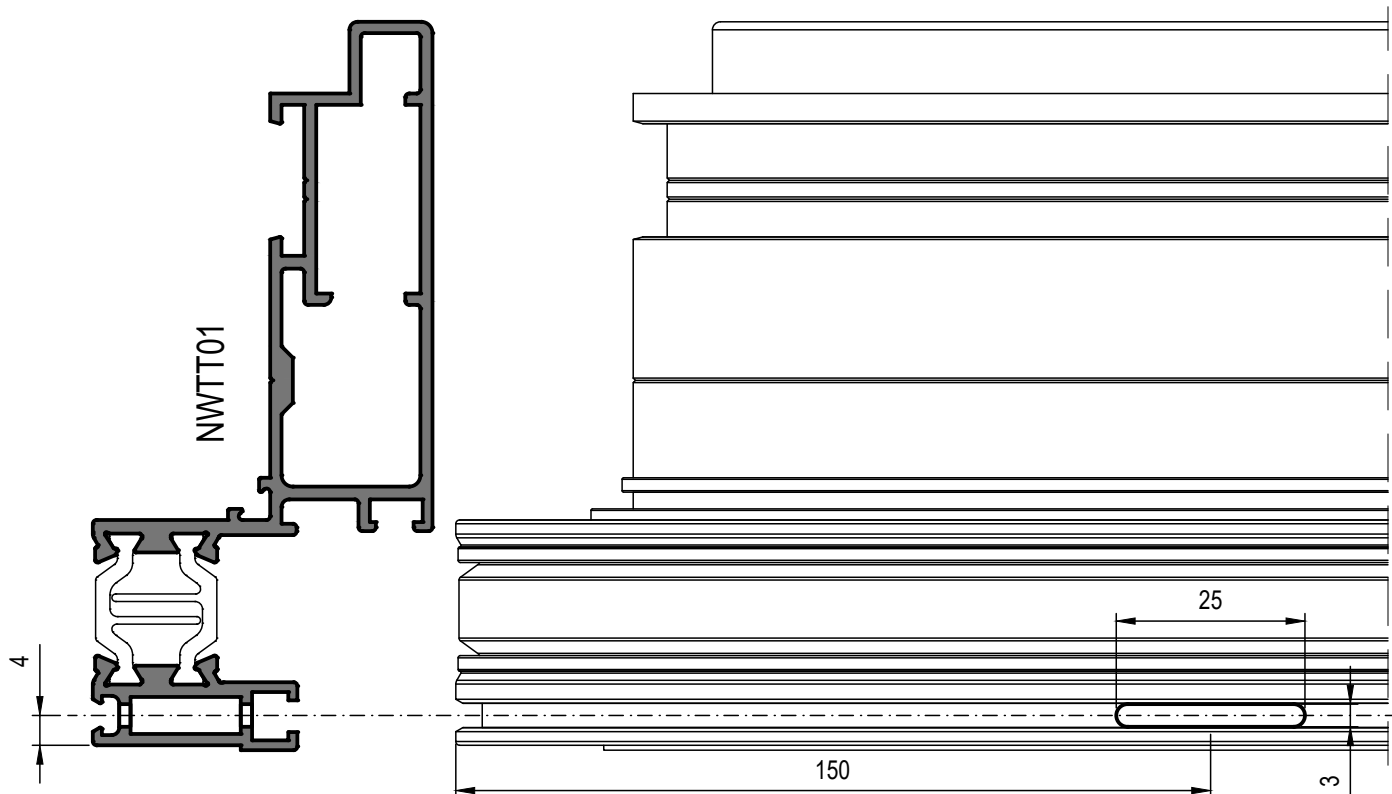

N.B. : LAVORAZIONE VALIDA ANCHE PER ANTA NWTT03

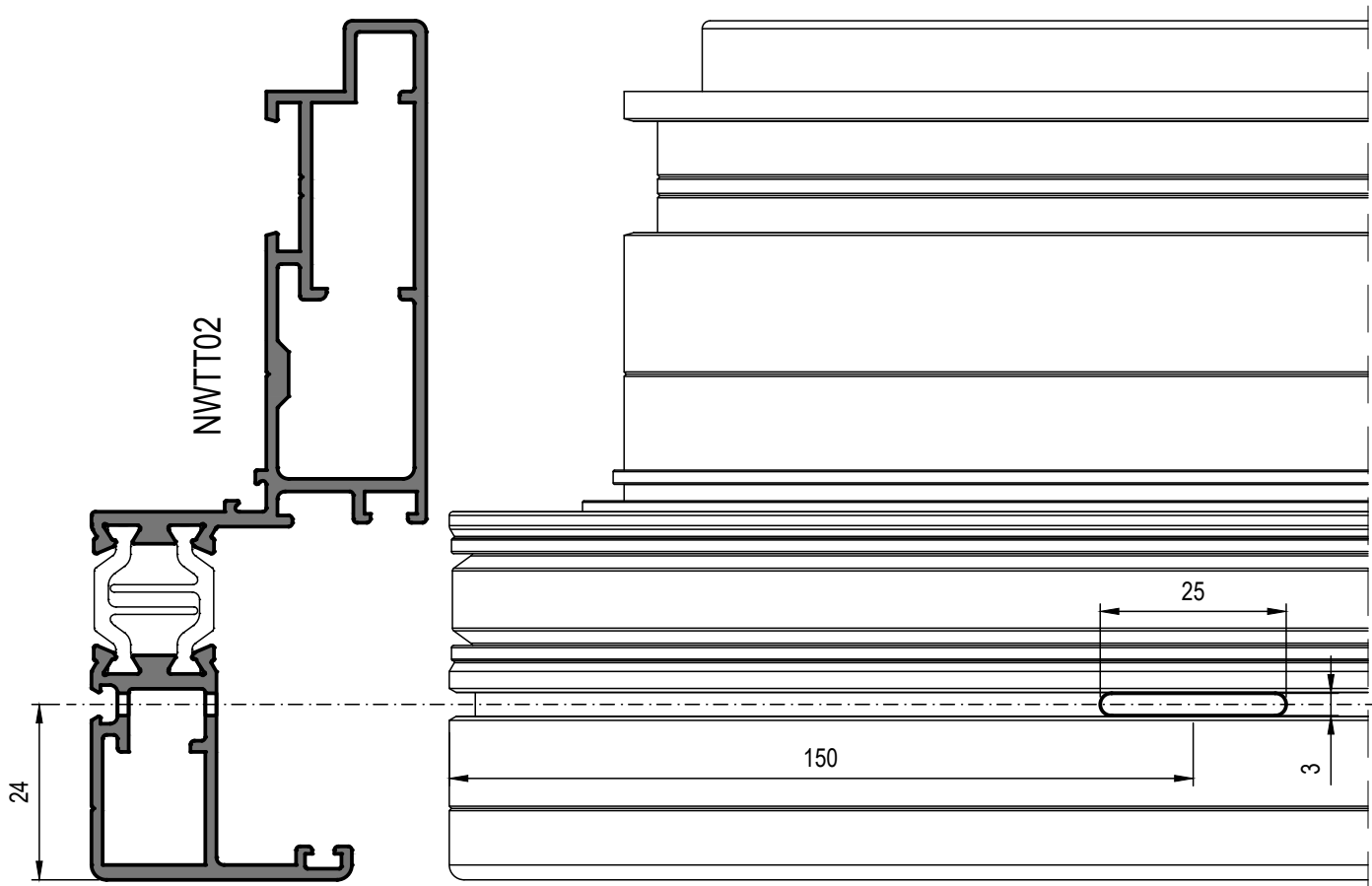

SCHEMA DI MONTAGGIO PER GIUNTO DILATAZIONE

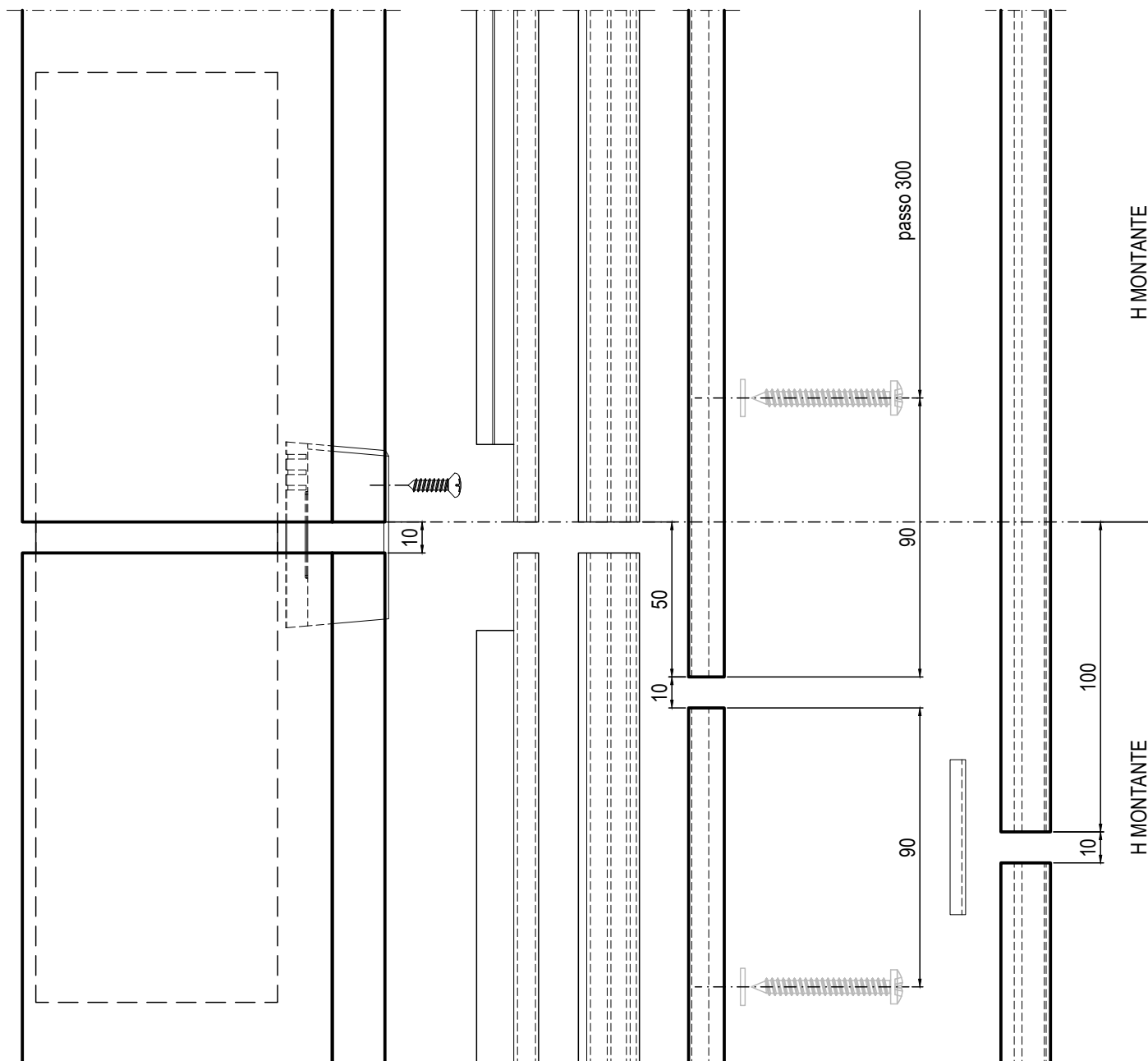
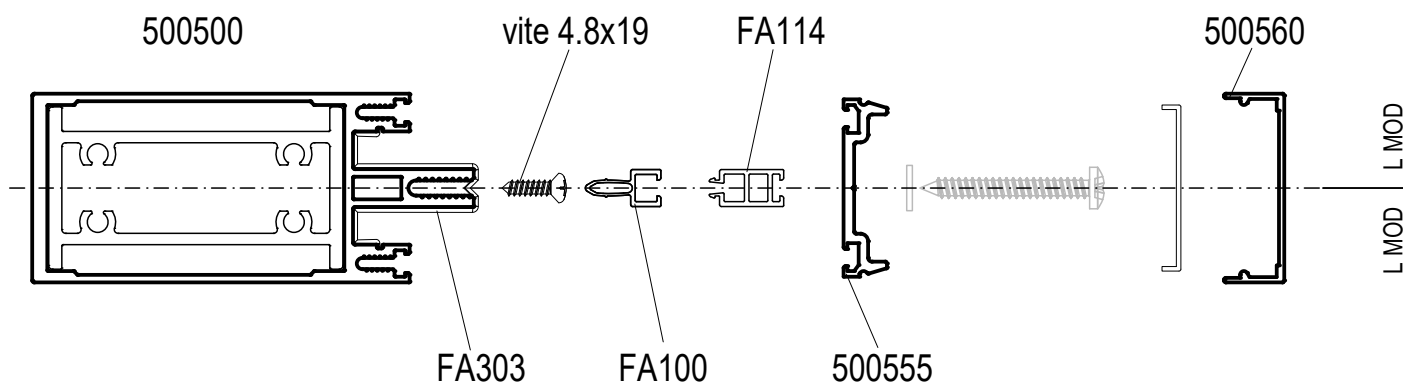

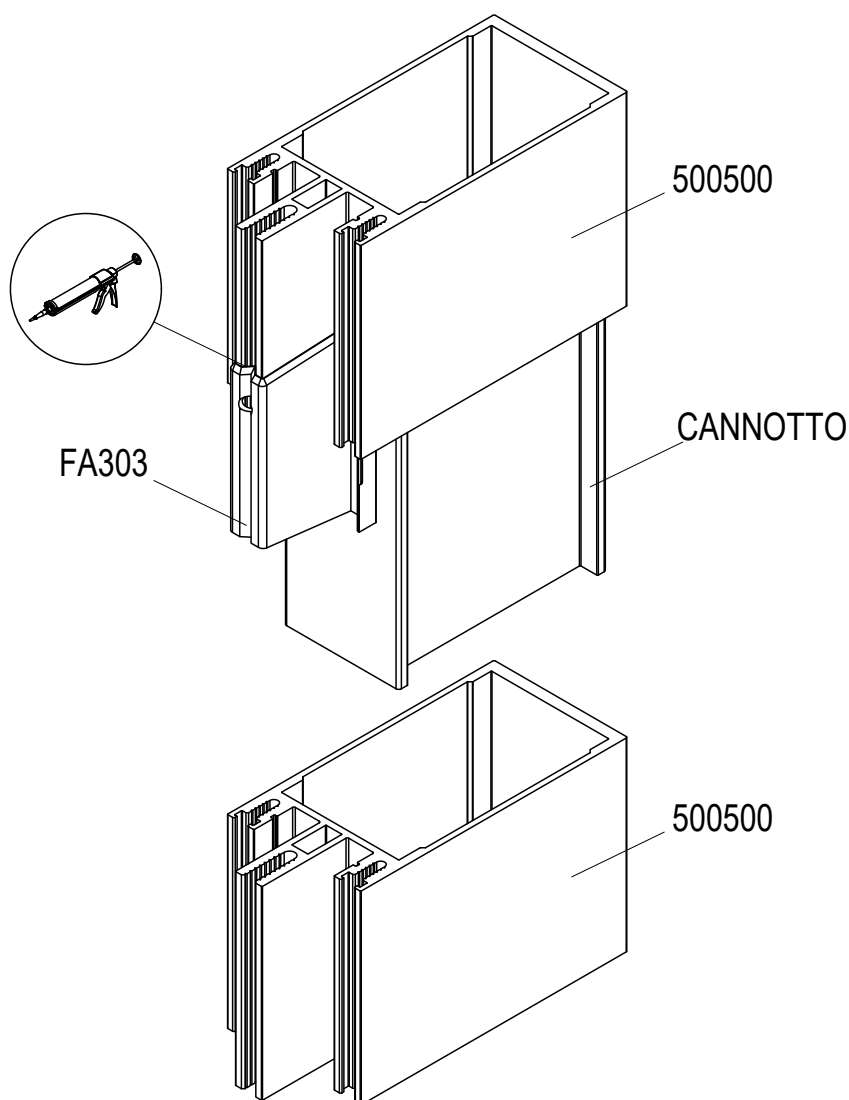
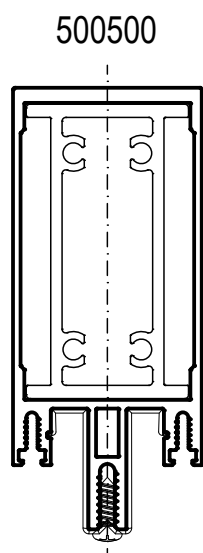
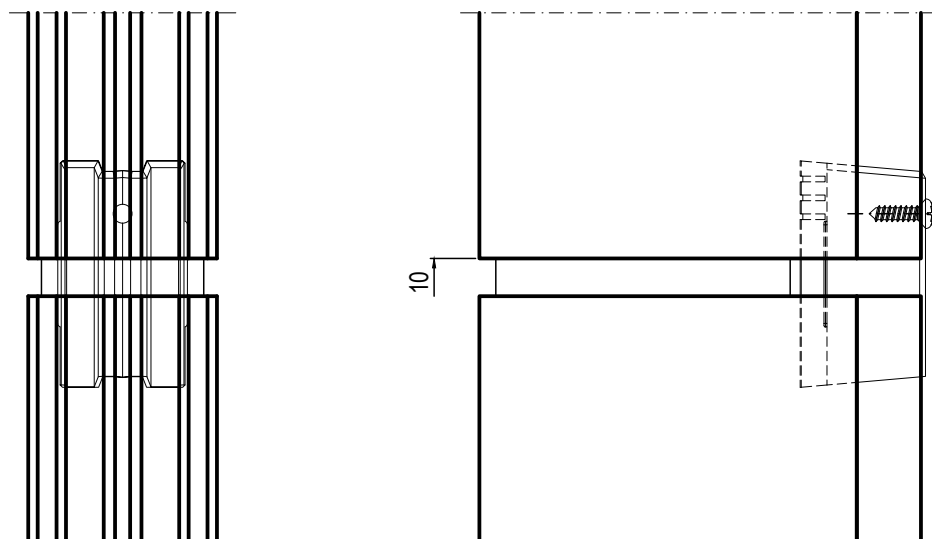

SCHEMA DI CHIUSURA
ANTA A SPORGERE

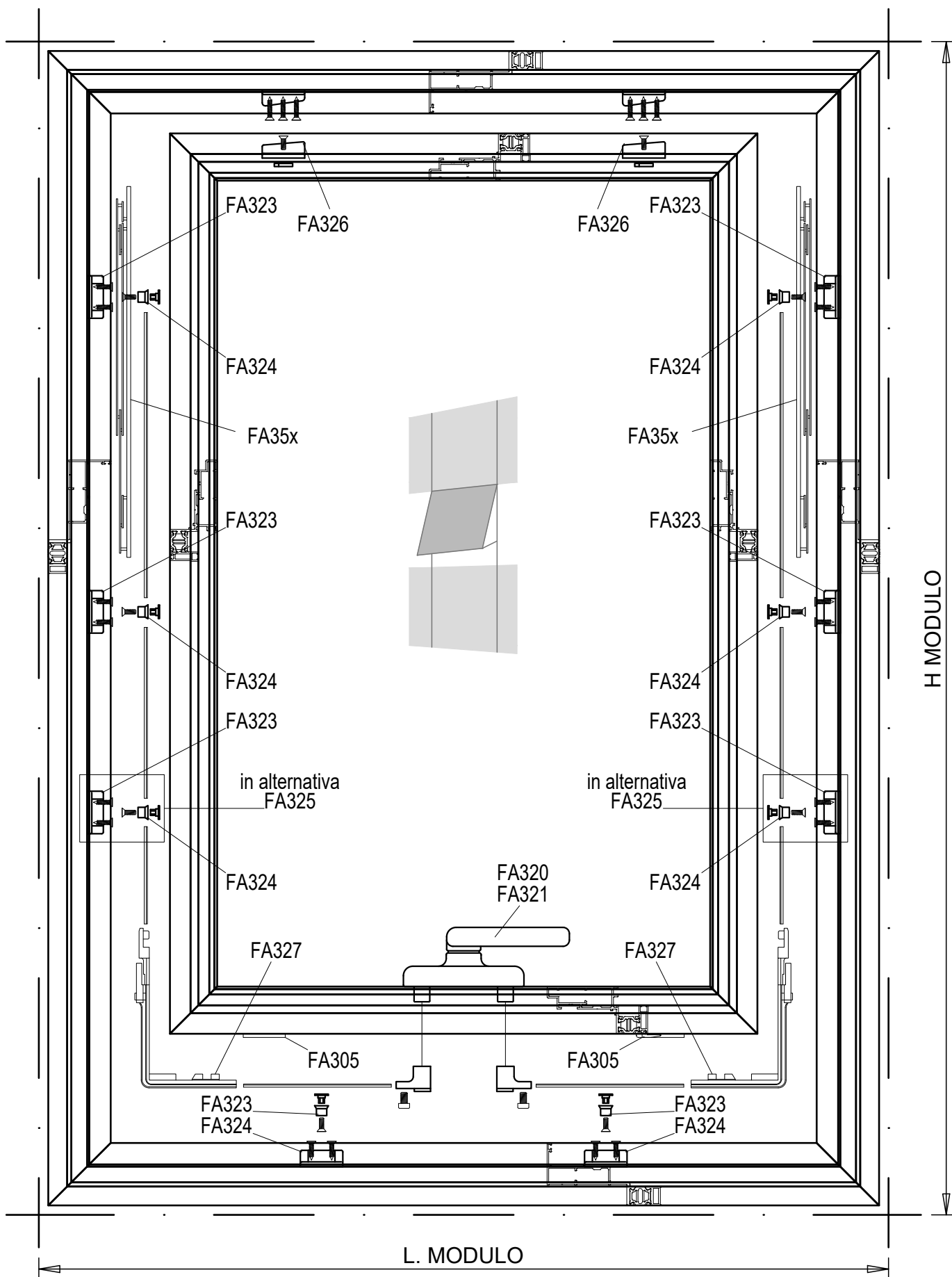

SCHEMA DI CHIUSURA
ANTA A SPORGERE PARALLELO

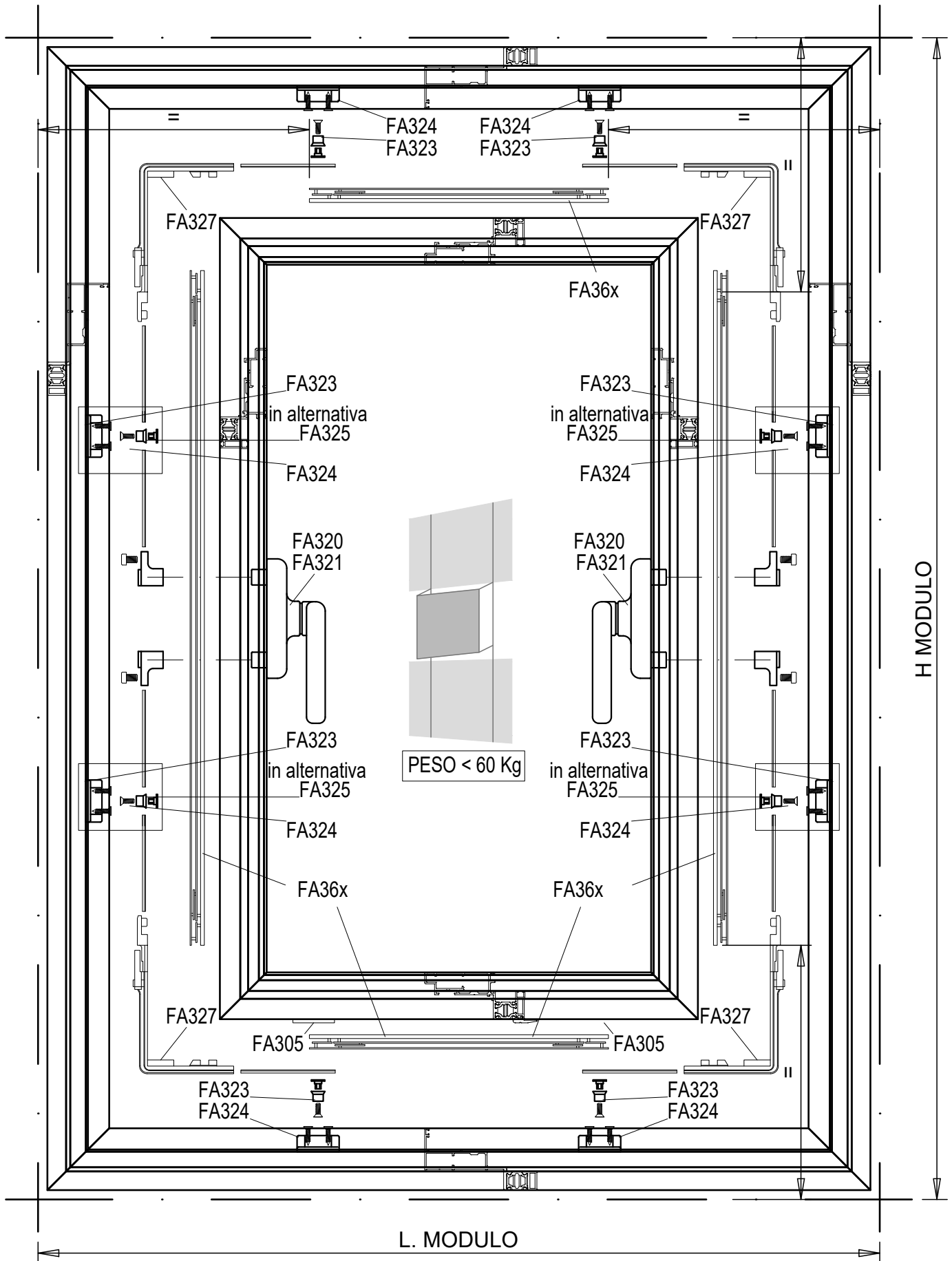

PREVEDERE, CON SPECIFICHE
LAVORAZIONI, LO SBLOCCO MANUALE
DEI PUNTI DI CHIUSURA

NEL CASO DI UTILIZZO DI
ELETTO-SERRATURE PER LA
MOVIMENTAZIONE E LO
SBLOCCO DEI PUNTI DI
CHIUSURA PREVEDERE UNA
MAGGIORE ARIA TRA
MONTANTE/TRAVERSO E TELAIO
A SPORGERE.

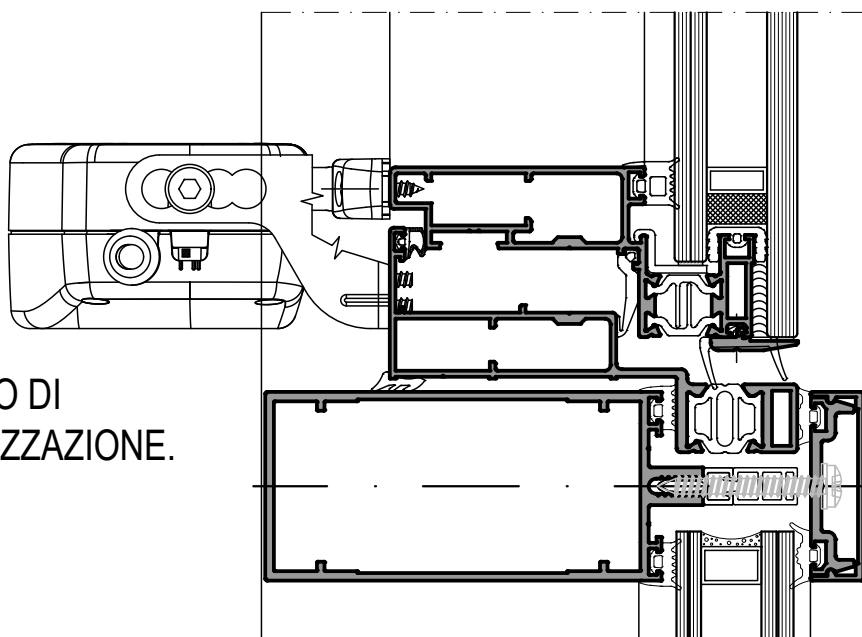
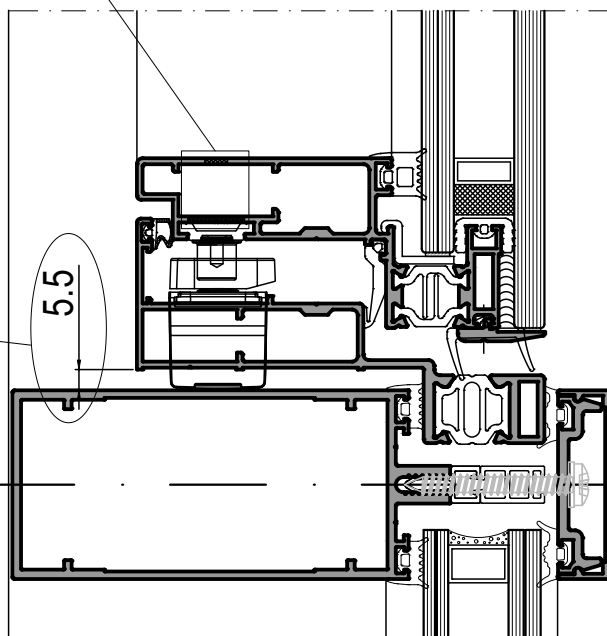

ESEMPIO DI
MOTORIZZAZIONE.

PER MAGGIORI INFORMAZIONI CONTATTARE IL REFERENTE TECNICO

ESEMPIO DI MOTORE PER APERTURA A SPORGERE

PREVEDERE UN PROFILATO RIPORTATO SULL'ANTA PER IL CORRETTO POSIZIONAMENTO DEL MOTORE.

ESEMPIO DI MOTORIZZAZIONE.

PREVEDERE UN PROFILATO DI RINFORZO DA APPLICARE IN CORRISPONDENZA DELL'ALETTA DEL TELAIO.

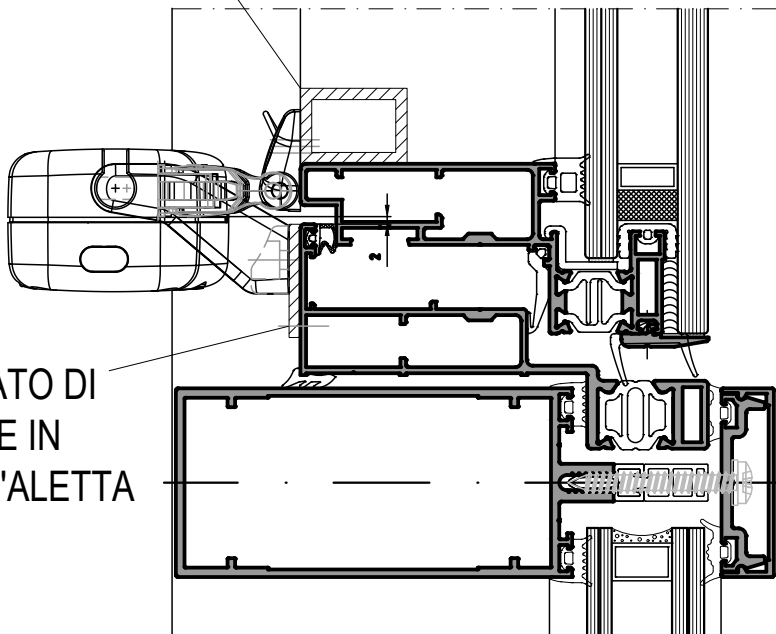

PREVEDERE UN PROFILATO RIPORTATO SULL'ANTA PER IL CORRETTO POSIZIONAMENTO DEL MOTORE.

ESEMPIO DI MOTORIZZAZIONE.

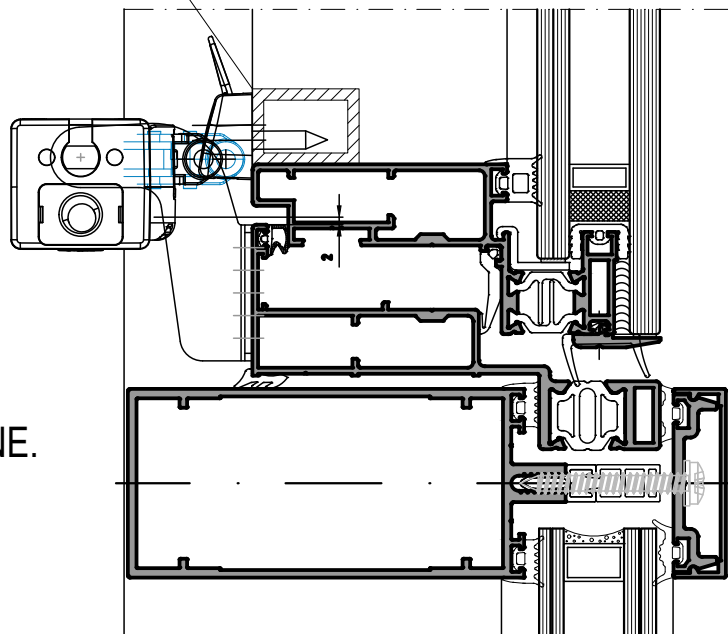

PER MAGGIORI INFORMAZIONI CONTATTARE IL REFERENTE TECNICO

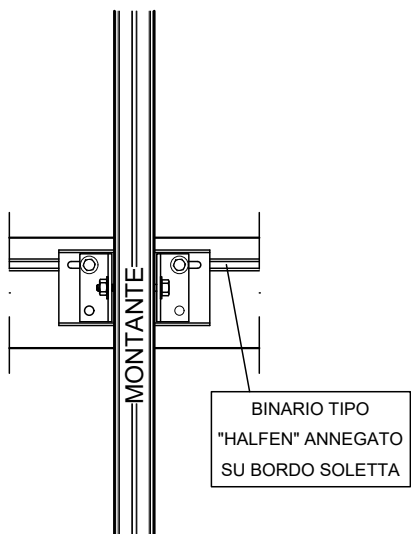

STAFFAGGIO INTERMEDIO
SUL BORDO SOLETTA

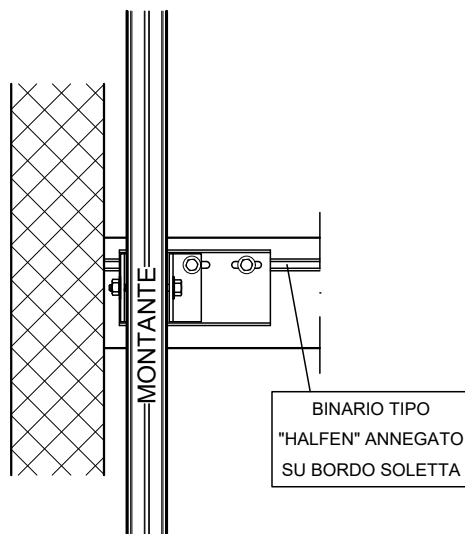

STAFFAGGIO LATERALE (DX O SX)
SUL BORDO SOLETTA

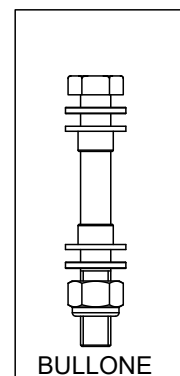

STAFFE

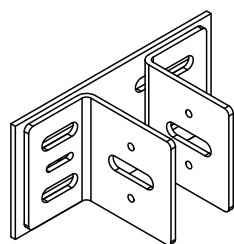
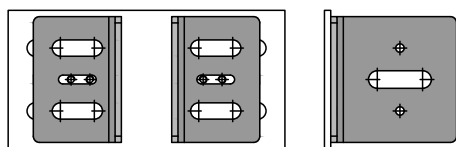

STAFFA CENTRALE CON ASOLA ORIZZONTALE

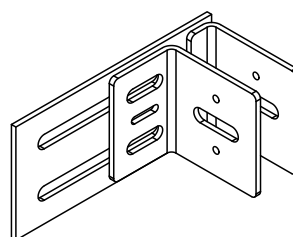
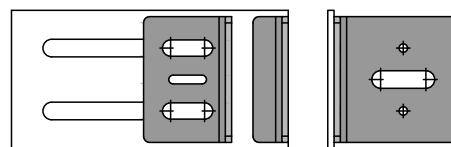

STAFFA LATERALE CON ASOLA ORIZZONTALE

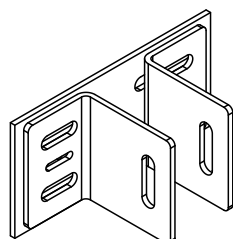
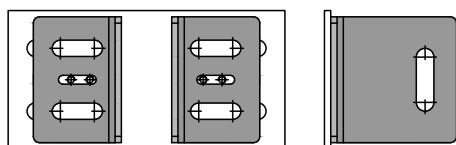

STAFFA CENTRALE CON ASOLA VERTICALE

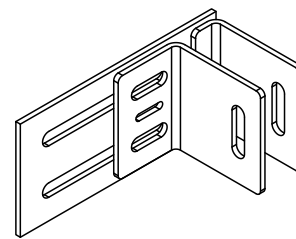
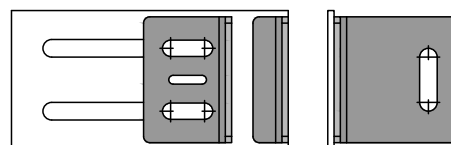

STAFFA LATERALE CON ASOLA VERTICALE

ANCORAGGIO A SOLETTA CON CANOTTO

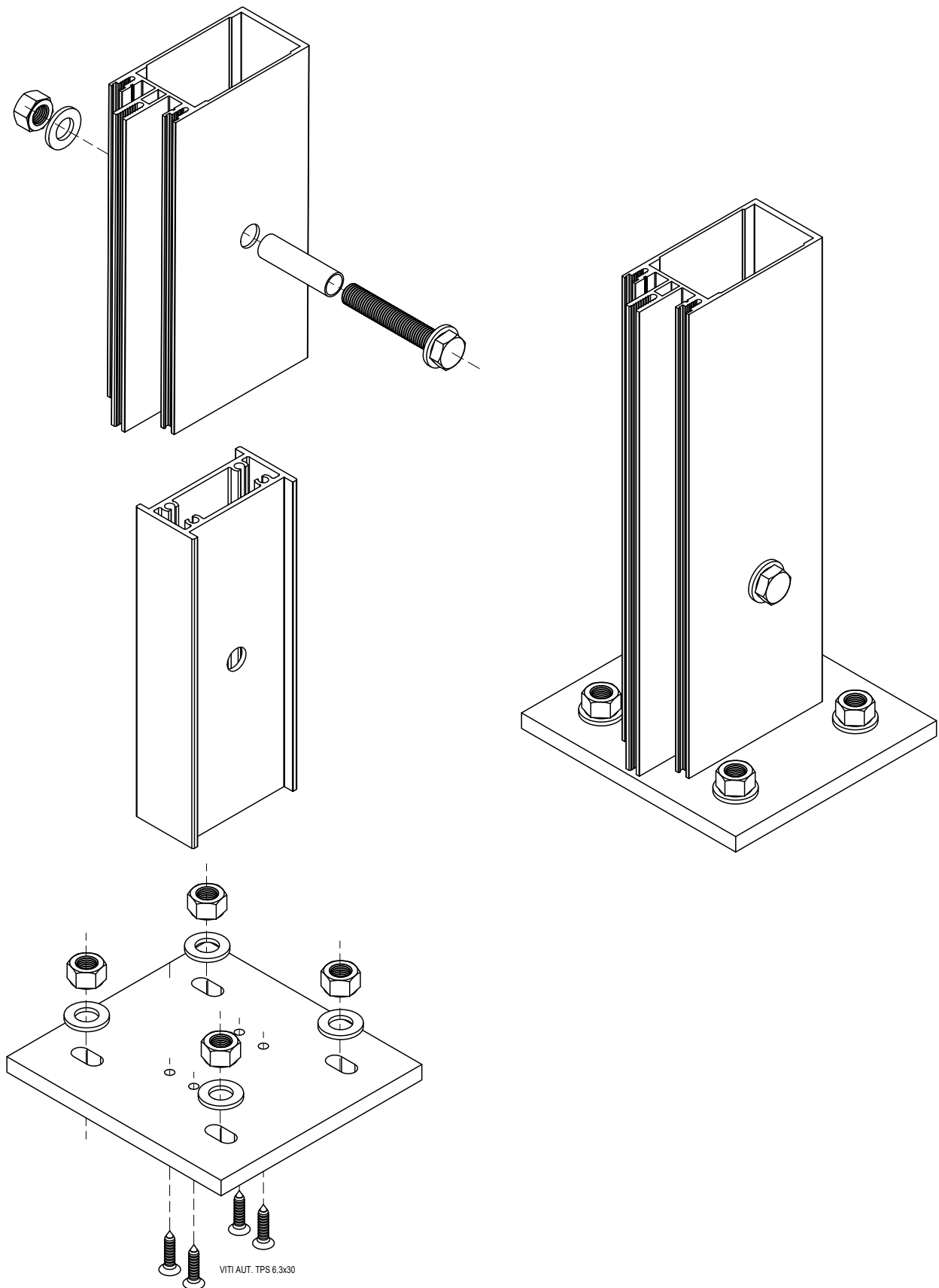

PORTATE BRACCI E DIMENSIONI MASSIME ANTE A SPORGERE

SELEZIONE BRACCI APERTURA A SPORGERE LAFACCIATA

CODICE	LUNGHEZZA BRACCIO (mm)	ANGOLO APERTURA MAX (°)	ALTEZZA MAX ANTA (mm)	LARGHEZZA MAX ANTA (mm)	PESO MAX ANTA (Kg)
FA350	261	35°	700	1200	50
FA351	317	30°/35°	800	1200	60
FA352	353	30°/35°	1000	1300	69
FA353	414	30°/35°	1200	1400	88
FA354	458	25°/30°	1400	1400	102
FA355	511	25°/30°	1600	1500	135
FA356	556	20°/25°	1700	1500	137
FA357	602	20°/25°	1800	1500	139
FA358	707	10°/15°/20°	2000	1500	155
FA359	690	7°	2500*	1700*	180*



* APERTURA LIMITATA A 7°

SELEZIONE BRACCI APERTURA A PARALLELA LAFACCIATA

CODICE	LUNGHEZZA BRACCIO (mm)	APERTURA MAX (mm)	ALTEZZA MAX ANTA (mm)	LARGHEZZA MAX ANTA (mm)	PESO MAX ANTA (Kg)
FA360	470	180	1000	1000	100
FA361	940	180	2000	2000	200









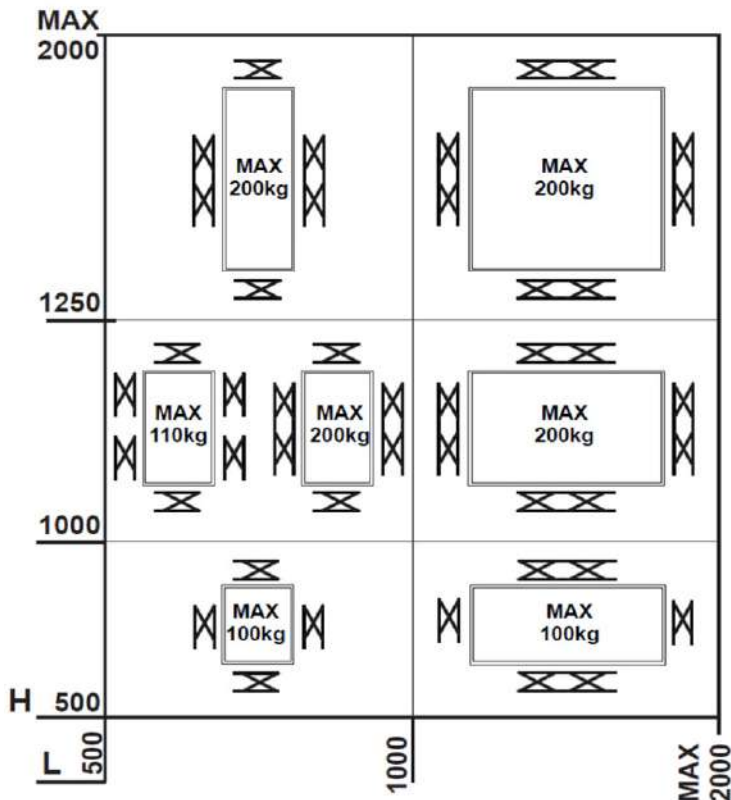

Tabella Peso/chiusura automatica o manuale

P kg	Automatic	Manual
110 < P < 200		 x4
60 < P < 110	 x2	 x2
P < 60 L < 1250 mm H < 1250 mm		
	 x2	 x2

APERTURA A SPORGERE SEMI-STRUTTURALE

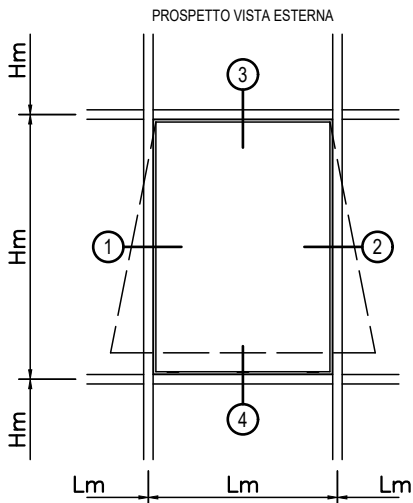

PROFILATI

Art.	Sagoma	Taglio	Q.ta'
NWTT00		Lm-18	2
NWTT00		Hm-18	2
NWTT01		Lm-79	2
NWTT01		Hm-79	2

GUARNIZIONI

Art.	Sagoma	Utilizzo	Q.ta'
FG209		TENUTA ESTERNA	2 Lm + 2 Hm
FG211		TENUTA GIUNTO	2 Lm + 2 Hm
TG031		GUARNIZIONE DI BATTUTA	4 Lm + 4 Hm
FG208		CINGIVETRO INTERNO	2 Lm + 2 Hm
FG100		CINGIVETRO ESTERNO	2 Lm + 2 Hm
FG210		GUARNIZIONE CAMERA	2 Lm + 2 Hm
FG204		GUARNIZIONE DI APPOGGIO	2 Lm + 2 Hm

ACCESSORI

Art.	Sagoma	Descrizione	Q.ta'
TS002		SQUADRETTA DI ASSEMBLAGGIO PER TELAIO ED ANTA	8
G2001		VITE PER SQUADRETTA DI ASSEMBLAGGIO TS002	16
G2002		SPINA PER SQUADRETTA DI ASSEMBLAGGIO TS002 (ALTERN. A G2001)	(16)
TS079		SQUADRETTA DI ALLINEAMENTO PER TELAIO ED ANTA	16
FA200		CAVALLOTTO DI GIUNZIONE MONTANTE / TRAVERSO	4
		BRACCI PER APERTURA A SPORGERE	2
FA309		SUPPORTO VETRO LASTRA ESTERNA ANTA	min. 2
FA305		SUPPORTO VETRO INTERNO ANTA	min. 2

N.B. PER GLI ACCESSORI DI MOVIMENTAZIONE E CHIUSURA VEDERE ELENCO ACCESSORI. PER LIMITI PRESTAZIONALI CONSULTARE IL MANUALE DEL FORNITORE DEGLI ACCESSORI!

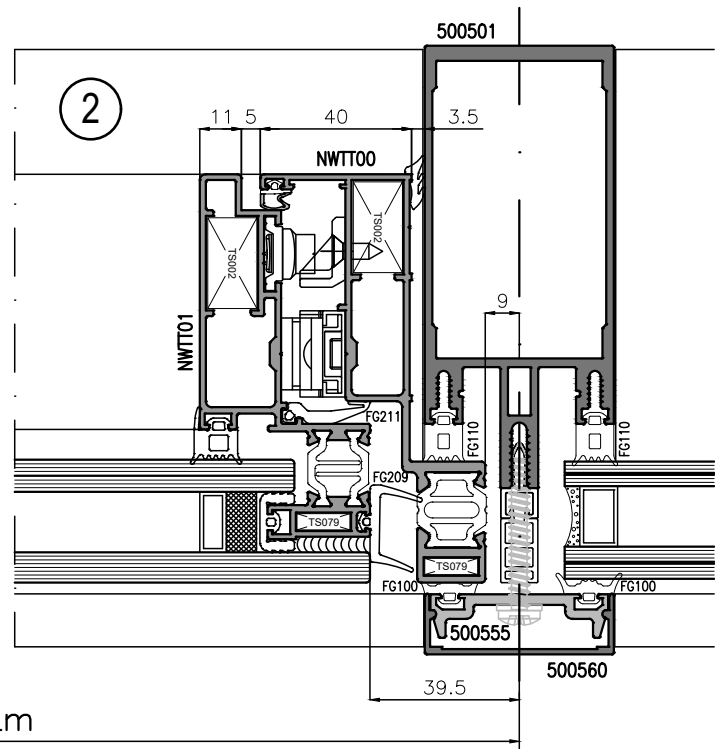
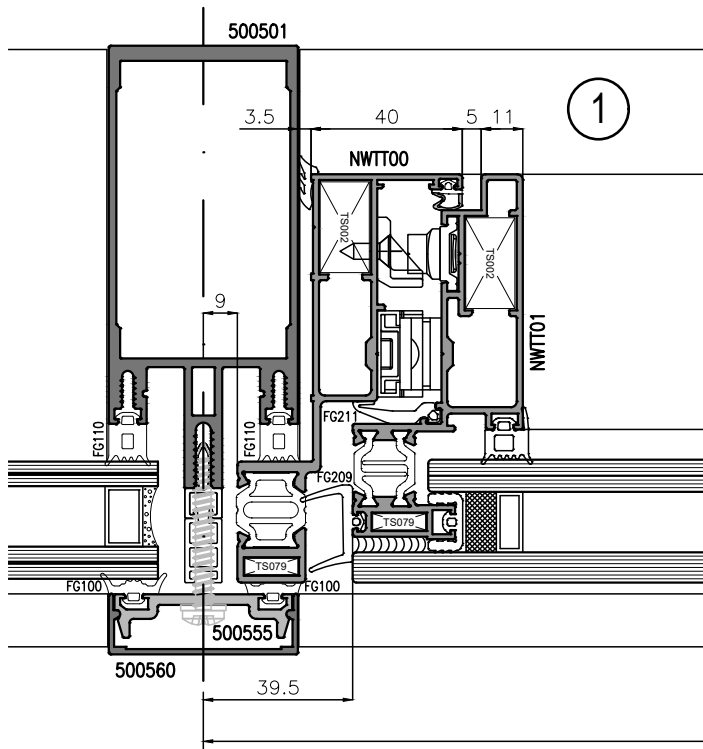
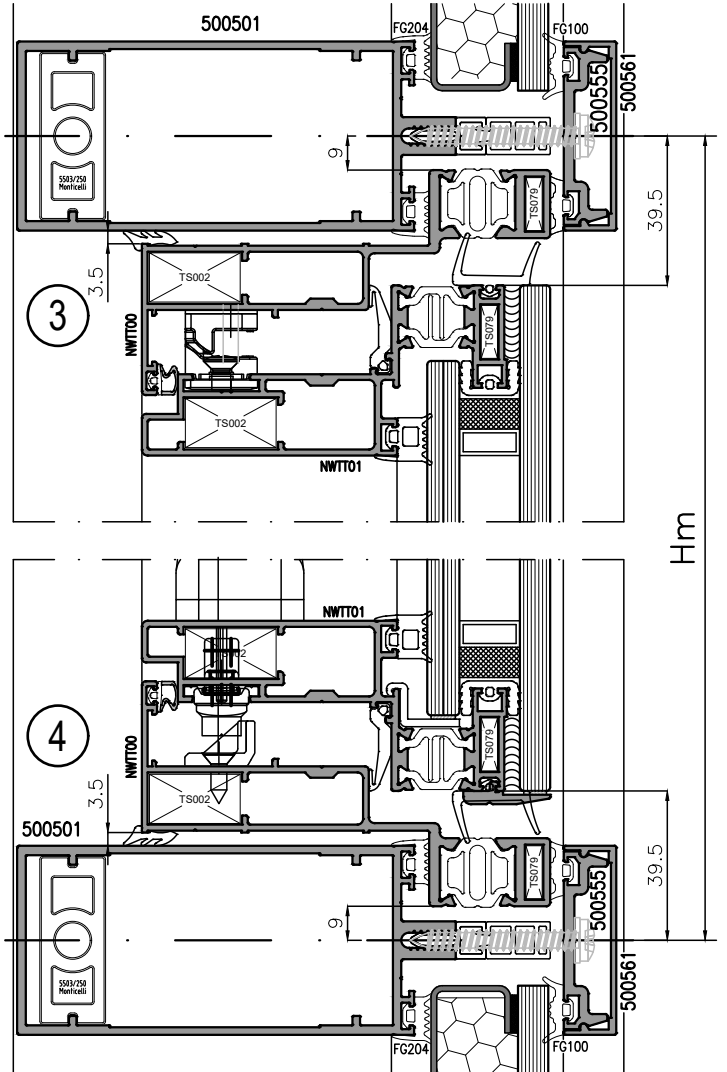

PROSPETTO VISTA ESTERNA

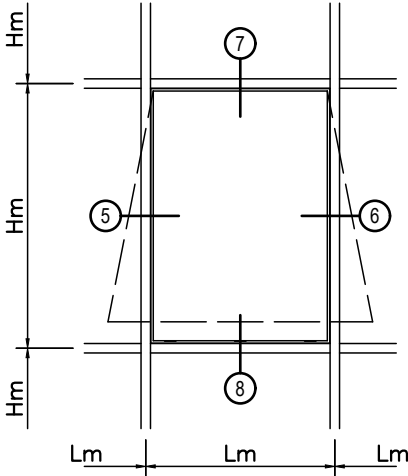

PROFILATI

Art.	Sagoma	Taglio	Q.ta'
NWTT00		Lm-18	2
NWTT00		Hm-18	2
NWTT02		Lm-79	2
NWTT02		Hm-79	2

GUARNIZIONI

Art.	Sagoma	Utilizzo	Q.ta'
FG209		TENUTA ESTERNA	2 Lm + 2 Hm
FG211		TENUTA GIUNTO	2 Lm + 2 Hm
TG031		GUARNIZIONE DI BATTUTA	4 Lm + 4 Hm
FG208		CINGVETRO INTERNO	2 Lm + 2 Hm
FG100		CINGVETRO ESTERNO	2 Lm + 2 Hm
TG...		GUARNIZIONE CING. ESTERNA	2 Lm + 2 Hm
FG204		GUARNIZIONE DI APPOGGIO	2 Lm + 2 Hm

ACCESSORI

Art.	Sagoma	Descrizione	Q.ta'
TS002		SQUADRETTA DI ASSEMBLAGGIO PER TELAIO ED ANTA	8
G2001		VITE PER SQUADRETTA DI ASSEMBLAGGIO TS002	16
G2002		SPINA PER SQUADRETTA DI ASSEMBLAGGIO TS002 (ALTERN. A G2001)	(16)
TS079		SQUADRETTA DI ALLINEAMENTO PER TELAIO ED ANTA	16
FA200		CAVALLOTTO DI GIUNZIONE MONTANTE / TRAVERSO	4
FA004		BRACCI PER APERTURA A SPORGERE	2
FA309		SUPPORTO VETRO LASTRA ESTERNA ANTA	min. 2
FA306		SUPPORTO VETRO INTERNO ANTA	min. 2

N.B. PER GLI ACCESSORI DI MOVIMENTAZIONE E CHIUSURA VEDERE ELENCO ACCESSORI, PER LIMITI PRESTAZIONALI CONSULTARE IL MANUALE DEL FORNITORE DEGLI ACCESSORI

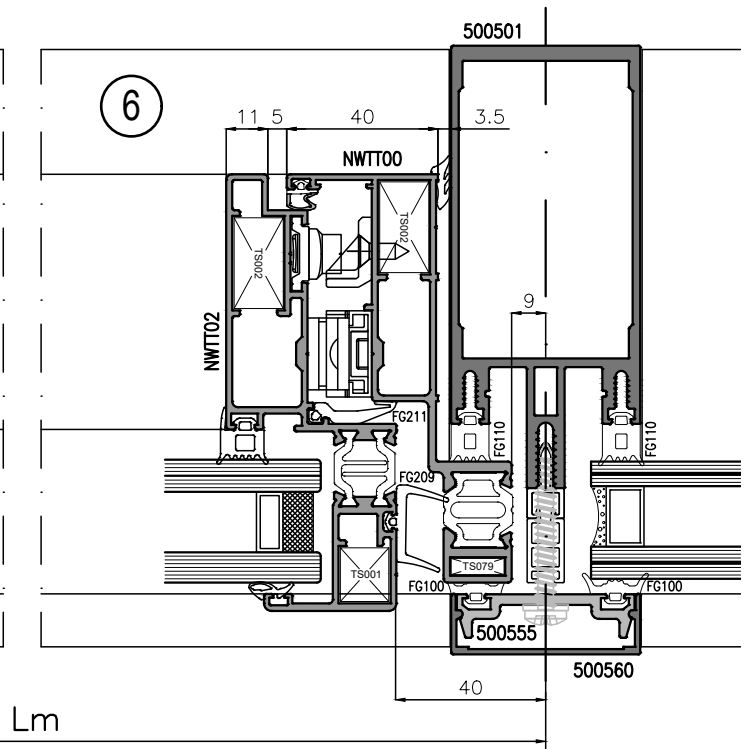
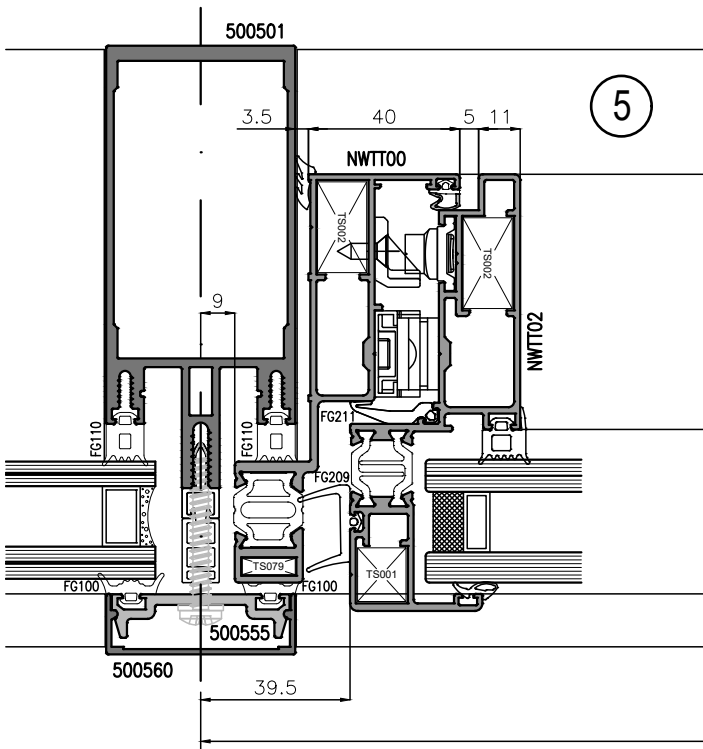
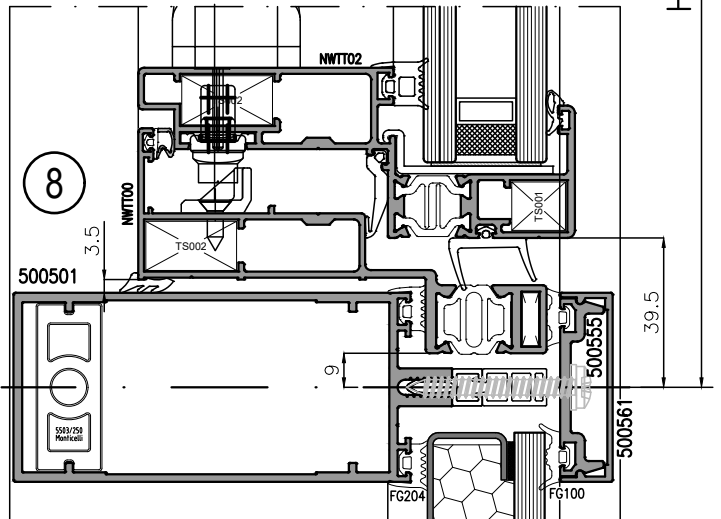
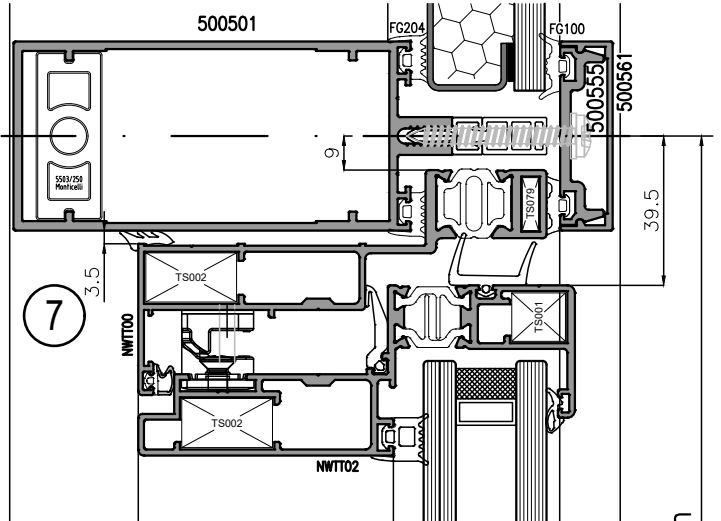

APERTURA INTERNA DOGMA

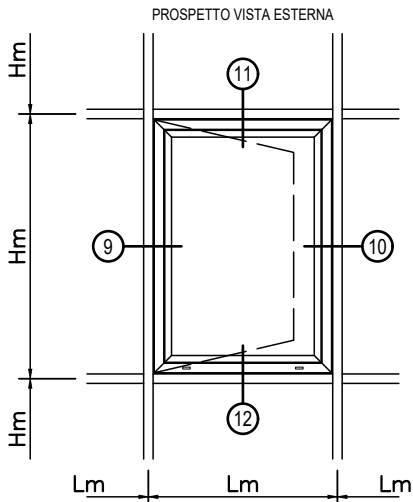

PROFILATI			
Art.	Sagoma	Taglio	Q.ta'
665104		Lm-24	2
665104		Hm-24	2
665002		Lm-81	2
665002		Hm-81	2
VAR.		Lm-175	2
VAR.		Hm-219	2

GUARNIZIONI			
Art.	Sagoma	Utilizzo	Q.ta'
		GUARNIZIONE DI APPOGGIO	2 Lm + 2 Hm
TG175		GUARNIZIONE PER GIUNTO APERTO	2 Lm + 2 Hm
TG031		GUARNIZIONE DI BATTUTA	2 Lm + 2 Hm
FG100		CINGIVETRO ESTERNO	2 Lm + 2 Hm
TG032		CINGIVETRO ESTERNA	2 Lm + 2 Hm
		CINGIVETRO INTERNA	2 Lm + 2 Hm

ACCESSORI

Art.	Sagoma	Descrizione	Q.ta'
TS078		SQUADRETTA INTERNA DI ASSEMBLAGGIO ANTA	4
TS079		SQUADRETTA ESTERNA DI ALLINEAMENTO ANTA	4
G2001		VITE PER SQUADRETTA TS077	8
G2002		SPINA PER SQUADRETTA TS077	(8)
TS204		SQUADRETTA INTERNA DI ASSEMBLAGGIO TELAIO	4
TS206		SQUADRETTA ESTERNA DI ALLINEAMENTO TELAIO	4
S810		SPINA PER SQUADRETTA TS204	8
G266		SPINA A FRATTURA PROGRAMMATA PER SQUADRETTA TS079	16
G268		SQUADRETTA DI ALLINEAMENTO PER ANTA	4
G501N		SQUADRETTA DI ALLINEAMENTO PER TELAIO E ANTA	8
G112		SQUADRETTA DI ALLINEAMENTO	12
G101		CAPPETTA DI DRENAGGIO ACQUA	2

N.B. PER GLI ACCESSORI DI MOVIMENTAZIONE, CHIUSURA E PER LIMITI PRESTAZIONALI, CONSULTARE IL MANUALE DEL FORNITORE DEGLI ACCESSORI!

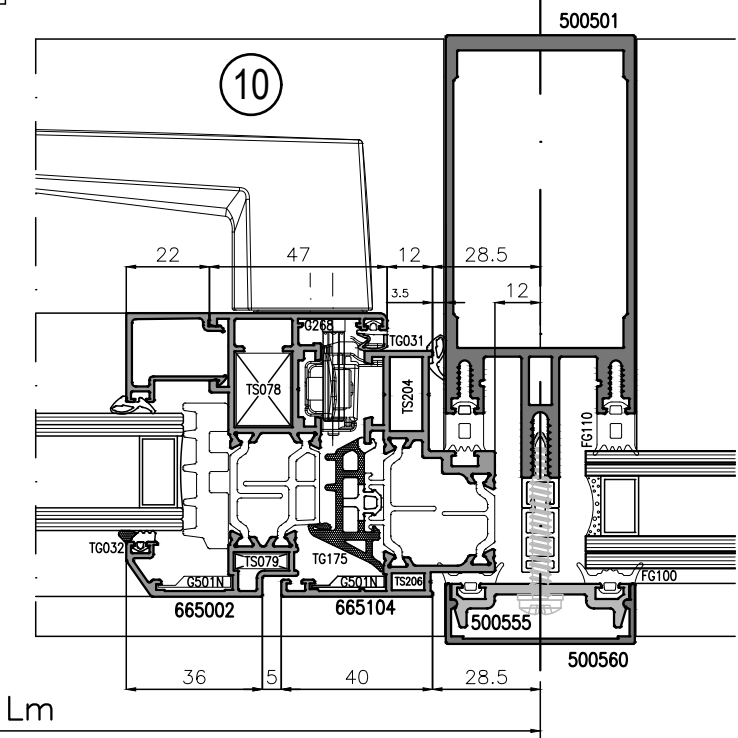
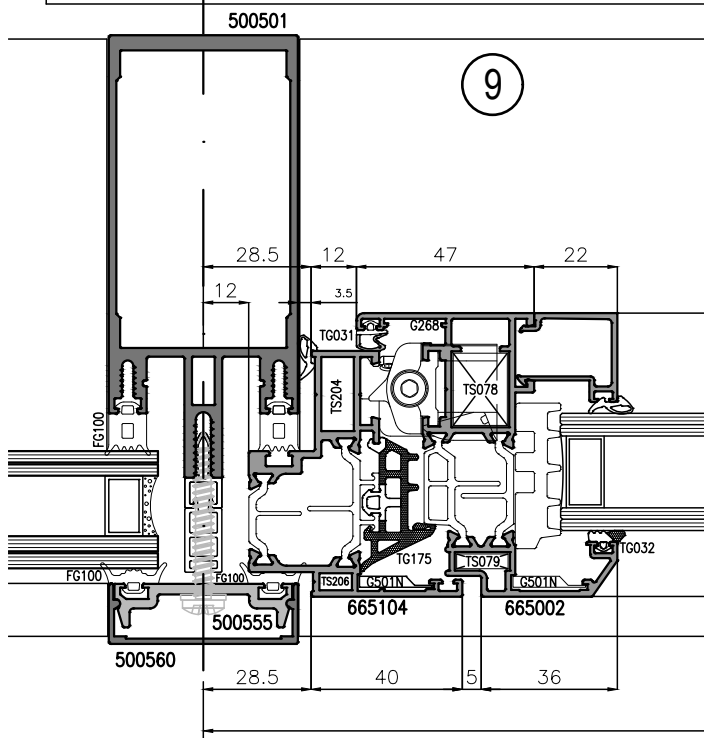
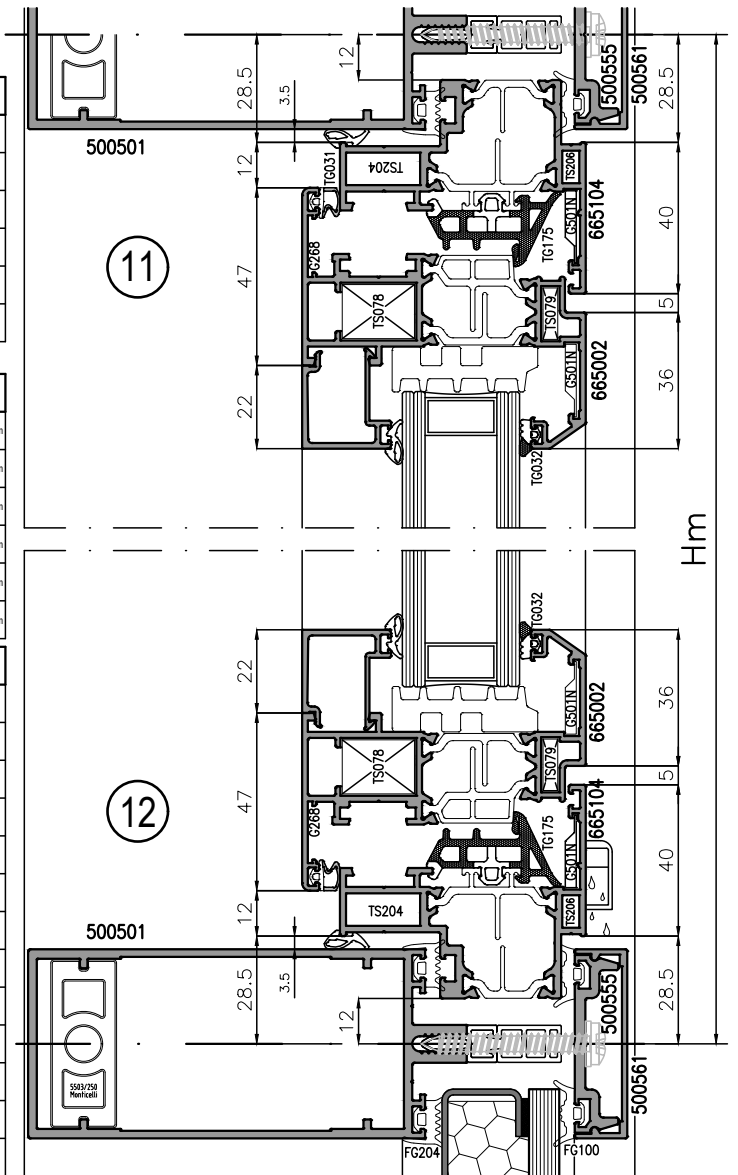

APERTURA INTERNA SEMI-STRUTTURALE DOGMA

PROFILATI

Art.	Sagoma	Taglio	Q.ta'
665102		Lm-18	2
665102		Hm-18	2
665103		Lm-79	2
665103		Hm-79	2
40277		L.A.-94	2
40277		H.A.-138	2

GUARNIZIONI

Art.	Sagoma	Utilizzo	Q.ta'
TG175		GUARNIZIONE CENTRALE	
TG176		ANGOLO PREFORMATO	4 PZ
TG031		GUARNIZIONE DI BATTUTA	2 Lm + 2 Hm
FG110		CINGIVETRO DI APPOGGIO	2 Lm + 2 Hm
FG100		CINGIVETRO ESTERNO	2 Lm + 2 Hm
FG210		GUARNIZIONE CAMERA	2 Lm + 2 Hm
FG204		GUARNIZIONE DI APPOGGIO	2 Lm

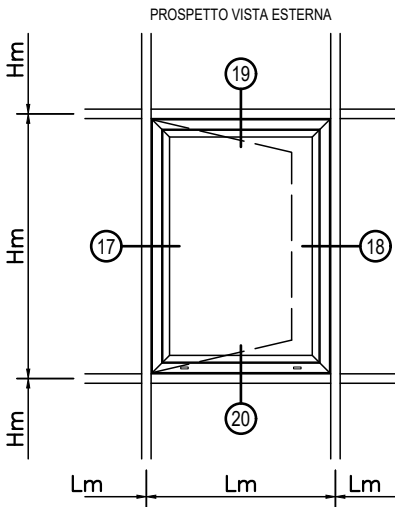

ACCESSORI

Art.	Sagoma	Descrizione	Q.ta'
TS078		SQUADRETTA DI ASSEMBLAGGIO PER TELAIO ED ANTA	8
G2001		VITE PER SQUADRETTA DI ASSEMBLAGGIO TS002	16
G2002		SPINA PER SQ. DI ASSEMBLAGGIO TS002 (ALTERN. A G2001)	(16)
TS079		SQUADRETTA DI ALLINEAMENTO PER TELAIO ED ANTA	16
LM5503		CAVALLOTTO DI GIUNZIONE MONTANTE / TRAVERSO	4
G268		SQUADRETTA DI ALLINEAMENTO ANTA	4
G501		SQUADRETTA DI ALLINEAMENTO ALETTA TELAIO	4
G112		SQUADRETTA DI ALLINEAMENTO	12
G101		CAPPETTA COPRILAVORAZIONE DRENAGGIO	2

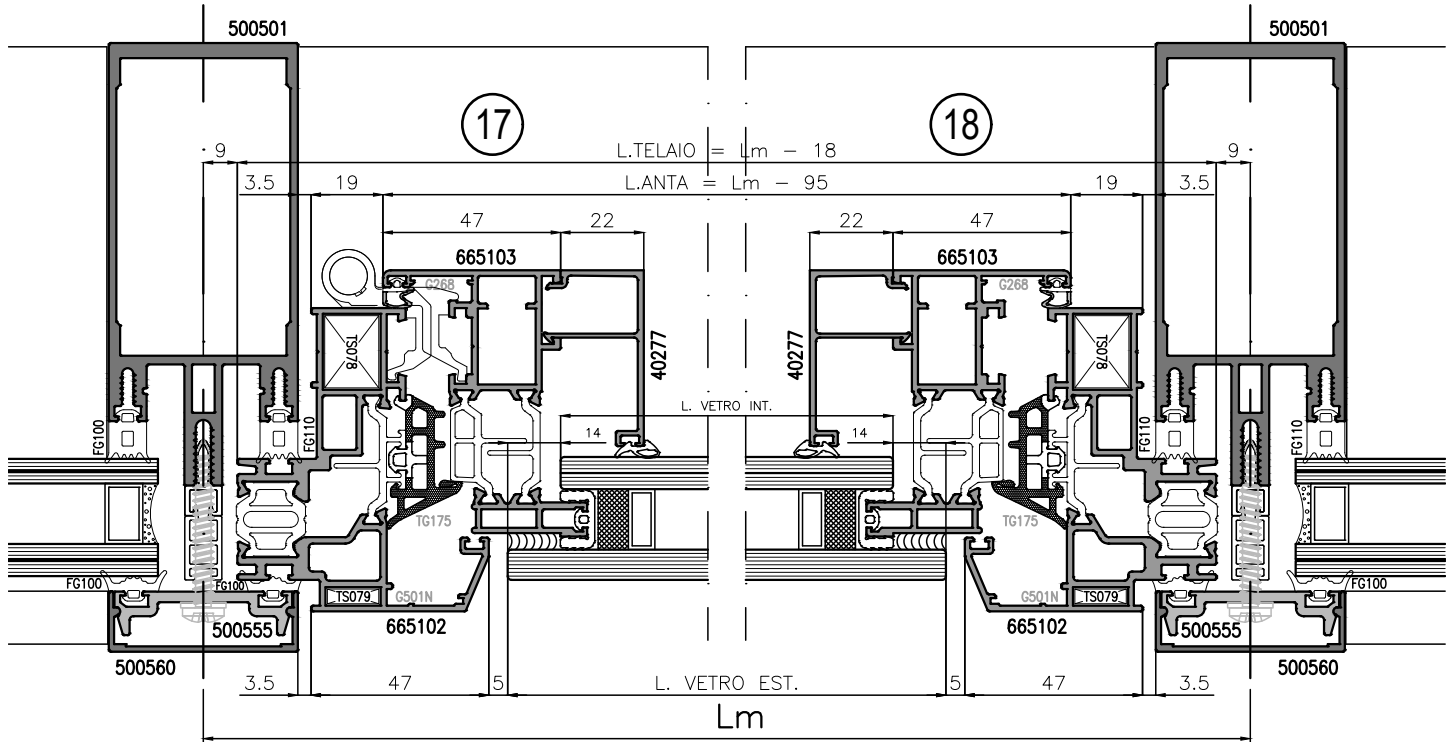
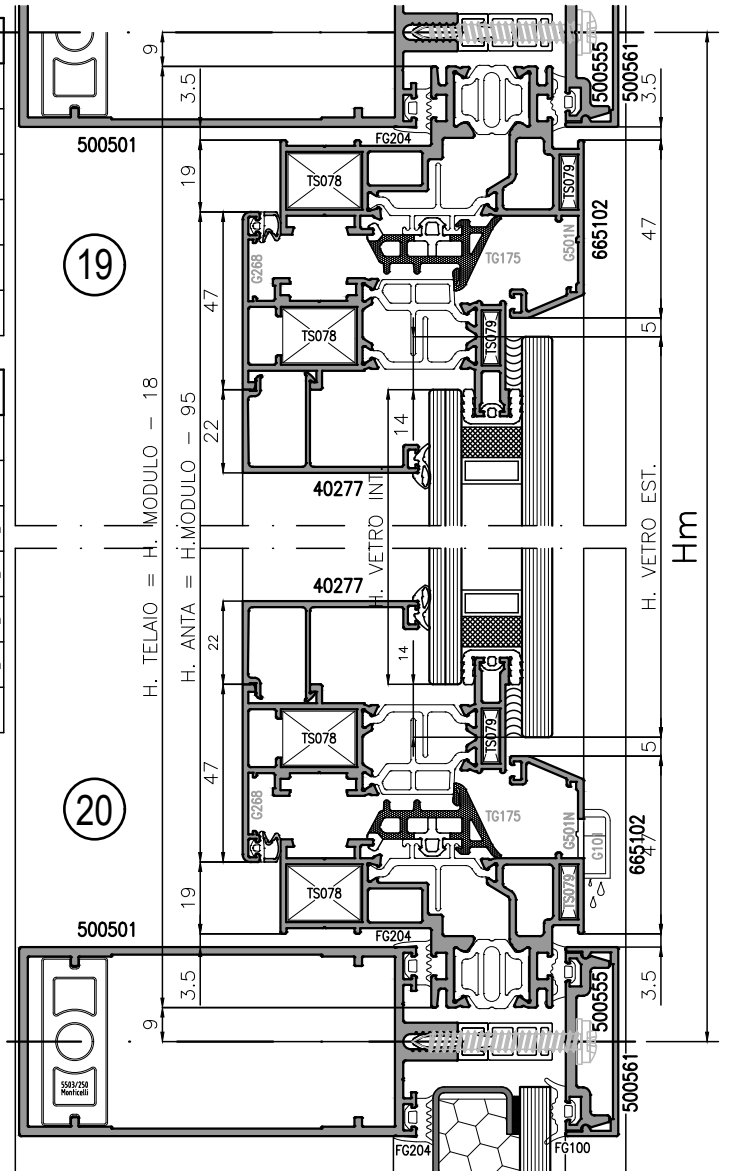



INDINVEST LT S.r.l. a socio unico
S.P. Ninfina II Km 1,200
04012 - Cisterna di Latina (LT)
Tel. +39.06.960.27.1

Per informazioni:
www.indinvest.it
ufficio.tecnico@indinvest.it